



# CERTIFICAAT

**BA-1014-2346** - versie 1



Wij certificeren dat de firma

**Coraco NV**  
Gaston Geenslaan 13  
3200 Aarschot  
België

ertoe gemachtigd is gebruik te maken van het merk van overeenkomstigheid **BENOR-ATG** op de

## **Enkele en dubbele brandwerende houten schuifdeuren RF 60**

van het type

### **Smets Schuifdeur RF 60**

Door het aanbrengen van dit merk op een product, verzekert de firma dat dit product vervaardigd werd overeenkomstig de beschrijving in de technische goedkeuring ATG met certificatie **ATG 2346** met brandwerendheid **RF 60** volgens de norm NBN 713.020:1968/A1:1982.

Dit certificaat werd afgeleverd onder de door ANPI bepaalde voorwaarden en blijft geldig zolang de testmethoden en/of de toezichtsaudits vermeld in de reglementen die toegepast werden om de prestatie van de verklaarde kenmerken vast te leggen niet veranderen en het product of de productieomstandigheden niet fundamenteel worden gewijzigd.

Brussel, 05 juli 2021

  
Mr. Janssens  
Certification Manager

---

asbl **ANPI** vzw - Association Nationale pour la Protection contre l'Incendie et l'Intrusion  
Parc scientifique Fleming - Granbonpré 1 B-1348 Louvain-La-Neuve

[cert@anpi.be](mailto:cert@anpi.be) [www.anpi.be](http://www.anpi.be)

Dit certificaat enkel in zijn geheel en zonder enige wijziging gereproduceerd worden.



# CERTIFICAT

**BA-1014-2346** - version 1



Nous certifions que la firme

**Coraco NV**  
Gaston Geenslaan 13  
3200 Aarschot  
Belgique

est autorisée à faire usage de la marque de conformité **BENOR-ATG** sur les

**Portes résistant au feu, coulissantes, simples et doubles, en bois, RF 60**

du type

**Smets Schuifdeur RF 60**

Par l'application de cette marque sur un produit, la firme atteste que ce produit est réalisé selon la description de l'agrément technique ATG avec certification **ATG 2346** avec une résistance au feu **RF 60** selon la norme NBN 713.020:1968/A1:1982.

Ce certificat est délivré aux conditions définies par ANPI et reste valable aussi longtemps que les méthodes d'essai et/ou les audits de surveillance repris dans les règlements, utilisés pour évaluer les performances des caractéristiques déclarées, ne changent pas et pour autant que ni le produit, ni les conditions de fabrication ne soient modifiés de manière significative.

Bruxelles, le 05 juillet 2021

  
Marc Janssens  
Certification Manager

---

asbl **ANPI** vzw - Association Nationale pour la Protection contre l'Incendie et l'Intrusion  
Parc scientifique Fleming - Granbonpré 1 B-1348 Louvain-La-Neuve

[cert@anpi.be](mailto:cert@anpi.be) [www.anpi.be](http://www.anpi.be)

This certificate may only be copied completely and without any alteration.



# CERTIFICATE

**BA-1014-2346** - version 1



We certify that the company

**Coraco NV**  
Gaston Geenslaan 13  
3200 Aarschot  
Belgium

is authorised to use the conformity mark **BENOR-ATG** on the

**Single and double fire resistant wooden sliding doors FR 60**

of the type

**Smets Schuifdeur RF 60**

By affixing this mark to a product, the company assures that this product has been manufactured in accordance with the description in the technical approval ATG with certification **ATG 2346** with fire resistance **FR 60** according to the standard NBN 713.020:1968/A1:1982.

This certificate has been issued under the conditions set by ANPI and remains valid as long as the test methods and/or surveillance audits mentioned in the regulations applied to determine the performance of the declared characteristics do not change and the product or the production conditions are not fundamentally altered.

Brussels, 05 July 2021

  
Mr. Janssens  
Certification Manager

---

asbl **ANPI** vzw - Association Nationale pour la Protection contre l'Incendie et l'Intrusion  
Parc scientifique Fleming - Granbonpré 1 B-1348 Louvain-La-Neuve

[cert@anpi.be](mailto:cert@anpi.be) [www.anpi.be](http://www.anpi.be)

This certificate may only be copied completely and without any alteration.

## Technische Goedkeuring ATG met Certificatie



ATG 2346

Brandwerende, enkele  
en dubbele, houten  
schuifdeuren Rf 1 h

Geldig van 10/05/2019  
tot 09/05/2024

ISIB

Instituut voor Brandveiligheid vzw  
Ottergemsesteenweg Zuid 711  
B-9000 Gent

Tel +32 (0)9 240.10.80  
Fax +32 (0)9 240.10.85



ANPI vzw - Divisie Certificatie  
Belliardstraat 15  
B-1050 Brussel

Tel +32 (0)2 234 36 10  
Fax +32 (0)2 234 36 17

### Goedkeuringshouder:

Deurenfabrikant Smets nv  
Industriezone Nieuwland A224  
Nieuwlandlaan 29  
B-3200 Aarschot  
Tel.: +32 (0)16 562021  
Fax: +32 (0)16 562023  
E-mail: [info.smets@coraco.be](mailto:info.smets@coraco.be)

## 1 Doel en draagwijdte van de Technische Goedkeuring

Deze Technische Goedkeuring betreft een gunstige beoordeling van het product (zoals hierboven beschreven) door de door de BUTgb aangeduide onafhankelijke goedkeuringsoperatoren, ISIB en ANPI, voor de in deze technische goedkeuring vermelde toepassing.

De Technische Goedkeuring legt de resultaten vast van het goedkeuringsonderzoek. Dit onderzoek bestaat uit: de identificatie van de relevante eigenschappen van het product in functie van de beoogde toepassing en de plaatsings- of verwerkingswijze ervan, de opvatting van het product en de betrouwbaarheid van de productie.

De Technische Goedkeuring heeft een hoog betrouwbaarheidsniveau door de statistische interpretatie van de controleresultaten, de periodieke opvolging, de aanpassing aan de stand van zaken en techniek en de kwaliteitsbewaking van de Goedkeuringshouder.

De Goedkeuringshouder moet de onderzoeksresultaten, opgenomen in de Technische Goedkeuring, in acht te nemen bij het ter beschikking stellen van informatie aan een partij. De BUTgb of de Certificatieoperator kunnen de nodige initiatieven ondernemen indien de Goedkeuringshouder dit niet of niet voldoende uit eigen beweging doet.

De Technische Goedkeuring en de certificatie van de overeenkomstigheid van het product met de Technische Goedkeuring, staan los van individueel uitgevoerde werken, de aannemer en/of architect zijn uitsluitend verantwoordelijk voor de overeenstemming van de uitgevoerde werken met de bepalingen van het bestek.

De Technische Goedkeuring behandelt, met uitzondering van specifiek opgenomen bepalingen, niet de veiligheid op de bouwplaats, gezondheidsaspecten en duurzaam gebruik van grondstoffen. Bijgevolg is de BUTgb niet verantwoordelijk voor enige schade die zou worden veroorzaakt door het niet naleven door de Goedkeuringshouder of de aannemer(s) en/of de architect van de bepalingen m.b.t. veiligheid op de bouwplaats, gezondheidsaspecten en duurzaam gebruik van grondstoffen.

In overeenstemming met de norm NBN 713-020 - addendum 1 "Weerstand tegen brand van bouwelementen" en de Eengemaakte technische specificaties STS 53.1 (Uitgave 2006) "Deuren" worden met "deuren" bouwelementen bedoeld die samengesteld zijn uit één of meer vleugels, hun omlijsting, en hun verbinding aan de ruwbouw, eventueel een bovenraam of andere vaste gedeeltes, alsook de ophangings-, sluitings- en werkingsonderdelen.

De **weerstand tegen brand van de deuren** wordt bepaald op basis van resultaten van proeven verricht volgens de norm NBN 713-020 "Weerstand tegen brand van bouwelementen" - uitgave 1968 - en Addendum 1 aan deze norm - uitgave 1982 of NBN EN 1634-1 - uitgave 2008. De toekenning van het BENOR-merk is gebaseerd op het geheel van de proefverslagen samen met de mogelijke interpolaties en extrapolaties en niet alleen op basis van elk proefverslag afzonderlijk.

De aanwezigheid van het **BENOR/ATG-merk** op een deur bevestigt dat de in de hierna volgende beschrijving opgenomen elementen, indien beproefd volgens NBN 713-020 of NBN EN 1634-1, de op het BENOR/ATG-label aangeduide **brandweerstand** zullen vertonen in de volgende voorwaarden:

- naleving van de procedure opgesteld in uitvoering van het Algemeen reglement en van het Bijzonder Gebruiken Controle-Reglement van het BENOR/ATG-merk in de sector van de passieve brandbescherming;

- naleving van de bij de deur geleverde plaatsingsvoorschriften, opgenomen in § 6 van onderhavige goedkeuring. Te dien einde dient elke levering van BENOR/ATG-deuren vergezeld te zijn van een exemplaar van onderhavige goedkeuring met plaatsingsvoorschriften.

- waarvan de prestaties volgens STS 53 werden bepaald op basis van onderstaande beproevingsverslagen:

<b>Nummers van de beproevingsverslagen</b>
Technisch Centrum der Houtnijverheid
7993

De **duurzaamheid**, de **gebruiksgeschiktheid** en de **veiligheid** van de deuren worden onderzocht op basis van resultaten van proeven verricht volgens de Eengemaakte Technische Specificaties STS 53.1 "Deuren" (uitgave 2006).

Deze deuren worden geplaatst in muren uit metselwerk of beton met een minimale dikte van 90 mm, met uitsluiting van alle lichte scheidingswanden.

De **technische goedkeuring** wordt afgeleverd door de BUTgb vzw. De **machtiging tot gebruik van het BENOR/ATG-merk** wordt verleend door BOSEC en is afhankelijk van de uitvoering in de fabriek van een doorlopende fabricatiecontrole en van periodieke externe controles uitgevoerd door een afgevaardigde van de door BOSEC aangeduide inspectieinstelling op de in de fabriek vervaardigde elementen.

Wanneer deuren in serie geplaatst worden, dienen zij onderling gescheiden te zijn door een penant die tenminste dezelfde eigenschappen inzake brandwerendheid en mechanische stabiliteit heeft als de wand waarin ze geplaatst zijn.

Teneinde voldoende zekerheid te hebben omtrent een correcte plaatsing van de brandwerende deur, is het aan te bevelen de deuren te laten plaatsen door plaatsers gecertificeerd door een hiertoe geaccrediteerd organisme, zoals ISIB. Dergelijke certificatie wordt afgeleverd op basis van een opleiding en een praktische proef, waarin het correct lezen en toepassen van de plaatsingsvoorschriften wordt geëvalueerd.

De muuropeningen dienen te voldoen aan de voorschriften van § 6.1 zodat de plaatsing conform § 6 kan worden uitgevoerd.

Door het aanbrengen van het ISIB-label, d.i. een transparant plaatje met de vermelding van het certificatenummer van de plaatser van onderstaande vorm (diameter: 22 mm), dat bovenop het BENOR/ATG-label wordt aangebracht, en het afleveren van een plaatsingsattest, verzekert de gecertificeerde plaatser dat de plaatsing van het deurgeheel conform § 6 van deze goedkeuring werd uitgevoerd en neemt deze laatste hiervoor ook de verantwoordelijkheid.

De vloerbekleding dient te behoren tot een der volgende categorieën:

- Harde vloerbekleding zoals tegels, parket, beton of linoleum.
- Zachte vloerbekleding zoals tapijt. Men dient dan wel een aluminium strip (breedte: ca. 25 mm) onder het deurblad te plaatsen indien twee verschillende delen tapijt op deze plaats worden samengevoegd. De dikte van deze vloerbekledingen bedraagt max. 5 mm, en vereist minimum een brandclassificatie A3 voor wat de reactie bij brand betreft (NBN S21-203, KB van 19.12.97 tot wijziging van het KB van 07.07.94).

## 2.2 Merking en controle

Deze deuren maken het voorwerp uit van de geïntegreerde procedure BENOR/ATG, waardoor de fabrikant de machtiging tot gebruik van het hieronder voorgestelde BENOR/ATG-merk bekomt.

Het BENOR/ATG-merk (diameter: 22 mm) heeft de vorm van een dun zelfklevend plaatje volgens onderstaand model:



Door het aanbrengen van dit label, onderwerpt de gecertificeerde plaatser zich aan een periodieke controle uitgevoerd door het certificatie-organisme.



## 2 Voorwerp

### 2.1 Toepassingsdomein

Brandwerende houten schuifdeuren "Rf 60":

- met een weerstand tegen brand van een uur (Rf 1 h), bepaald op basis van onderstaande proefverslagen:

<b>Nummers van de beproevingsverslagen</b>	
Service de Ponts et Charpentes, Institut du Génie Civil, Université de Liège	
Enkele deuren	Dubbele deuren
454, 703	454

De labels zijn genummerd en worden uitsluitend door Bosec aan de fabrikant geleverd.

Het merk wordt tijdens de productie door de fabrikant verzonken aangebracht op de bovenste helft van de smalle zijde van de deurvleugel langs de sluitzijde.

Indien de omljstingselementen moeten voorzien zijn van schuimvormend product om de brandweerstand van de deur te verzekeren, dienen deze samen met de deurvleugel door de fabrikant geleverd te worden.

Enkel door het aanbrengen van het BENOR/ATG-merk op een deurelement, verzekert de fabrikant dat dit element werd vervaardigd overeenkomstig de beschrijving van het bouwelement in de onderhavige goedkeuring, d.w.z.

- behorend tot volgende categorieën:
  - **enkele volle houten schuifdeuren**, met houten omljsting, zonder bovenpaneel;
  - **dubbele volle houten schuifdeuren**, met houten omljsting, zonder bovenpaneel;

Element	Conform paragraaf
Materialen	3
Deurvleugel + beschrijving	4.1.1
Afmetingen	4.1.1.8
Houten omlijsting <sup>(1)</sup>	4.1.2
Hang- en sluitwerk <sup>(2)</sup>	4.1.3.1 & 4.1.3.2
Toebehoren <sup>(3)</sup>	4.1.3.3
<sup>(1)</sup> : Indien het leveringsdocument vermeldt "Deur + omlijsting"	
<sup>(2)</sup> : Indien het leveringsdocument vermeldt "+ hang- en sluitwerk" (paumellen en/of sluitwerk)	
<sup>(3)</sup> : Indien deze op het leveringsdocument vermeld zijn	

### 2.3 Levering en controle op de bouwplaats

Elke levering van BENOR/ATG-deuren moet vergezeld zijn van een exemplaar van onderhavige goedkeuring, teneinde de opleveringscontroles na plaatsing toe te laten.

Deze controles op de bouwplaats omvatten:

1. de controle van de aanwezigheid van het BENOR/ATG-merk op de deurvleugel,
2. de controle van de overeenkomstigheid van de elementen beschreven in onderstaande tabel,
3. de controle van de overeenkomstigheid van de plaatsing met de beschrijving van deze goedkeuring.

De controles vermeld in punten 2 en 3 omvatten in het bijzonder:

Element	Te controleren volgens paragraaf
Omlijstings- en plaatsingsmaterialen	3
Omlijsting <sup>(4)</sup>	4.1.2
Hang- en sluitwerk <sup>(4)</sup>	4.1.3.1 en 4.1.3.2
Toebehoren <sup>(4)</sup>	4.1.3.3
Afmetingen	4.1.1.8
Plaatsing	6
<sup>(4)</sup> : Indien deze niet op het leveringsdocument vermeld zijn	

### 2.4 Bemerkingen met betrekking tot bestekvoorschriften

De brandwerende deuren beschikken over bijzondere eigenschappen die hen toelaten om in gesloten toestand de brandwerende eigenschappen van de muur waarin zij geplaatst zijn te vervullen.

Deze bijzondere prestaties kunnen in het algemeen enkel bekomen worden door een specifieke constructie van de deur en hangen af van de zorg waarmee de plaatsing van het ganse deurelement gebeurt (zie § 2.3 "Levering en controle op de bouwplaats").

Hieruit volgt dat de elementen van de deur (deurvleugel, omlijsting, hang- en sluitwerk, afmetingen, eventuele toebehoren, enz.) gekozen moeten worden binnen de beperkingen van onderhavige goedkeuring (zie § 2.3 "Levering en controle op de bouwplaats").

## 3 Materialen <sup>(5)</sup>

De merknaam en de karakteristieken van elk der samenstellende materialen zijn gekend door het Bosc-BENOR/ATG bureau. Ze worden steekproefsgewijze geverifieerd door een afgevaardigde van de door BOSEC aangeduide inspectie-instelling.

### 3.1 Deurvleugel

- spaanderplaat op basis van vlasvezels en houtspanen (dikte: 54 mm; min. volumemassa: 400 kg/m<sup>3</sup>)
- kader in hardhout (min. volumemassa: 600 kg/m<sup>3</sup>), H.V. 8 à 12 % (voorbeelden: zie tabel 1)
- schuimvormend product Palusol type 100 al dan niet verpakt in PVC met een dikte van 2 mm (4 mm indien verpakt) en Interdens type 36 (sectie: 10 mm x 2 mm)
- houtvezelplaat "Hardboard": dikte: ca. 3 mm; min. volumemassa: 980 kg/m<sup>3</sup>
- eventuele kantlatten: hardhout (dikte: 8 mm; min. volumemassa: 500 kg/m<sup>3</sup>), H.V. 8 à 12 %

<sup>(5)</sup> De toegelaten afwijkingen op de vermelde karakteristieken van de materialen bij werfcontroles zijn weergegeven in onderstaande tabel

Materiaalkarakteristiek	Toegestane afwijking
Afmetingen hout	± 1 mm
Dikte metaal	± 0,1 mm
Volumemassa	- 10 %

De toegelaten afwijkingen op de vermelde karakteristieken van de materialen tijdens de productiecontroles zijn weergegeven in onderstaande tabel:

Materiaalkarakteristiek	Toegestane afwijking
Dikte kern (mm)	± 0,2 mm (op gemiddelde van 5 metingen)
Houtvochtigheid (%)	± 2 % (op gemiddelde van 5 metingen)
Dikte kader (mm)	± 0,2 mm (op gemiddelde van 5 metingen)
Sectie schuimvormend product (mm x mm)	± 0,2 mm (op gemiddelde van 5 metingen)
Sectie groef (mm x mm)	± 0,2 mm (op gemiddelde van 5 metingen)
Dikte bekleding (mm)	± 0,2 mm (op gemiddelde van 5 metingen)
Maximale speling kader/kern (mm)	max. 1 mm (op gemiddelde van 5 metingen)
Sectie omlijsting (mm x mm)	± 1 mm (op gemiddelde van 5 metingen)
Volumemassa (kg/m <sup>3</sup> )	- 5 % (op gemiddelde van 5 metingen) - 10 % (op individuele metingen)



Tabel 1: Harde houtsoorten		
Commerciële naam	Botanische naam	Volumemassa bij 15 % H.V. (kg/m³)
Dark Red Meranti	Shorea sp. div.	600 - 850
Afzelia	Afzelia Africana	750 - 900
Eik	Quercus sp. div.	650 - 750
Merbau	Intsia Bakeri	750 - 1020
Wenge	Milletia Laurenti	800 - 1000
Beuk	Fagus sylvatica	650 - 750
Ramin	Gonystyllus S.P.P.	600 - 750

### 3.2 Omlijsting

- hardhout, vrij van spint, min. volumemassa 600 kg/m³; H.V. 8 à 12 % (voorbeelden: zie tabel 1)
- schuimvormend product Palusol type 100 (dikte: 2 mm), beschermd door middel van een kunststoffolie en Interdens type 36 (sectie: 10 mm x 2 mm)

### 3.3 Hang- en sluitwerk

- Geleidingsrail: zie § 4.1.3.1.
- Krukken en sloten: zie § 4.1.3.2.
- Toebehoren: zie § 4.1.3.3.

### 3.4 Scheidingswand

Het is niet toegelaten dit type deuren in scheidingswanden te plaatsen.

## 4 Elementen (5)

### 4.1 Enkele en dubbele schuifdeur zonder bovenpaneel

#### 4.1.1 Deurvleugel (fig. 1)

De deurvleugel bestaat uit:

##### 4.1.1.1 Een kern

Een kern uit spaanderplaat op basis van vlasvezels en houtspanen (dikte: 54 mm; min. volumemassa: 400 kg/m³).

In deze kern wordt eventueel een slotblok in vurenhout of hardhout aangebracht.

##### 4.1.1.2 Een kader

Een kader in hardhout (min. sectie: 54 mm x 80 mm). Tussen dit kader en de kern in spaanderplaat wordt langs de vier zijden een strip schuimvormend product (sectie: 48 mm x 2 mm) aangebracht. De onderzijde van de deurvleugel wordt voorzien van een strip schuimvormend product (sectie: 25 mm x 2 mm) in PVC omhulsel.

##### 4.1.1.3 De dagvlakken

De dagvlakken van de kern, evenals het houten kader, zijn bedekt met een daarop verlijmd houtvezelplaat "Hardboard" met een dikte van 3 mm tot 4 mm.

##### 4.1.1.4 Sluitstijl

##### 4.1.1.4.1 Enkele schuifdeuren (fig. 2a)

Bij een enkele schuifdeur wordt de omlijsting van een hardhouten sluitstijl (min. sectie: 68 mm x 110 mm) voorzien. Deze stijl wordt langs de sluitzijde tegen de muur bevestigd. De sluitzijde van de deurvleugel en de sluitstijl worden voorzien van een passende sponning en tegensponning. Hierin worden langs beide zijden over de volledige hoogte 3 strippen schuimvormend product (sectie: 10 mm x 2 mm) geplaatst.

#### 4.1.1.4.2 Dubbele schuifdeuren (fig. 2b)

Bij dubbele schuifdeuren worden beide deurvleugels langs de sluitzijde voorzien van een passende sponning en tegen-sponning. Beide stijlen worden over de volledige hoogte voorzien van drie strippen schuimvormend product (sectie: 10 mm x 2 mm). Ter plaatse van de sluiting wordt aan de bovenzijde van één van beide deurvleugels een hardhouten klos voorzien van een strook schuimvormend product (sectie: 80 mm x 2 mm) in PVC-omhulsel aangebracht.

#### 4.1.1.5 Afwerking

De houtvezelplaat kan volgende afwerkingen krijgen:

- een verf- of vernislaag,
- één van volgende bekledingslagen met een max. dikte van 1,5 mm:
  - een houffineerlaag, houtsoort naar keuze
  - een gemelamineerde kunsttharsplaat
  - een P.V.C.-bekleding
  - een textielbekleding

Deze bekledingslaag bedekt de volledige deurvleugel. In geen geval mag deze afwerking in de zones waar de afdichting tussen deurvleugel en omlijsting gerealiseerd wordt, met uitzondering van een bekleding met verf- of vernislaag.

#### 4.1.1.6 Beglazing

Niet van toepassing

#### 4.1.1.7 Brandwerend rooster

Niet van toepassing

#### 4.1.1.8 Afmetingen

De afmetingen van de deurvleugel in mm dienen binnen de volgende uiterste waarden te liggen.

Afmetingen in mm	Minimum	Maximum
	(mm)	(mm)
Breedte	980	1650
Hoogte	2050	2850
Dikte zonder bekleding	58	60

### 4.1.2 Omlijsting

#### 4.1.2.1 Hardhouten omlijsting (fig. 3)

De omlijsting bestaat uit geprofileerde hardhouten latten. De latten op de muur worden langs de kant van de deurvleugel voorzien van een strip schuimvormend product in PVC-omhulsel (sectie: 48 mm x 2 mm), deze op de deur worden ervan voorzien langs de kant van de muur. De rakende zijden van deze latten worden eveneens voorzien van een strip schuimvormend product (sectie: 10 mm x 2 mm). Deze latten worden op de verticale kant langs de openingszijde van de deurvleugel en bovenaan de deurvleugel geplaatst.

Vóór de plaatsing van de omlijsting dienen de randen van de muuropening voldoende te worden uitgevlakt zodat bij de plaatsing van de deur de spelingen, voorzien in § 6.3, kunnen gerespecteerd worden.

#### 4.1.2.2 Stalen omlijsting

Niet van toepassing

### 4.1.3 Hang- en sluitwerk

#### 4.1.3.1 Geleidingsrail

Elke vleugel wordt opgehangen aan 2 geleidingsrollen, elk voorzien van minimum 4 wielen. De bevestigingsplaat (dikte: 5 mm) die op het deurblad wordt geschroefd, wordt gecentreerd in het midden van de totale vleugeldikte. De geleidingsrollen worden hieraan bevestigd door middel van bouten met tegenmoer M12. Deze rollen lopen in een stalen koudgewalste rail, waarvan de sectie aangepast is aan het totaalgewicht van de deurvleugel, echter met een minimum draagkracht van 150 kg. Deze rail wordt aan de muur of plafond bevestigd door middel van stalen ophangbeugels (max. asafstand: 600 mm).

Om een goede sluiting van het geheel te verzekeren kan één van volgende principes toegepast worden:

- ofwel plaatst men de geleidingsrail onder helling (figuur 4a)
- ofwel wordt een sluiting via tegengewichten voorzien (figuur 4b)

Langs de bovenzijde wordt het deurblad geleid door middel van de geprofileerde omlijsting, langs de onderzijde door middel van een nylon geleidingsrol (diameter: 40 mm).

#### 4.1.3.2 Sluitwerk

- Krukken

Model en materiaal naar keuze met doorgaande metalen krukstaaf, met of zonder regelvijs, sectie 8 mm x 8 mm.

- Vingerplaten of rozetten: naar keuze
- Sloten:

- Inbouwsloten:

Eenpuntslot met cilinder of baardsleutel met dag- en nachtschoot:

De toegelaten inbouwsloten zijn sloten met stalen, getemperd stalen, messing of roestvrij stalen schoten, met een stalen of roestvrij stalen voorplaat en met een stalen slotkast met onderstaande afmetingen en gewicht. De stalen onderdelen kunnen eventueel zijn beschermd tegen corrosie.

De sloten zijn voorzien voor een stalen krukstaaf met afmetingen van 8 mm x 8 mm.

Maximale afmetingen van de slotkast:

- o hoogte: 195 mm
- o breedte: 16 mm
- o diepte: 95 mm.

Maximale afmetingen van de voorplaat van het slot:

- o hoogte: 240 mm
- o breedte: 24 mm
- o dikte: 4 mm.

Maximaal gewicht van het slot: 850 g.

De slotkasten worden op de 2 zijvlakken bekleed met een laag schuimvormend product (dikte: 2 mm). De platen schuimvormend product worden door de fabrikant meegeleverd met de deurvleugel.

De afmetingen van de uitsparing (freesaf rondingen niet inbegrepen) in de smalle kant van de deurvleugel voorzien voor de plaatsing van het slot, dienen aan de afmetingen van de slotkast te worden aangepast:

- o hoogte: hoogte van de slotkast + max. 5 mm
- o breedte: dikte van de slotkast + max. 5 mm
- o diepte: diepte van de slotkast + max. 5 mm.

Het slot wordt op de smalle kant van de deurvleugel bevestigd met behulp van schroeven.

De volgende sloten zijn eveneens toegelaten:

- o Weiser cilinderslot met dito cilinder
- o Lito cilinderslot met dito cilinder
- o Knopslot Weiser serie "E"
- o GBS cilinderslot met Cisa cilinder
- o KfV cilinderslot met Wilka cilinder
- o Dornhaus cilinderslot met Zeiss-Ikon cilinder
- o Abloy anti-inbraakslot met Dom cilinder
- o Nemeff cilinderslot met Winkhaus cilinder
- Opbouwsloten:

Model naar keuze met stalen, messing of roestvrij stalen schoten, met cilinder met EURO-profiel en met stalen, of roestvrij stalen slotkast voor zover de doorgaande openingen in de deurvleugel zijn beperkt tot de opening voor de krukstaaf en de slotcilinder. De stalen onderdelen kunnen eventueel zijn beschermd tegen corrosie.

De sloten zijn voorzien van een stalen krukstaaf met afmetingen van 8 mm x 8 mm.

De opbouwsloten worden op de dagvlakken van de deurvleugel bevestigd met schroeven die maximaal 20 mm diep in de deurvleugel indringen.

#### 4.1.3.3 Toebehoren

Alle hierboven beschreven deurvleugels mogen voorzien zijn van de volgende toebehoren (tenzij door reglementaire bepalingen verboden):

- Opgevezen deurknop of deurtrekker
- Aluminium of inox opgelijmde of opgeschroefde platen en/of vingerplaten: max. dikte: 1 mm; max. hoogte: 300 mm, breedte: max. gelijk aan deze van het deurblad. Men moet er echter wel voor zorgen dat de platen niet in aanraking komen met de latten die de afdichting tussen deurvleugel en muur verzekeren (omlijsting).
- Ingebouwde handgreep (max. inbouwdiepte: 12 mm). Tussen de deurvleugel en de handgreep dient een strip schuimvormend product (dikte: 1 mm) te worden aangebracht. Indien beide dagvlakken van een ingebouwde handgreep worden voorzien, dienen deze zodanig te worden geplaatst dat zij zich op een onderlinge afstand van minstens 50 mm bevinden.
- Vaste of regelbare ankerplaat voor kleefmagneet om deurvleugels in open stand te houden. Deze magneet dient verbonden te worden met een alarmcentrale met rookdetectie.
- Afreminrichting om te verhinderen dat de deur te snel sluit bij automatische sluiting bij brand.

### 4.2 Enkele en dubbele deuren met een bovenpaneel

Niet van toepassing

### 4.3 Scheidingswand

Niet van toepassing



## 5 Vervaardiging

De deurvleugels worden vervaardigd in de productiecentra die aan het bureau zijn meegedeeld en die zijn vermeld in de controleovereenkomst afgesloten met Bosec, en worden gemerkt zoals beschreven in § 2.2.

## 6 Plaatsing

De deuren dienen opgeslagen, behandeld en geplaatst te worden zoals voorzien in STS 53 voor gewone binnendeuren met inachtneming van de hieronder vermelde plaatsingsvoorschriften.

### 6.1 Muuropening

- De afmetingen van de muuropening worden zo bepaald dat de speling tussen de omlijsting en het metselwerk beschreven in § 6.2.1 en § 6.2.2 nageleefd wordt.
- De zijkanten van de muuropening zijn effen en loodrecht.
- De vlakheid van de vloer moet de beweging van de deur toelaten met de in § 6.4 voorgeschreven speling.

#### 6.1.1 Plaatsing van de omlijsting of het deurkozijn

- De omlijstingen zijn conform met § 4.1.2. Zij worden tegen muren geplaatst met een minimale dikte van 90 mm, met uitsluiting van alle lichte scheidingswanden.
- Wanneer verschillende deuren in serie geplaatst worden, dienen zij onderling gescheiden te zijn door een penant die dezelfde eigenschappen en dezelfde stabiliteit heeft als de wand waartegen zij geplaatst worden.
- De omlijsting wordt haaks en loodrecht geplaatst.
- Deze wordt bevestigd door middel van schroeven en pluggen (max. asafstand: 500 mm).

#### 6.1.2 Plaatsing van het ophangmechanisme

Het ophangmechanisme dient in functie van het gewicht van de deur door de fabrikant te worden bepaald. Bij de plaatsing ervan dient men zorg te dragen dat de opgegeven asafstanden voor de bevestigingspunten niet overschreden worden. De deurvleugels en muurconsoles zijn zodanig geplaatst dat ze zich, bij deur in gesloten toestand, ter plaatse van de loopwagens bevinden. Bij de plaatsing van de geleidingsrail dient erop te worden gelet dat deze rail perfect parallel aan de deuruomlijsting geplaatst wordt.

De geleidingsrail kan horizontaal of onder helling geplaatst worden. Door hoogteregeling van de geleidingsrollen dient ervoor gezorgd te worden dat de speling tussen de geprofileerde latten op de deurvleugel en de muur voorgeschreven in § 6.4 in gesloten toestand gerespecteerd worden.

### 6.2 Plaatsing van de deurvleugel

- Het merk van overeenkomstigheid BENOR/ATG bevindt zich op de bovenste helft van de deurvleugel langs de sluitzijde.
- De positie van de deurvleugel(s) dient zodanig te worden afgeregeld dat de spelingen voorgeschreven in § 6.4 in gesloten toestand gerespecteerd worden.
- Insnijden, uitsnijden, doorboren, inkorten of versmallen, verhogen en verbreden van de deurvleugel door de plaatser zijn niet toegelaten.
- Elke andere onvermijdelijke aanpassing moet door de fabrikant uitgevoerd worden conform de voorschriften van onderhavige goedkeuring.

#### 6.2.1 Sluitwerk

- Toegelaten slottypes: zie § 4.1.3.2.
- Toegelaten krukken: zie § 4.1.3.2.
- Slotgatopening:

- De afmetingen van de uitsparing in de smalle kant van de deurvleugel voorzien voor de plaatsing van het slot dienen te worden aangepast aan de afmetingen van het slot, zoals beschreven in § 4.1.3.2.
- De slotkasten worden door de plaatser op de twee zijvlakken bekleed met schuimvormend product (dikte: 2 mm). Het schuimvormend product wordt door de fabrikant van de deurvleugel geleverd.

#### 6.2.2 Toebehoren

Alle toebehoren (zie § 4.1.3.3) worden op de deurvleugel bevestigd met vijzen die niet meer dan 20 mm diep in de deurvleugel indringen en/of met lijm, tenzij uitdrukkelijk anders vermeld.

#### 6.3 Speling

De maximaal toegelaten spelingen worden gegeven in onderstaande tabel.

De maximaal toegelaten speling tussen de deurvleugel(s) en de vloer dient bij de deur in gesloten toestand over de volledige dikte van de deurvleugel te worden gerespecteerd.

Teneinde na plaatsing het slepen van de deurvleugel op de vloer te voorkomen, dient de afwerking van de vloer door de vloerder te worden uitgevoerd, rekening houdend met de schuifrichting, aangeduid op de plannen, zodat de maximaal toegelaten speling, zoals beschreven in onderstaande tabel kan gerespecteerd worden.

Hiertoe mag de vloer in de loop van de deur slechts beperkt oplopen.

Deze dient door de bedrijven verantwoordelijk voor de nivellering van de vloer zodanig uitgevoerd te worden dat het maximaal verschil tussen het laagste punt van de vloer onder de deur in gesloten toestand (zone 1 in fig. 5) en het hoogste punt in de loop van de deur (zone 2 in fig. 5), niet groter is dan de maximaal toegelaten speling tussen de deurvleugel en de vloer, verminderd met 2 mm.

Maximale toegelaten spelingen (mm)	
Tussen de deurvleugel en omlijsting	4
Tussen de deurvleugels van dubbele deuren	4
Tussen de deurvleugel en de vloer <sup>(6)</sup>	4
<sup>(6)</sup> : zowel een harde en vlakke vloerbekleding (zoals tegels, parket, beton, linoleum), als een tapijt (max. dikte: 5 mm; min. reactieklasse volgens NBN S21-203: A3) is toegelaten onder de deur	

Deze spelingen worden gemeten in elk punt met een kaliber met een breedte van 10 mm.

Indien de speling tussen deurvleugel en vloer groter is dan de hierboven vermelde speling, kan men gebruik maken van hardhouten latten met een maximum dikte van 16 mm. Deze latten worden voorzien van een strip schuimvormend product met afmetingen van 2 mm x 48 mm. Deze lat wordt dan met de brandwerende strip gericht naar de onderzijde van de deurvleugel op de deurvleugel gelijmd en geschroefd (figuur 6).

#### 6.4 Veiligheid – aanbevelingen in verband met veiligheid van personen

Om de veiligheid van de gebruiker te kunnen verzekeren wordt het aanbevolen de bedieningskrachten en snelheden beschreven in de desbetreffende Europese normen te respecteren.

Deze normen geven voorschriften in verband met maximaal toegelaten snelheden, openingskrachten en afremkrachten. (zie onderstaande tabel).

### 6.4.1 Algemene veiligheidsvoorschriften

		Manueel	Gemotoriseerd
1	Max. openingskracht:	260N	
2	Max. sluitsnelheid gedurende laatste 0,5 m:	0,3 m/s	0,3 m/s
3	Beveiliging tegen inklemming van personen:	max. remkracht: 400N	automatische stop d.m.v. zonedetectie, ofwel max. remkracht: 400N

Opmerking: punten 2 en 3 zijn ook van toepassing bij alarm, branddetectie en bij spanningsuitval.

### 6.4.2 Algemene voorschriften met betrekking tot brandbeveiliging

- De poort moet vanuit elke positie kunnen sluiten, in geval van brand.
- Bovendien dient het sluitmechanisme van de poort door een voldoende gevoelig detectiesysteem in werking te worden gesteld, zodat de poort bij voldoende lage temperatuur sluit.
- Schuifdeuren mogen niet als nooduitgang worden beschouwd.

### 6.4.3 Onderhoudsvoorschriften

De correcte en efficiënte werking van de schuifdeuren dienen op regelmatige tijdstippen (volgens instructies van de fabrikant) te worden gecontroleerd en het nodige onderhoud dient regelmatig te worden uitgevoerd door bevoegde personen.

## 7 Prestaties

De prestaties van de hiervoor beschreven deuren werden vastgelegd op basis van de volgende normen

### 7.1 Weerstand tegen brand

NBN 713.020 "Weerstand tegen brand van bouwelementen", Uitgave 1968 en Addendum 1, Uitgave 1982 - Rf 1 h.

### 7.2 Prestaties volgens STS 53 "Deuren"

De proeven werden uitgevoerd volgens de STS 53 specificaties "Deuren" uitgave 1990, en de proefmethoden in de NBN-normen NBN B 25.202 tot 214.

#### 7.2.1 Dimensionele eisen

Voor de hierna volgende uitgevoerde proeven heeft de deur aan de gestelde criteria van de STS 53 specificaties "Deuren" uitgave 1990 voldaan.

##### 7.2.1.1 Toleranties op de afmetingen en afwijkingen van de haaksheid (NBN B 25-202)

De afmetingen (hoogte, breedte en dikte) en de afwijkingen van de haaksheid op de vier hoeken worden gecontroleerd.

De maximum toegelaten afwijkingen volgens STS 53, § 53.05.11.4 zijn:

- Hoogte:  $\pm 1$  mm
- Breedte:  $\pm 1$  mm
- Dikte:  $\pm 1$  mm
- Haaksheid:  $\pm 1$  mm over een afstand van 500 mm

##### 7.2.1.2 Afwijkingen op de algemene vlakheid (NBN B 25-201)

De meting van de algemene vlakheid bestaat uit het meten, zowel van de scheluwte als van de kromming in langs- en dwarsrichting van één deurvlak.

De maximum toegelaten afwijkingen zijn:

- Scheluwte: 4 mm
- Kromming: 4 mm

#### 7.2.1.3 De plaatselijke vlakheid

De meting van de plaatselijke vlakheid bestaat er in het verschil te meten tussen de maximale relatieve waarde en de minimale relatieve waarde van de afwijking tegenover een referentievlak.

Het maximum toegelaten verschil is 0,1 mm.

### 7.2.2 Functionele eisen

Voor de hierna volgende uitgevoerde proeven heeft de deur aan de gestelde criteria voor de klasse 2 - Bordesdeuren - van de STS 53 specificaties "Deuren", uitgave 1990 voldaan.

#### 7.2.2.1 Bestandheid tegen opeenvolgende klimaatsveranderingen (NBN B 25-203)

De deurvleugel wordt eerst geplaatst in een klimaat met een relatieve vochtigheid van 85 % ( $\pm 5$  %) en een temperatuur van 25 °C ( $\pm 2$  °C). Daarna in een klimaat met een relatieve vochtigheid van 30% ( $\pm 5$  %) en een temperatuur van 25 °C ( $\pm 2$  °C).

Criteria:

- Totale scheluwte:  $\leq 6,00$  mm
- Totale kromming:  $\leq 6,00$  mm

#### 7.2.2.2 Bestandheid tegen hygrometrische verschillen (NBN B 25-207)

De deurvleugel wordt met zijde 1 geplaatst in een klimaat met een relatieve vochtigheid van 70 % ( $\pm 5$  %) en een temperatuur van 13 °C ( $\pm 2$  °C). De zijde 0 wordt op een temperatuur van 28 °C ( $\pm 2$  °C) en een relatieve vochtigheid van 40 % ( $\pm 5$  %) gehouden, en dit gedurende 28 dagen. Tijdens deze blootstelling worden de vervormingen opgetekend.

Criteria:

- Totale scheluwte:  $\leq 8,00$  mm
- Totale kromming:  $\leq 8,00$  mm

#### 7.2.2.3 Weerstand tegen harde schokken (NBN B 25-208)

Men laat een stalen kogel met een diameter van 50 mm en een massa van 500 g ( $\pm 5$  g) vallen op het deurvlak vanop 1 m hoogte. De diameter en de diepte van de indrukking worden gemeten.

Criteria:

- Diameter van de indrukking:  $\leq 20$  mm
- Diepte van de indrukking:  $\leq 2$  mm
- Rechthoekige barsten:  $\leq 15$  mm

#### 7.2.2.4 Weerstand tegen vervormingen in het vlak van de deurvleugel (NBN B 25-211)

Op de plaats van de kruk wordt in het vlak van de deurvleugel een verticale belasting van 500 N aangebracht. De diagonaal wordt gemeten voor en na de proef.

Criteria: verschil tussen de diagonalen  $\leq 1$  mm.

#### 7.2.2.5 Weerstand tegen vervormingen door torsie (NBN B 25-212)

Op de onderste hoek en loodrecht op het vlak van de deurvleugel wordt een kracht van 150 N gedurende 5 minuten aangebracht. Men meet de scheluwte voor, tijdens en na de proef.

Criteria: blijvende vervorming  $\leq 2,50$  mm.

### 7.2.2.6 Weerstand tegen vervorming door herhaalde torsie (NBN B 25-213)

Een kracht van 100 N wordt op de onderste hoek loodrecht op het vlak van de deurvleugel uitgeoefend. De scheluwte wordt gemeten en er worden 2.500 pulsaties gegeven met een vervorming gelijk aan driemaal de scheluwte. Na 10 minuten wordt de scheluwte opnieuw gemeten onder een belasting van 100 N.

Criteria: verschil tussen de scheluwte voor en na de pulsaties  $\leq 2,50$  mm.

### 7.2.2.7 Weerstand tegen schokken van zachte en zware voorwerpen (NBN B 25-214)

Op één van de vleugelvlakken worden op een welbepaalde plaats sloten aangebracht met een sferische zak met een diameter van 350 mm en een totale massa van 30 kg.

- Proef op de horizontale deurvleugel: De schokenergie bedraagt 120 J.
  - Criteria: de deur moet normaal blijven functioneren.
- Proef op de deur geplaatst in haar omlijsting: De schokenergie bedraagt 120 J.
  - Criteria: geen beschadiging van de deurvleugel, van de ophangings- en sluitorganen en de deuroplijsting.

### 7.2.2.8 Proef veelvuldig gebruik (STS 53 § 04.11.33.2 en 00.37.1)

De deur wordt in haar omlijsting geplaatst. Een proefinrichting zorgt voor het openen en het sluiten van de deur.

Het aantal cycli bedraagt 8.000.

Criteria:

- Geen beschadiging van de deurvleugel en de ophangings- en sluitorganen.
- De sluitingsdruk mag niet meer dan 20 % verschillen t.o.v. de originele druk.

## 7.3 Besluit

Houten schuifdeuren Rf 1 h	
Prestatie	Klasse
Brandweerstand	Rf 1 h
Afmetingen en haaksheid	De deur voldoet
Vlakheid	De deur voldoet
Weerstand tegen hygrothermische schommelingen	Bordesdeur
Weerstand tegen (herhaalde) torsie	Bordesdeur
Vervorming in het vlak	Bordesdeur
Mechanische weerstand	Bordesdeur
Gebruiksfrequentie	8.000 cycli

## 8 Voorwaarden

- De Technische Goedkeuring heeft uitsluitend betrekking op het product vermeld op de voorpagina van deze Technische Goedkeuring.
- Enkel de Goedkeuringshouder en desgevallend de Verdelers kunnen aanspraak maken op de Technische Goedkeuring.
- De Goedkeuringshouder en desgevallend de Verdelers mogen geen gebruik maken van de naam en het logo van de BUIgb, het ATG-merk, de Technische Goedkeuring of het goedkeuringsnummer, voor productbeoordelingen die niet in overeenstemming zijn met de Technische Goedkeuring of voor een product, kit of systeem alsook de eigenschappen of kenmerken ervan, die niet het voorwerp uitmaken van de Technische Goedkeuring.
- Informatie die door de Goedkeuringshouder, de Verdelers of een erkende aannemer, of hun vertegenwoordigers, op welke wijze dan ook, ter beschikking wordt gesteld van (potentiële) gebruikers (bv. bouwheren, aannemers, architecten, voorschrijvers, ontwerpers, ... ) van het product, die het voorwerp zijn van de Technische Goedkeuring, mag niet onvolledig of in strijd zijn met de inhoud van de Technische Goedkeuring, noch met informatie waarnaar in de Technische Goedkeuring wordt verwezen.
- De Goedkeuringshouder is steeds verplicht tijdig eventuele aanpassingen aan de grondstoffen en producten, de verwerkingsrichtlijnen, het productie- en verwerkingsproces en/of de uitrusting, voorafgaandelijk aan de BUIgb, de Goedkeurings- en de Certificatieoperator bekend te maken. Afhankelijk van de meegedeelde informatie kunnen de BUIgb, de Goedkeurings- en de Certificatieoperator oordelen dat de Technische Goedkeuring al dan niet moet worden aangepast.
- De Technische Goedkeuring kwam tot stand op basis van de beschikbare technische en wetenschappelijke kennis en informatie, aangevuld door informatie ter beschikking gesteld door de aanvrager en vervolledigd door een goedkeuringsonderzoek dat rekening houdt met het specifieke karakter van het product. Niettemin blijven de gebruikers verantwoordelijk voor de selectie van het product, zoals beschreven in de Technische Goedkeuring, voor de specifieke door de gebruiker beoogde toepassing.
- Verwijzingen naar de Technische Goedkeuring dienen te gebeuren aan de hand van de ATG-aanwijzer (ATG 2346) en de geldigheidstermijn.
- De BUIgb, de Goedkeuringsoperator en de Certificatieoperator kunnen niet aansprakelijk worden gesteld voor enige schade of nadelig gevolg veroorzaakt aan derden (o.m. de gebruiker) ingevolge het niet nakomen door de Goedkeuringshouder of de Verdelers van de bepalingen van dit artikel 8.

## 9 Figuren

Figuur 1

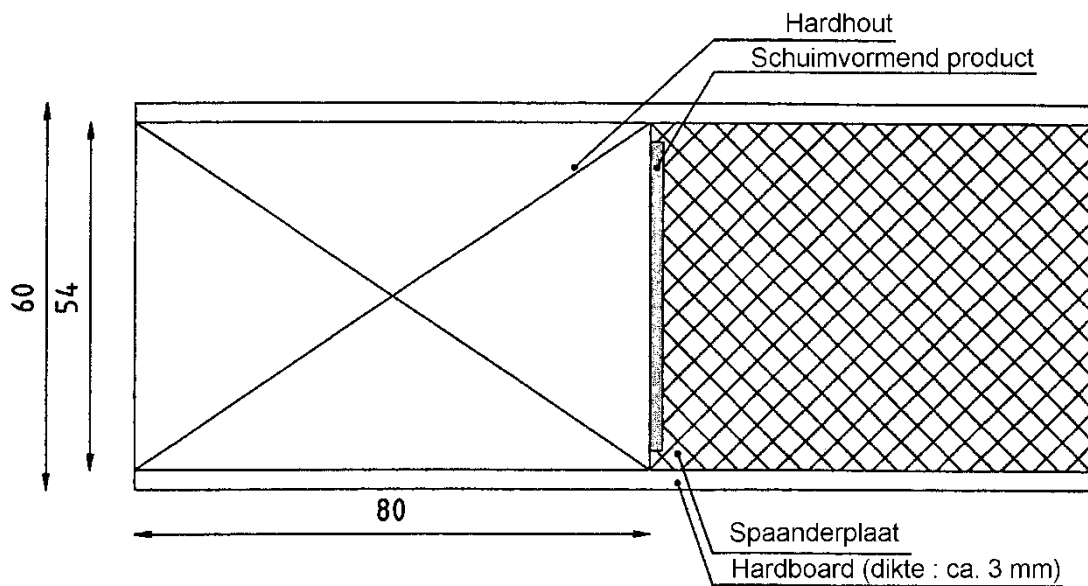

Figuur 2A

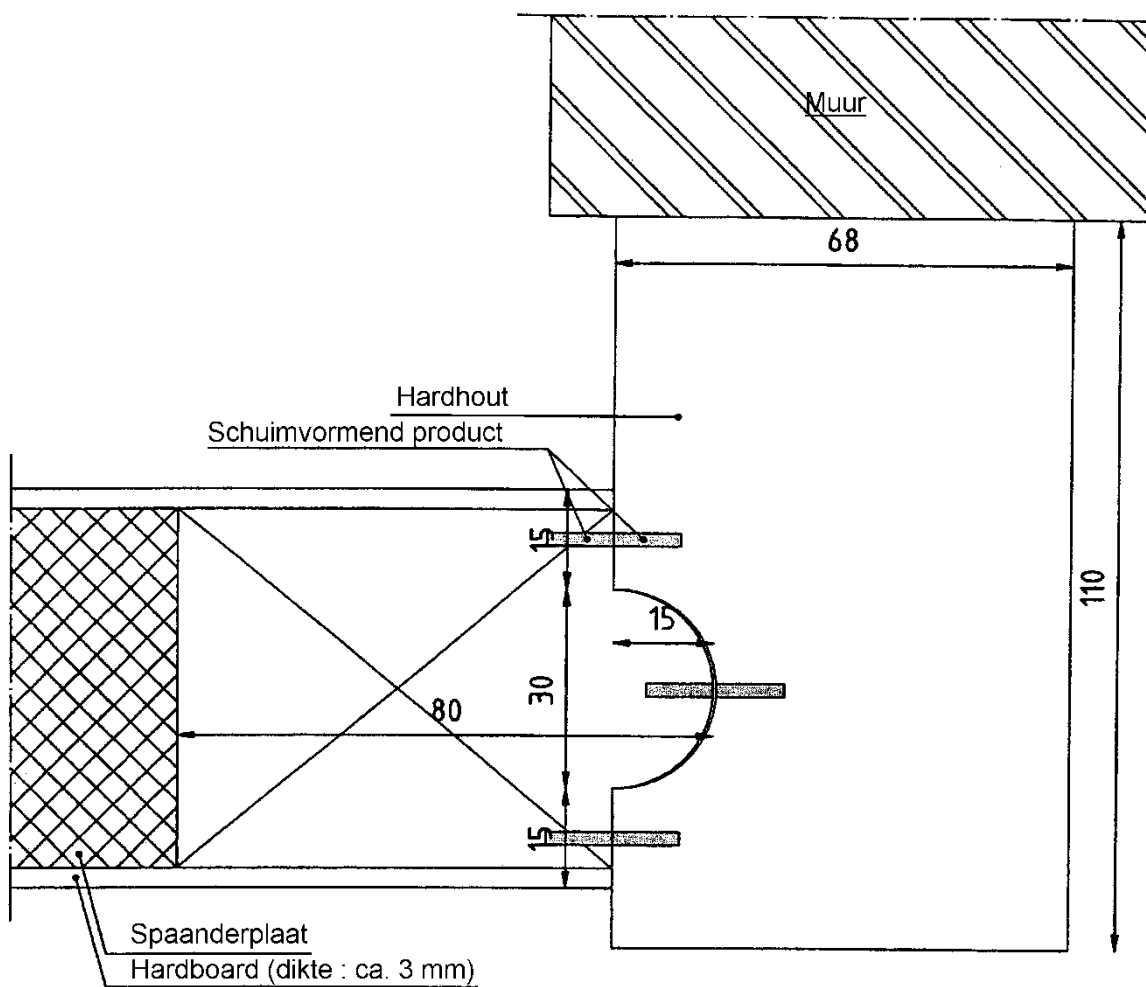

Figuur 2B

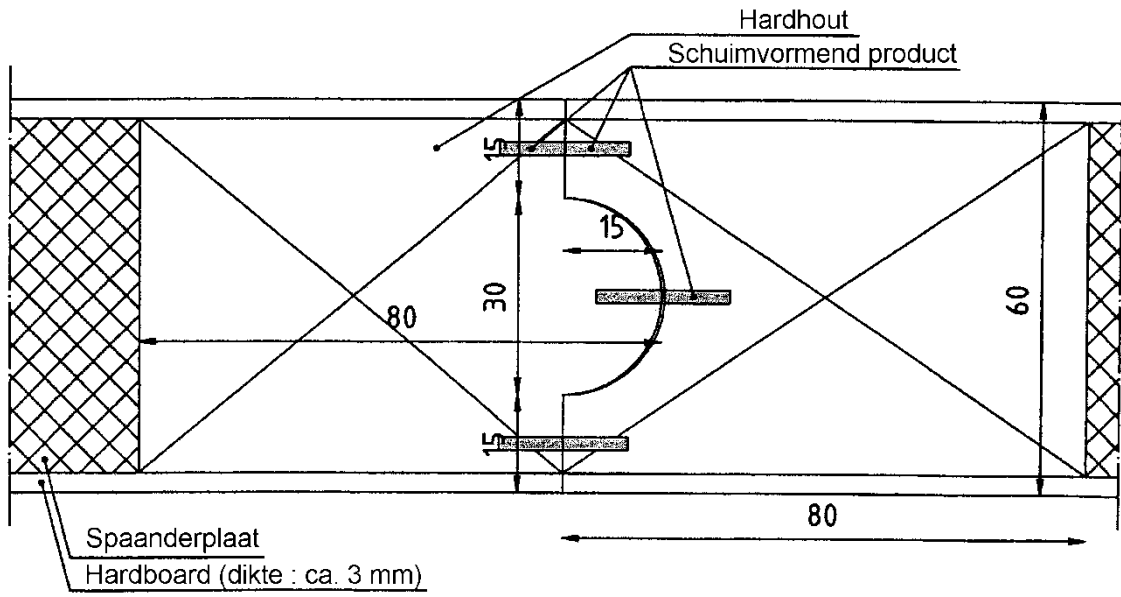

Figuur 3

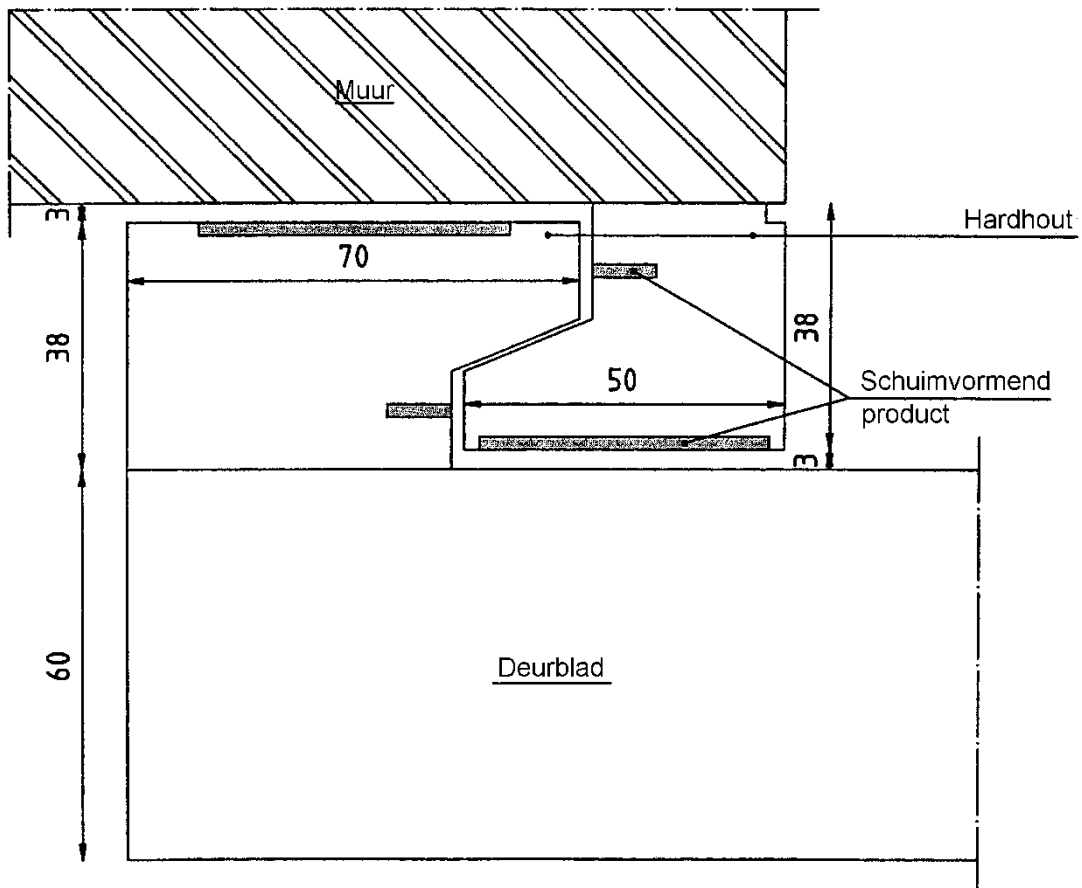

Figuur 4A

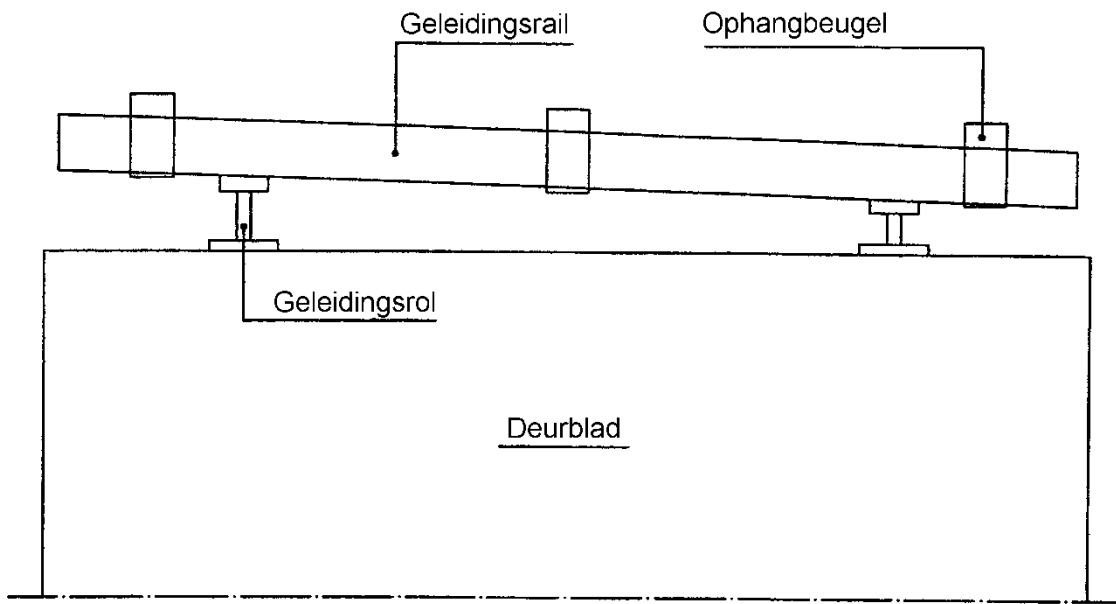

Figuur 4B

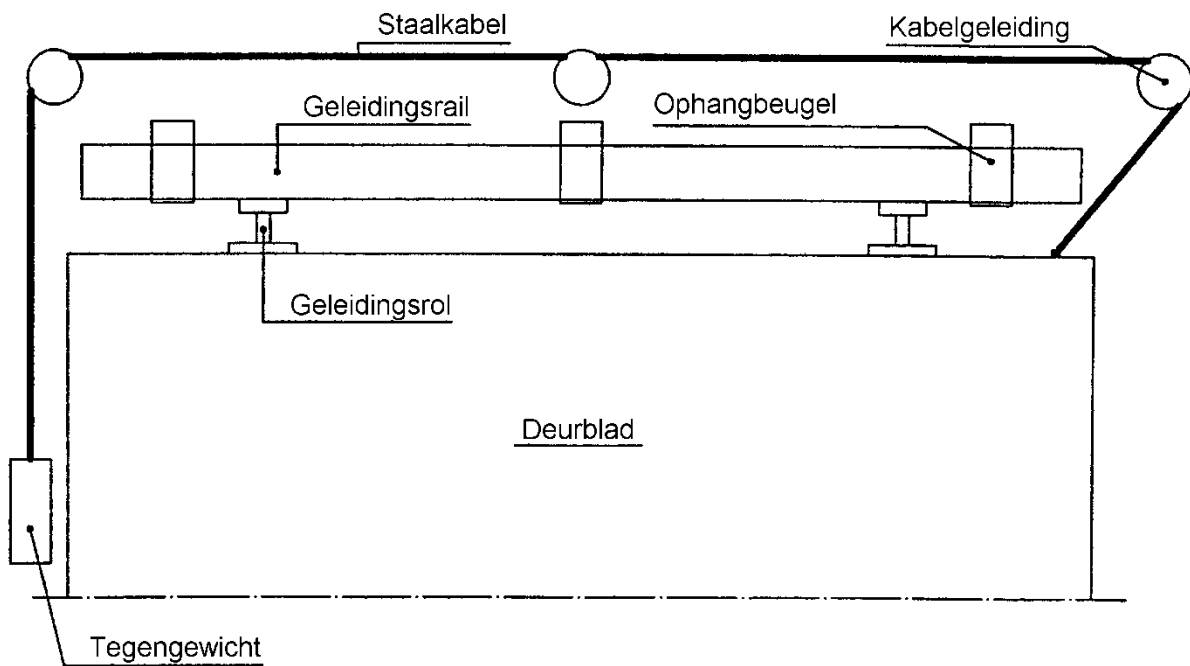

Figuur 5

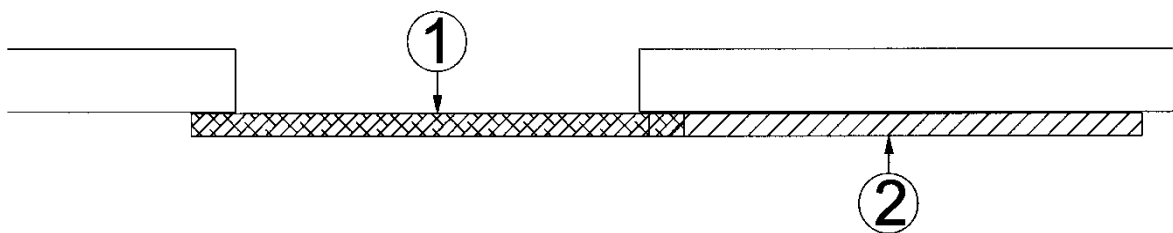



Figuur 6

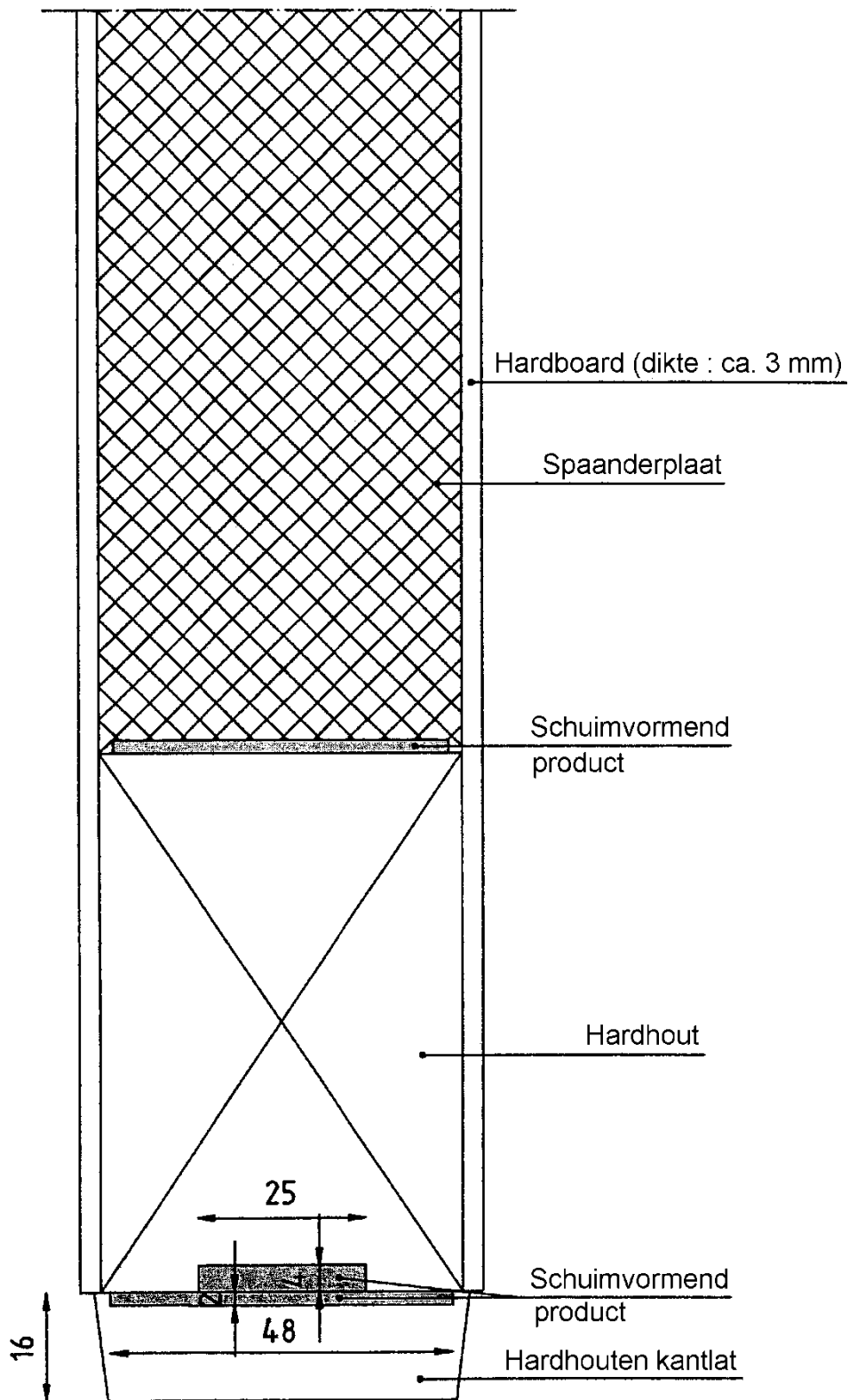



De BUtgb vzw is een goedkeuringsinstituut dat lid is van de Europese Unie voor de technische goedkeuring in de bouw (UEAtc, zie [www.ueatc.eu](http://www.ueatc.eu)) en dat aangemeld werd door de FOD Economie in het kader van Verordening (EU) n°305/2011 en lid is van de Europese Organisatie voor Technische Goedkeuringen (EOTA, zie [www.eota.eu](http://www.eota.eu)). De door de BUtgb vzw aangeduide certificatieoperatoren werken volgens een door BELAC ([www.belac.be](http://www.belac.be)) accreditiebaar systeem.



De Technische Goedkeuring is gepubliceerd door de BUtgb, onder verantwoordelijkheid van de Goedkeuringsoperator, ANPI, en op basis van het gunstig advies van de Gespecialiseerde Groep "PASSIEVE BRANDBESCHERMING", verleend op 6 januari 2012.

Daarnaast bevestigde de Certificatieoperator, ANPI, dat de productie aan de certificatievoorwaarden voldoet en dat met de Goedkeuringshouder een certificatieovereenkomst ondertekend werd.

Datum van deze uitgave: 10 mei 2019.

Deze ATG vervangt ATG 13/2346, geldig vanaf 28/02/2013 tot 27/02/2016.

Voor de BUtgb, als geldigverklaring van het goedkeuringsproces

Voor de Goedkeurings- en Certificatieoperator



Peter Wouters,  
director



Benny De Blaere,  
directeur



Alain Verhoyen,  
General Manager



Bart Sette,  
directeur

De Technische Goedkeuring blijft geldig, gesteld dat het product, de vervaardiging ervan en alle daarmee verband houdende relevante processen:

- onderhouden worden, zodat minstens de onderzoeksresultaten bereikt worden zoals bepaald in deze Technische Goedkeuring;
- doorlopend aan de controle door de Certificatieoperator onderworpen worden en deze bevestigt dat de certificatie geldig blijft

Wanneer niet langer wordt voldaan aan deze voorwaarden, zal de Technische Goedkeuring worden opgeschort of ingetrokken en de Technische Goedkeuring van de BUtgb website worden verwijderd. Technische Goedkeuringen worden regelmatig geactualiseerd. Het wordt aanbevolen steeds gebruik te maken van de versie die op de BUtgb website ([www.butgb.be](http://www.butgb.be)) gepubliceerd werd.

De meest recente versie van de Technische Goedkeuring kan geconsulteerd worden d.m.v. de hiernaast afgebeelde QR-code.



## Agrément Technique ATG avec Certification



ATG 2346

Portes coulissantes  
résistant au feu  
simples et doubles en  
bois Rf 1 h

Valable du  
10/05/2019  
au 09/05/2024

ISIB

Institut de Sécurité Incendie asbl  
Ottergemsesteenweg Zuid 711  
B-9000 Gand

Tél. +32 (0)9 240.10.80  
Fax +32 (0)9 240.10.85



ANPI asbl – Division Certification  
Rue Belliard, 15  
B-1050 Bruxelles

Tél. +32 (0)2 234 36 10  
Fax +32 (0)2 234 36 17

### Titulaire d'agrément :

Deurenfabrikant Smets nv  
Industriezone Nieuwland A224  
Nieuwlandlaan 29  
B-3200 Aarschot  
Tél. : +32 (0)16 562021  
Fax : +32 (0)16 562023  
Courriel : [info.smets@coraco.be](mailto:info.smets@coraco.be)

## 1 Objet et portée de l'Agrément Technique

Cet Agrément Technique concerne une évaluation favorable du produit (tel que décrit ci-dessus) par les Opérateurs d'Agrément indépendants désignés par l'UBA<sup>tc</sup>, ISIB et ANPI, pour l'application mentionnée dans cet Agrément Technique.

L'Agrément Technique consigne les résultats de l'examen d'agrément. Cet examen se décline comme suit : identification des propriétés pertinentes du produit en fonction de l'application visée et du mode de pose ou de mise en œuvre, conception du produit et fiabilité de la production.

L'Agrément Technique présente un niveau de fiabilité élevé compte tenu de l'interprétation statistique des résultats de contrôle, du suivi périodique, de l'adaptation à la situation et à l'état de la technique et de la surveillance de la qualité par le titulaire d'agrément.

Le titulaire d'agrément est tenu de respecter les résultats d'examen repris dans l'Agrément Technique lorsqu'ils mettent des informations à la disposition de tiers. L'UBA<sup>tc</sup> ou l'Opérateur de Certification peut prendre les initiatives qui s'imposent si le titulaire d'agrément ne le fait pas (suffisamment) de lui-même.

L'Agrément Technique et la certification de la conformité du produit à l'Agrément Technique sont indépendants des travaux effectués individuellement. L'entrepreneur et/ou l'architecte demeurent entièrement responsables de la conformité des travaux réalisés aux dispositions du cahier des charges.

L'Agrément Technique ne traite pas, sauf dispositions reprises spécifiquement, de la sécurité sur chantier, d'aspects sanitaires et de l'utilisation durable des matières premières. Par conséquent, l'UBA<sup>tc</sup> n'est en aucun cas responsable de dégâts causés par le non-respect, dans le chef du titulaire d'agrément ou de l'entrepreneur/des entrepreneurs et/ou de l'architecte, des dispositions ayant trait à la sécurité sur chantier, aux aspects sanitaires et à l'utilisation durable des matières premières.

Conformément à la norme NBN 713.020 – addendum 1 "Résistance au feu des éléments de construction" et aux Spécifications techniques unifiées STS 53.1 (Édition 2006) "Portes", on entend par "portes" des éléments de construction qui se composent d'un ou de plusieurs vantaux de porte, de leur huisserie, avec leur liaison au gros œuvre, éventuellement d'une imposte ou d'autres parties fixes, ainsi que des organes de suspension, de fermeture et de manœuvre.

La **résistance au feu des portes** a été déterminée sur base des résultats d'essais réalisés conformément à la norme NBN 713-020 "Résistance au feu des éléments de construction" - édition 1968 - et Addendum 1 à cette norme – édition 1982. La délivrance de la marque BENOR est basée sur l'ensemble des rapports d'essais, y compris les interpolations et les extrapolations possibles et pas uniquement sur chaque rapport d'essai individuel.

La présence de la **marque BENOR/ATG** sur une porte certifiée que les éléments repris dans la description ci-après présenteront la **résistance au feu** indiquée sur le label BENOR/ATG s'ils ont été testés conformément à la NBN 713-020, dans les conditions suivantes :

- respect de la procédure établie en exécution du Règlement général et du Règlement particulier d'usage et de contrôle de la marque BENOR/ATG dans le secteur de la protection incendie passive;

- respect des prescriptions de pose fournies avec la porte et reprises au § 6 de cet agrément. À cette fin, chaque livraison de portes BENOR/ATG doit être accompagnée d'un exemplaire du présent agrément avec les prescriptions de pose.

- dont les performances ont été déterminées sur la base des rapports d'essai ci-après, conformément aux STS 53 :

<b>Numéros des rapports d'essai</b>
Centre technique de l'Industrie du Bois
7993

La **durabilité**, l'**aptitude à l'emploi** et la **sécurité** des portes sont examinées sur base de résultats d'essais réalisés conformément aux Spécifications Techniques Unifiées STS 53.1 "Portes" (édition 2006).

Ces portes sont placées dans des murs en maçonnerie ou en béton d'une épaisseur minimale de 90 mm, à l'exception de toutes les cloisons légères.

L'**agrément technique** est délivré par l'UBA tc asbl. L'**autorisation d'usage de la marque BENOR/ATG** est attribuée par le BOSEC et est subordonnée à l'exécution d'un contrôle suivi de la fabrication et de contrôles externes périodiques des éléments fabriqués en usine, effectués par un délégué de l'organisme d'inspection désigné par le BOSEC.

Lorsque des portes sont placées en série, il convient de les séparer par un trumeau présentant au moins les mêmes propriétés en matière de résistance au feu et de stabilité mécanique que la paroi dans laquelle ils sont placés.

Afin d'obtenir une garantie satisfaisante d'une pose correcte de la porte résistant au feu, il est recommandé d'en confier l'exécution à des placeurs certifiés par un organisme accrédité en la matière, comme l'ISIB. Une telle certification est délivrée sur la base d'une formation et d'une épreuve pratique, au cours de laquelle la compréhension et l'application correcte des prescriptions de pose sont évaluées.

Les baies de mur doivent satisfaire aux prescriptions du § 6.1, de sorte que la pose puisse être assurée conformément au § 6.

En apposant le label ISIB, un label transparent mentionnant le numéro de certification du placeur du modèle ci-dessous (diamètre : 22 mm), appliqué au-dessus du label BENOR/ATG et en délivrant une attestation de placement, le placeur certifié assure que la pose du bloc-porte a été effectuée conformément au § 6 de cet agrément et qu'il en assume également la responsabilité.

Le revêtement de sol doit relever de l'une des catégories suivantes :

- revêtement de sol dur, comme un carrelage, un parquet, du béton ou du linoléum
- revêtement de sol souple, comme un tapis. Si deux parties de tapis différents sont juxtaposées à cet endroit, il convient alors de placer une bande d'aluminium (largeur : env. 25 mm) sous la porte. L'épaisseur de ces revêtements de sol s'établit au max. à 5 mm et requiert au minimum une classification A3 pour ce qui concerne la réaction au feu (NBN S21-203, AR du 19.12.97 modifiant l'AR du 07.07.94).



En apposant ce label, le placeur certifié se soumet à un contrôle périodique effectué par l'organisme de certification.

## 2.2 Marquage et contrôle

## 2 Objet

Ces portes font l'objet de la procédure intégrée BENOR/ATG, permettant au fabricant d'obtenir l'autorisation d'utilisation de la marque BENOR/ATG représentée ci-après.

### 2.1 Domaine d'application

La marque BENOR/ATG (diamètre : 22 mm) a la forme d'une plaquette autocollante mince du modèle ci-dessous :

Portes coulissantes en bois résistant au feu « Rf 60 » :



- présentant un degré de résistance au feu d'une heure (Rf 1 h), déterminé sur la base des rapports d'essai suivants :

Les labels sont numérotés et fournis exclusivement par Bosec au fabricant.

<b>Numéros des rapports d'essai</b>	
Service Ponts et Charpentes – Institut du Génie Civil, Université de Liège	
Portes simples	Portes doubles
454, 703	454

La marque est encadrée en cours de production par le fabricant sur la moitié supérieure du chant du vantail, côté fermeture.

S'il y a lieu de revêtir les éléments de l'hubriserie de produit intumescent pour assurer la résistance au feu de la porte, ceux-ci sont livrés par le fabricant en même temps que le vantail.

- relevant des catégories suivantes :
  - **portes coulissantes simples et pleines en bois** à hubriserie en bois, sans imposte ;
  - **portes coulissantes simples et pleines en bois** à hubriserie en bois, sans imposte ;

Ce n'est qu'en apposant la marque BENOR/ATG sur un élément de porte que le fabricant certifie qu'il a été fabriqué conformément à la description de l'élément de construction dans le présent agrément, à savoir :

Élément	Conformément au paragraphe
Matériaux	3
Vantail + description	4.1.1
Dimensions	4.1.1.8
Huisserie en bois <sup>(1)</sup>	4.1.2
Quincaillerie <sup>(2)</sup>	4.1.3.1 & 4.1.3.2
Accessoires <sup>(3)</sup>	4.1.3.3

<sup>(1)</sup> : Si le document de livraison mentionne « Porte + huisserie ».  
<sup>(2)</sup> : Si le document de livraison mentionne « + quincaillerie » (paumelles et/ou quincaillerie).  
<sup>(3)</sup> : Si ceux-ci sont mentionnés sur le document de livraison.

### 2.3 Livraison et contrôle sur chantier

Chaque livraison de portes BENOR/ATG doit être accompagnée d'un exemplaire du présent agrément en vue de permettre les contrôles de réception après la pose.

Ces contrôles sur chantier comprennent :

1. le contrôle de la présence de la marque BENOR/ATG sur le vantail,
2. le contrôle de la conformité des éléments décrits dans le tableau ci-après,
3. le contrôle de la conformité de la pose avec la description de cet agrément.

Les contrôles mentionnés aux points 2 et 3 comprennent en particulier :

Élément	À contrôler conformément au paragraphe
Matériaux pour l'huisserie et la pose	3
Huisserie <sup>(4)</sup>	4.1.2
Quincaillerie <sup>(4)</sup>	4.1.3.1 et 4.1.3.2
Accessoires <sup>(4)</sup>	4.1.3.3
Dimensions	4.1.1.8
Pose	6

<sup>(4)</sup> : Si ceux-ci ne sont pas mentionnés sur le document de livraison.

### 2.4 Remarques relatives aux prescriptions du cahier des charges

Les portes résistant au feu présentent des caractéristiques particulières leur permettant de compléter, en position fermée, les caractéristiques de résistance au feu du mur dans lequel elles sont placées.

Ces performances particulières ne peuvent généralement être obtenues que par une conception spécifique de la porte et dépendent du soin apporté à la pose de l'ensemble de l'élément de porte (voir le § 2.3, « Livraison et contrôle sur chantier »).

Il en résulte que les éléments de la porte (vantail, huisserie, quincaillerie, dimensions, accessoires éventuels, etc.) doivent être choisis dans les limites de cet agrément (voir le § 2.3, « Livraison et contrôle sur chantier »).

## 3 Matériaux <sup>(5)</sup>

La dénomination commerciale et les caractéristiques de chacun des éléments constitutifs sont connues du Bureau Bosec-BENOR-ATG. Elles sont vérifiées par sondage par un délégué de l'organisme d'inspection désigné par BOSEC.

### 3.1 Vantail

- panneau aggloméré constitué d'anas de lin et de particules de bois (épaisseur : 54 mm, masse volumique min. : 400 kg/m<sup>3</sup>)
- cadre en bois dur (masse volumique min. : 600 kg/m<sup>3</sup>), H.B. 8 à 12 % (exemples : voir le tableau 1)
- produit intumescent Palusol de type 100 enveloppé ou non dans du PVC de 2 mm d'épaisseur (4 mm si emballage) et Interdens de type 36 (section : 10 mm x 2 mm)
- panneau en fibres de bois « hardboard » : épaisseur : env. 3 mm; masse volumique min. : 980 kg/m<sup>3</sup>
- lattes de chant éventuelles : bois dur (épaisseur : 8 mm ; masse volumique min. : 500 kg/m<sup>3</sup>), H.B. 8 à 12 %

<sup>(5)</sup> : Le tableau ci-dessous présente les écarts admis par rapport aux caractéristiques des matériaux mentionnées lors des contrôles sur chantier :

Caractéristique du matériau	Écart admis
Dimensions du bois	± 1 mm
Épaisseur du métal	± 0,1 mm
Masse volumique	- 10 %

Le tableau ci-dessous présente les écarts tolérés par rapport aux caractéristiques des matériaux mentionnées lors des contrôles de la production :

Caractéristique du matériau	Écart admis
Épaisseur de l'âme (mm)	± 0,2 mm (sur une moyenne de 5 mesures)
Humidité du bois (%)	± 2 % (sur une moyenne de 5 mesures)
Épaisseur du cadre (mm)	± 0,2 mm (sur une moyenne de 5 mesures)
Section du produit intumescent (mm x mm)	± 0,2 mm (sur une moyenne de 5 mesures)
Section de la rainure (mm x mm)	± 0,2 mm (sur une moyenne de 5 mesures)
Épaisseur du revêtement (mm)	± 0,2 mm (sur une moyenne de 5 mesures)
Jeu maximum entre cadre et âme (mm)	max 1 mm (sur une moyenne de 5 mesures)
Section de l'huisserie (mm x mm)	± 1 mm (sur une moyenne de 5 mesures)
Masse volumique (kg/m <sup>3</sup> )	- 5 % (sur une moyenne de 5 mesures) - 10 % (sur des mesures individuelles)

Tableau 1 : Essences de bois dur		
Dénomination commerciale	Nom botanique	Masse volumique à 15 % de H.B. (kg/m³)
Dark Red Meranti	Shorea sp. div.	600 - 850
Afzélia	Afzelia Africana	750 - 900
Chêne	Quercus sp. div.	650 - 750
Merbau	Intsia Bakeri	750 - 1020
Wengé	Milletia Laurenti	800 - 1000
Hêtre	Fagus sylvatica	650 - 750
Ramin	Gonystyllus S.P.P.	600 - 750

### 3.2 Huisserie

- Bois dur, sans aubier, masse volumique min. : 600 kg/m³ ; H.B. 8 à 12 % (exemples : voir le tableau 1)
- produit intumescent Palusol de type 100 (épaisseur : 2 mm), protégé au moyen d'un film plastique et d'Interdens de type 36 (section : 10 mm x 2 mm)

### 3.3 Quincaillerie

- Rails de guidage : voir le § 4.1.3.1.
- Béquilles et serrures : voir le § 4.1.3.2.
- Accessoires : voir le § 4.1.3.3.

### 3.4 Cloison

La pose de ce type de portes dans des cloisons légères n'est pas autorisée.

## 4 Éléments (5)

### 4.1 Porte coulissante simple et double sans imposte

#### 4.1.1 Vantail (fig. 1)

Le vantail comprend :

##### 4.1.1.1 Une âme

Âme en panneau de particules à base d'anas de lin et de particules de bois (épaisseur : 54 mm, masse volumique min. : 400 kg/m³)

Un bloc de serrure en épicéa ou en bois dur est appliqué éventuellement dans cette âme.

##### 4.1.1.2 Un cadre

Cadre en bois dur (section min. : 54 mm x 80 mm). Une bande de produit intumescent (section : 48 mm x 2 mm) est appliquée sur les quatre côtés entre ce cadre et l'âme en panneau de particules. Le côté inférieur du vantail comporte une bande de produit intumescent (section : 25 mm x 2 mm) recouverte d'une enveloppe en PVC.

##### 4.1.1.3 Les faces

Les faces de l'âme, ainsi que le cadre en bois sont revêtus par collage d'un panneau de fibres de bois « hardboard » d'une épaisseur comprise entre 3 mm et 4 mm.

##### 4.1.1.4 Montant dormant

###### 4.1.1.4.1 Portes coulissantes simples (fig. 2a)

En cas de porte coulissante simple, l'huisserie comporte un montant dormant de fermeture en bois dur (section min. : 68 mm x 110 mm). Ce montant est fixé au mur côté fermeture. Le côté « fermeture » du vantail et du montant dormant comporte une feuillure et une contre-feuillure adaptées. Trois bandes de produit intumescent (section : 10 mm x 2 mm) y sont placées des deux côtés, sur toute la hauteur.

###### 4.1.1.4.2 Doubles portes coulissantes (fig. 2b)

En cas de portes coulissantes doubles, les deux vantaux comportent une feuillure et une contre-feuillure adaptées, côté fermeture. Les deux montants comportent trois bandes de produit intumescent (section : 10 mm x 2 mm) sur toute la hauteur. Au droit de la fermeture, un blochet en bois dur, sur le côté supérieur de l'un des deux vantaux, comporte une bande de produit intumescent (section : 80 mm x 2 mm), appliquée dans une enveloppe en PVC.

##### 4.1.1.5 Finition

Le panneau de fibres de bois peut faire l'objet des finitions suivantes :

- une couche de peinture ou de vernis
- l'une des couches de revêtement suivantes d'une épaisseur max. d'1,5 mm :
  - un placage en bois, essence de bois au choix
  - un panneau stratifié mélaminé,
  - un revêtement en PVC
  - un revêtement textile

Cette couche de revêtement recouvre l'ensemble du vantail. Cette finition ne pourra en aucun cas être appliquée dans les zones réalisant l'étanchéité entre le vantail et l'huisserie, à l'exception d'un revêtement au moyen d'une couche de peinture ou de vernis.

##### 4.1.1.6 Vitrage

Pas applicable

##### 4.1.1.7 Grille résistant au feu

Pas applicable

##### 4.1.1.8 Dimensions

Les dimensions du vantail (en mm) doivent être comprises entre les valeurs-limites suivantes :

Dimensions en mm	Minimum (mm)	Maximum (mm)
Largeur	980	1650
Hauteur	2050	2850
Épaisseur sans revêtement	58	60

### 4.1.2 Huisserie

#### 4.1.2.1 Huisserie en bois dur (fig. 3)

L'huisserie se compose de lattes profilées en bois dur. Les lattes appliquées sur le mur comportent, côté ouvrant, une bande de produit intumescent appliquée dans une enveloppe en PVC (section : 48 mm x 2 mm), celles appliquées sur la porte en étant revêtues du côté du mur. Les chants battants de ces lattes comportent également une bande de produit intumescent (section : 10 mm x 2 mm). Ces lattes sont placées du côté vertical, côté ouverture du vantail et au-dessus du vantail.

Préalablement à la pose de l'huisserie, il convient d'égaliser suffisamment les côtés de la baie de mur, de sorte à pouvoir respecter les jeux prévus au § 6.3 lors de la pose.

#### 4.1.2.2 Huisserie métallique

Pas applicable



### 4.1.3 Quincaillerie

#### 4.1.3.1 Rail de guidage

Chaque vantail est suspendu à 2 roulettes de guidage, chacune comportant au minimum 4 roulettes. La plaque de fixation (épaisseur : 5 mm) vissée au vantail est centrée au milieu de l'épaisseur totale de vantail. Les roulettes de guidage y sont fixées au moyen de boulons à contre-écrou M12. Ces roulettes circulent dans un rail métallique laminé à froid, dont la section est adaptée au poids total du vantail, en admettant cependant une portée minimum de 150 kg. Ce rail est fixé au mur et au plafond au moyen de colliers de suspension métalliques (entraxe max. : 600 mm).

Pour garantir une bonne fermeture de l'ensemble, on peut appliquer l'un des principes suivants :

- soit en appliquant le rail de guidage en pente (figure 4a)
- soit en prévoyant une fermeture au moyen de contrepoids (figure 4b)

Dans la partie supérieure, le vantail est guidé au moyen de l'huissierie profilée, dans la partie inférieure au moyen d'une roulette de guidage en nylon (diamètre : 40 mm).

#### 4.1.3.2 Quincaillerie

- Béquilles

Modèle et matériau au choix, avec béquille métallique continue, avec ou sans vis de réglage, section : 8 mm x 8 mm.

- Plaques de propreté ou rosaces : au choix.
- Serrures :

- Serrures encastrées :

Serrure « un point » à cylindre ou clé à panneton avec pêne de jour et pêne dormant :

Les serrures encastrées autorisées comportent des pènes en acier, en acier trempé, en laiton ou en acier inoxydable, une têtère en acier ou en acier inoxydable et un boîtier de serrure en acier dont les dimensions et le poids figurent ci-dessous. Les composants en acier peuvent éventuellement faire l'objet d'une protection contre la corrosion.

Les serrures comportent une béquille en acier de dimensions de 8 mm x 8 mm.

Dimensions maximales du boîtier de serrure :

- o hauteur : 195 mm
- o largeur : 16 mm
- o profondeur : 95 mm

Dimensions maximales de la têtère de la serrure :

- o hauteur : 240 mm
- o largeur : 24 mm
- o épaisseur : 4 mm

Poids maximal de la serrure : 850 g.

Les 2 faces latérales des boîtiers de serrure sont revêtues d'une couche de produit intumescent (épaisseur : 2 mm). Les plaques de produit intumescent sont livrées par le fabricant en même temps que le vantail.

Les dimensions de l'évidement prévu dans le chant du vantail pour le placement de la serrure (arrondissements de la fraise non compris) doivent être adaptées aux dimensions du boîtier de serrure :

- o Hauteur : hauteur du boîtier de serrure + 5 mm max.

- o largeur : épaisseur du boîtier de serrure + 5 mm max.
- o profondeur : profondeur du boîtier de serrure + 5 mm max.

La serrure est fixée sur le chant du vantail à l'aide de vis.

Les serrures suivantes sont également autorisées :

- o Serrure à cylindre Weiser et son cylindre
- o Serrure à cylindre Litto et son cylindre
- o Serrure à bouton Weiser série « E »
- o Serrure à cylindre GBS avec cylindre Cisa
- o Serrure à cylindre KFV avec cylindre Wilka
- o Serrure à cylindre Dornhaus avec cylindre Zeiss-Ikon
- o Serrure anti-effraction Abloy avec cylindre Dom
- o Serrure à cylindre Nemeff avec cylindre Winkhaus

- Serrures en applique :

Modèle au choix avec pènes en acier, en laiton ou en acier inoxydable, avec cylindre Europrofil et boîtier de serrure en acier ou en acier inoxydable, pour autant que les ouvertures traversant le vantail se limitent à celles pour la tige de la béquille et le cylindre de la serrure. Les composants en acier peuvent éventuellement faire l'objet d'une protection contre la corrosion.

Les serrures comportent une béquille en acier de dimensions de 8 mm x 8 mm.

Les serrures en applique sont fixées aux faces du vantail par des vis qui pénètrent sur une profondeur maximale de 20 mm dans le vantail.

#### 4.1.3.3 Accessoires

Tous les vantaux décrits ci-dessus peuvent être équipés des accessoires suivants (sauf si des dispositions réglementaires l'interdisent) :

- Bouton de porte vissé ou poignée ferme-porte
- Plaques et/ou plaques de propreté collées ou vissées en aluminium ou en acier inoxydable : épaisseur max. : 1 mm ; hauteur max. : 300 mm, largeur : max. identique à celle du vantail. Cependant, il convient de bien s'assurer que les plaques n'entrent pas en contact avec les lattes assurant l'étanchéité entre le vantail et le mur (huissierie).
- Poignée intégrée (profondeur d'encastrement max. : 12 mm). Il convient d'appliquer une bande de produit intumescent (épaisseur : 1 mm) entre le vantail et la poignée. Si les deux faces du vantail comportent une poignée intégrée, il convient de les placer de telle sorte qu'elles se situent à une entre-distance d'au moins 50 mm.
- Plaque d'ancrage fixe ou réglable pour aimant adhésif permettant de maintenir les vantaux en position ouverte. Ce aimant doit être relié à une centrale d'alarme à détection incendie.
- Dispositif de freinage, permettant d'éviter une fermeture trop rapide de la porte en cas de fermeture automatique par suite d'incendie.

## 4.2 Portes simples et doubles à imposte

Pas applicable

## 4.3 Cloison

Pas applicable

## 5 Fabrication

Les vantaux sont fabriqués dans les centres de production communiqués au bureau et mentionnés dans la convention de contrôle conclue avec Bosec et sont marqués comme décrit au § 2.2.

## 6 Pose

Les portes doivent être stockées, traitées et placées comme prévu aux STS 53 pour les portes intérieures normales, en respectant les prescriptions de pose reprises ci-après.

### 6.1 Baie

- Les dimensions de la baie sont déterminées de manière à respecter le jeu entre l'hubriserie et la maçonnerie décrit aux § 6.2.1 et § 6.2.2.
- Les faces latérales de la baie sont lisses et perpendiculaires.
- La planéité du sol doit permettre le mouvement de la porte avec le jeu prescrit au § 6.4.

#### 6.1.1 Pose de l'hubriserie ou du bâti dormant

- Les hubriseries sont conformes au § 4.1.2. Elles sont placées dans des murs d'une épaisseur minimale de 90 mm, à l'exception de toutes les cloisons intérieures légères.
- Lorsque différentes portes sont placées en série, il convient de les séparer par un trumeau présentant les mêmes propriétés et la même stabilité que la paroi dans laquelle elles sont placées.
- L'hubriserie est placée d'équerre et d'aplomb.
- Elle est fixée au moyen de vis et de chevilles (entraxe max. : 500 mm).

#### 6.1.2 Pose du mécanisme de suspension

Le mécanisme de suspension doit être déterminé par le fabricant en fonction du poids du vantail. Lors de la pose, il convient de veiller à ne pas dépasser les entraxes mentionnés pour les points de fixation. Les vantaux et les consoles murales sont placés de telle sorte qu'ils se situent au droit des chariots en position fermée de la porte. Lors de la pose du rail de guidage, il convient de veiller à ce que ce rail soit parfaitement parallèle à l'hubriserie.

Le rail de guidage peut être placé horizontalement ou en pente. Lors du réglage en hauteur des roulettes de guidage, il convient de s'assurer que le jeu prescrit au § 6.4 soit respecté en position fermée entre les lattes profilées sur le vantail et le mur.

### 6.2 Pose du vantail

- La marque de conformité BENOR/ATG se trouve sur la moitié supérieure du vantail côté fermeture.
- La position du/des vantail(-aux) doit être réglée de telle sorte que les jeux prescrits au § 6.4 soient respectés en position fermée de la porte.
- Il est interdit au poseur de porte d'entailler, de découper, de percer, de raccourcir ou de rétrécir, d'allonger ou d'élargir un vantail.
- Toute autre adaptation inévitable doit être effectuée par le fabricant, conformément aux prescriptions du présent agrément.

#### 6.2.1 Quincaillerie

- Types de serrures autorisés : voir le § 4.1.3.2.
- Types de béquilles autorisés : voir le § 4.1.3.2.
- Trou de serrure :
- Les dimensions de l'évidement prévu dans le chant du vantail pour le placement de la serrure doivent être adaptées aux dimensions de la serrure, comme décrit au § 4.1.3.2.

- Les 2 faces latérales des boîtiers de serrure sont revêtues de produit intumescent par le placeur (épaisseur : 2 mm). Le produit intumescent est fourni par le fabricant du vantail.

#### 6.2.2 Accessoires

Tous les accessoires (voir le § 4.1.3.3) sont fixés au vantail par des vis dont la profondeur de pénétration dans le vantail n'excède pas 20 mm et/ou par collage, sauf mention contraire expresse.

### 6.3 Jeu

Le tableau ci-après présente les jeux maximums autorisés.

Il convient de respecter le jeu maximum autorisé entre le(s) vantail(-aux) et le sol en position fermée de la porte sur l'épaisseur totale du vantail.

Afin d'éviter le frottement du vantail contre le sol après le placement de la porte, la finition du plancher doit être réalisée par le carreleur, en tenant compte du sens d'ouverture, indiqué sur les plans, de sorte que le jeu maximal autorisé, tel que décrit dans le tableau ci-dessous, puisse être respecté.

Dès lors, le sol ne pourra monter que de manière limitée sous la course de la porte.

Celui-ci doit être réalisé de telle sorte par les entreprises responsables du nivellement du plancher que la différence maximale entre le point le plus bas du plancher sous la porte en position fermée (zone 1 à la fig. 5) et le point le plus élevé dans la course de la porte (zone 2 à la fig. 5) n'excède pas le jeu maximal autorisé entre le vantail et le plancher, diminué de 2 mm.

Jeux maximums autorisés (mm)	
Entre le vantail et l'hubriserie	4
Entre les vantaux de portes doubles	4
Entre le vantail et le sol <sup>(6)</sup>	4

<sup>(6)</sup>: Sont autorisés sous la porte : un revêtement de sol dur et plan (comme un carrelage, un parquet, du béton, du linoléum) ou un tapis (épaisseur max. : 5 mm, classe de réaction minimum conformément à la NBN S21-203 : A3).

Ces jeux sont mesurés à chaque point avec un calibre de 10 mm de largeur.

Si le jeu entre le vantail et le plancher est supérieur au jeu susmentionné, on pourra utiliser des lattes en bois dur d'une épaisseur max. de 16 mm. Ces lattes comporteront une bande de produit intumescent de 2 mm x 48 mm. Cette latte est alors collée et vissée sur le vantail, la bande résistant au feu orientée vers le côté inférieur du vantail (figure 6).

### 6.4 Recommandations de sécurité relatives à la sécurité des personnes

S'agissant de pouvoir assurer la sécurité de l'utilisateur, il est recommandé de respecter les forces de manœuvre et les vitesses décrites dans les normes européennes concernées.

Ces normes présentent des prescriptions en matière de vitesses maximales autorisées, de forces d'ouverture et de forces de freinage (voir tableau ci-dessous).

#### 6.4.1 Prescriptions générales en matière de sécurité

		Commande manuelle	Commande motorisée
1	Force d'ouverture max :	260 N	
2	Vitesse de fermeture max. au cours des 50 derniers cm :	0,3 m/s	0,3 m/s
3	Protection anti-coincement de personnes :	force de freinage max. : 400 N	arrêt automatique par détection zonale ou force de freinage max. : 400 N

Remarque : les points 2 et 3 sont également d'application en cas d'alarme, de détection d'incendie et en cas de coupure de courant.

#### 6.4.2 Prescriptions générales en matière de sécurité incendie

- En cas d'incendie, la porte doit pouvoir se fermer quelle que soit la position dans laquelle elle se trouve.
- Par ailleurs, le mécanisme de fermeture de la porte doit être actionné par un système de détection suffisamment sensible, de sorte que la porte se ferme à une température suffisamment basse.
- Les portes coulissantes ne peuvent pas être utilisées comme sortie de secours.

#### 6.4.3 Prescriptions d'entretien

Il y a lieu de contrôler à intervalles réguliers (selon les instructions du fabricant) si les portes coulissantes fonctionnent correctement et efficacement. La maintenance nécessaire doit être effectuée régulièrement par des personnes compétentes.

## 7 Performances

Les performances des portes décrites ci-dessus ont été déterminées sur la base des normes suivantes :

### 7.1 Résistance au feu

NBN 713.020 « Résistance au feu des éléments de construction », édition 1968 et Addendum 1, édition 1982 – Rf 1 h.

### 7.2 Performances conformément aux STS 53 « Portes »

Les essais ont été effectués conformément aux spécifications des STS 53 « Portes », édition de 1990 et aux méthodes d'essai des normes NBN B 25.202 à 214.

#### 7.2.1 Exigences dimensionnelles

La porte a satisfait aux critères imposés par les spécifications STS 53 « Portes », édition de 1990 pour les essais mentionnés ci-après.

##### 7.2.1.1 Tolérances sur les dimensions et défauts d'équerrage (NBN B 25-202)

Les dimensions (hauteur, largeur et épaisseur) et les défauts d'équerrage sont contrôlés aux quatre angles.

Les écarts maximums autorisés conformément aux STS 53, § 53.05.11.4 sont les suivants :

- Hauteur :  $\pm 1$  mm
- Largeur :  $\pm 1$  mm
- Épaisseur :  $\pm 1$  mm
- Équerrage :  $\pm 1$  mm sur une distance de 500 mm

##### 7.2.1.2 Tolérances de planéité générale (NBN B 25-201)

Le mesurage de la planéité générale consiste à mesurer le gauchissement et la courbure dans le sens longitudinal et transversal d'un vantail de porte.

Les écarts maximums autorisés sont les suivants :

- Gauchissement : 4 mm
- Courbure : 4 mm

##### 7.2.1.3 Planéité locale

Le mesurage de la planéité locale consiste à mesurer la différence entre la valeur relative maximale et la valeur relative minimale de l'écart par rapport à un plan de référence.

L'écart maximal autorisé s'établit à 0,1 mm.

### 7.2.2 Exigences fonctionnelles

La porte a satisfait aux critères de la classe II – Portes palières - des spécifications STS 53 « Portes », édition 1990 pour les essais ci-après.

##### 7.2.2.1 Résistance aux variations successives du climat (NBN B 25-203)

Le vantail est placé d'abord dans un climat présentant une humidité relative de 85 % ( $\pm 5$  %) et une température de 25 °C ( $\pm 2$  °C) puis dans un climat présentant une humidité relative de 30% ( $\pm 5$  %) et une température de 25 °C ( $\pm 2$  °C).

Critères :

- gauchissement total :  $\leq 6,00$  mm
- courbure totale :  $\leq 6,00$  mm

##### 7.2.2.2 Résistance aux écarts hygrothermiques (NBN B 25-207)

La face 1 du vantail est placée dans un climat présentant une humidité relative de 70 % ( $\pm 5$  %) et une température de 13 °C ( $\pm 2$  °C). La face 0 du vantail est tenue pour sa part dans un climat présentant une température de 28 °C ( $\pm 2$  °C) et une humidité relative de 40% ( $\pm 5$  %) pendant 28 jours. Les déformations sont notées au cours de cette période.

Critères :

- gauchissement total :  $\leq 8,00$  mm
- courbure totale :  $\leq 8,00$  mm

##### 7.2.2.3 Résistance aux chocs de corps durs (NBN B 25-208)

On laisse tomber une bille d'acier, d'un diamètre de 50 mm et d'une masse de 500 g ( $\pm 5$  g) depuis une hauteur d'1 m sur la face de la porte. Le diamètre et la profondeur de l'empreinte sont mesurés.

Critères :

- Diamètre de l'empreinte :  $\leq 20$  mm
- Profondeur de l'empreinte :  $\leq 2$  mm
- Fissures linéaires :  $< 15$  mm.

##### 7.2.2.4 Résistance aux déformations sur le plan du vantail (NBN B 25-211)

Une charge verticale de 500 N est appliquée au droit de la béquille sur le plan du vantail. La diagonale est mesurée avant et après l'essai.

Critères : différence entre les diagonales  $\leq 1$  mm

##### 7.2.2.5 Résistance aux déformations par torsion (NBN B 25-212)

Une force de 150 N est appliquée pendant 5 minutes sur le coin inférieur et perpendiculairement au plan du vantail. Le gauchissement est mesuré avant, pendant et après l'essai.

Critères : déformation durable  $\leq 2,50$  mm.

### 7.2.2.6 **Résistance aux déformations par torsion répétée (NBN B 25-213)**

Une force de 100 N est appliquée sur le coin inférieur et perpendiculairement au plan du vantail. Le gauchissement est mesuré et 2.500 impulsions occasionnant une déformation égale à 3 fois le gauchissement sont appliquées. Après 10 minutes, on procède à une nouvelle mesure du gauchissement sous une charge de 100 N.

Critères : différence entre le gauchissement avant et après les impulsions  $\leq 2,50$  mm.

### 7.2.2.7 **Résistance aux chocs de corps mous et lourds (NBN B 25-214)**

Des chocs sont appliqués à un endroit précis sur une des deux faces du vantail avec un sac sphérique d'un diamètre de 350 mm et d'une masse totale de 30 kg.

- Essai sur le vantail horizontal : l'énergie de choc s'établit à 120 J.
  - Critères : la porte doit continuer à fonctionner normalement
- Essai sur la porte placée dans son huisserie : L'énergie de choc s'établit à 120 J.
  - Critères : pas de détérioration du vantail, des organes de suspension et de fermeture et de l'huisserie.

### 7.2.2.8 **Essai d'utilisation répétée (STS 53, § 04.11.33.2 et 00.37.1)**

La porte est placée dans son huisserie. Une configuration d'essai assure l'ouverture et la fermeture de la porte.

Le nombre de cycles s'établit à 8000.

Critères :

- Pas de détérioration du vantail, des organes de suspension et de fermeture.
- La pression de fermeture ne peut pas différer de plus de 20 % par rapport à la pression originale.

## 7.3 **Conclusion**

<b>Portes coulissantes en bois Rf 1 h</b>	
Performance	Classe
Résistance au feu	Rf 1 h
Dimensions et équerrage	La porte satisfait
Planéité	La porte satisfait
Résistance aux variations hygrothermiques	Porte palière
Résistance à la torsion (répétée)	Porte palière
Résistance aux déformations dans le plan du vantail	Porte palière
Résistance mécanique	Porte palière
Fréquence d'utilisation	8.0 cycles

## 8 **Conditions**

- A. Le présent Agrément Technique se rapporte exclusivement au produit mentionné dans la page de garde de cet Agrément Technique.
- B. Seuls le titulaire d'agrément et, le cas échéant, le distributeur, peuvent revendiquer les droits inhérents à l'Agrément Technique.
- C. Le titulaire d'agrément et, le cas échéant, le distributeur ne peuvent faire aucun usage du nom de l'UBA<sup>tc</sup>, de son logo, de la marque ATG, de l'Agrément Technique ou du numéro d'agrément pour revendiquer des évaluations de produit non conformes à l'Agrément Technique ni pour un produit, kit ou système ainsi que ses propriétés ou caractéristiques ne faisant pas l'objet de l'Agrément Technique.
- D. Les informations qui sont mises à disposition, de quelque manière que ce soit, par le titulaire d'agrément, le distributeur ou un entrepreneur agréé ou par leurs représentants, des utilisateurs (potentiels) du produit, traité dans l'Agrément Technique (par ex. des maîtres d'ouvrage, entrepreneurs, architectes, prescripteurs, concepteurs, etc.) ne peuvent pas être incomplètes ou en contradiction avec le contenu de l'Agrément Technique ni avec les informations auxquelles il est fait référence dans l'Agrément Technique.
- E. Le titulaire d'agrément est toujours tenu de notifier à temps et préalablement à l'UBA<sup>tc</sup>, à l'Opérateur d'Agrément et à l'Opérateur de Certification toutes éventuelles adaptations des matières premières et produits, des directives de mise en œuvre et/ou du processus de production et de mise en œuvre et/ou de l'équipement. En fonction des informations communiquées, l'UBA<sup>tc</sup>, l'Opérateur d'Agrément et l'Opérateur de Certification évalueront la nécessité d'adapter ou non l'Agrément Technique.
- F. L'Agrément Technique a été élaboré sur base des connaissances et informations techniques et scientifiques disponibles, assorties des informations mises à disposition par le demandeur et complétées par un examen d'agrément prenant en compte le caractère spécifique du produit. Néanmoins, les utilisateurs demeurent responsables de la sélection du produit, tel que décrit dans l'Agrément Technique, pour l'application spécifique visée par l'utilisateur.
- G. Les références à l'Agrément Technique devront être assorties de l'indice ATG (ATG 2346) et du délai de validité.
- H. L'UBA<sup>tc</sup>, l'Opérateur d'Agrément et l'Opérateur de Certification ne peuvent pas être tenus responsables d'un(e) quelconque dommage ou conséquence défavorable causés à des tiers (e.a. à l'utilisateur) résultant du non-respect, dans le chef du titulaire d'agrément ou du distributeur, des dispositions de l'article 8.

## 9 Figures

Figure 1

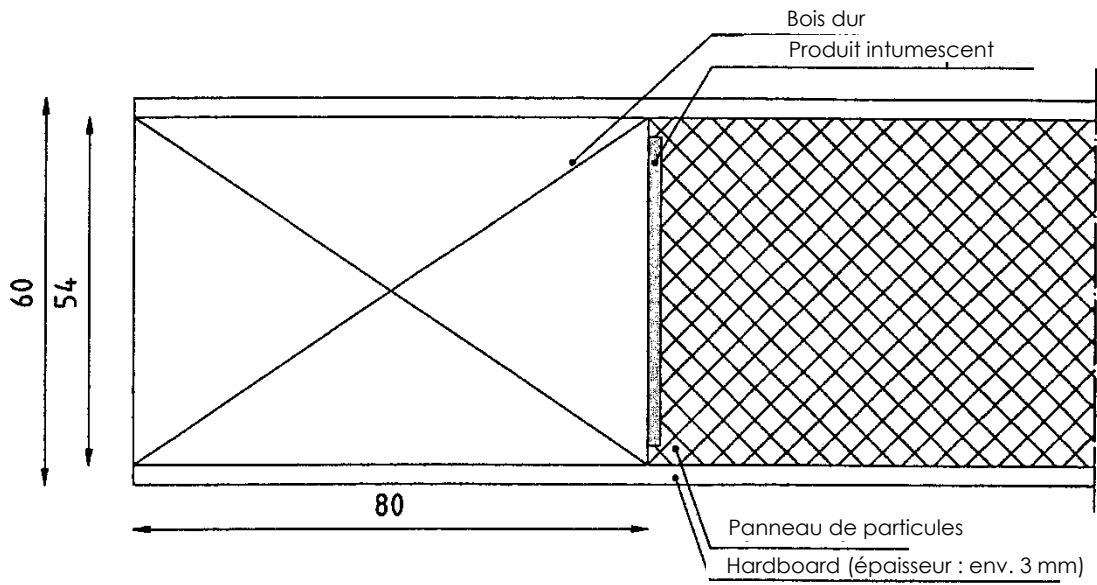

Figure 2A

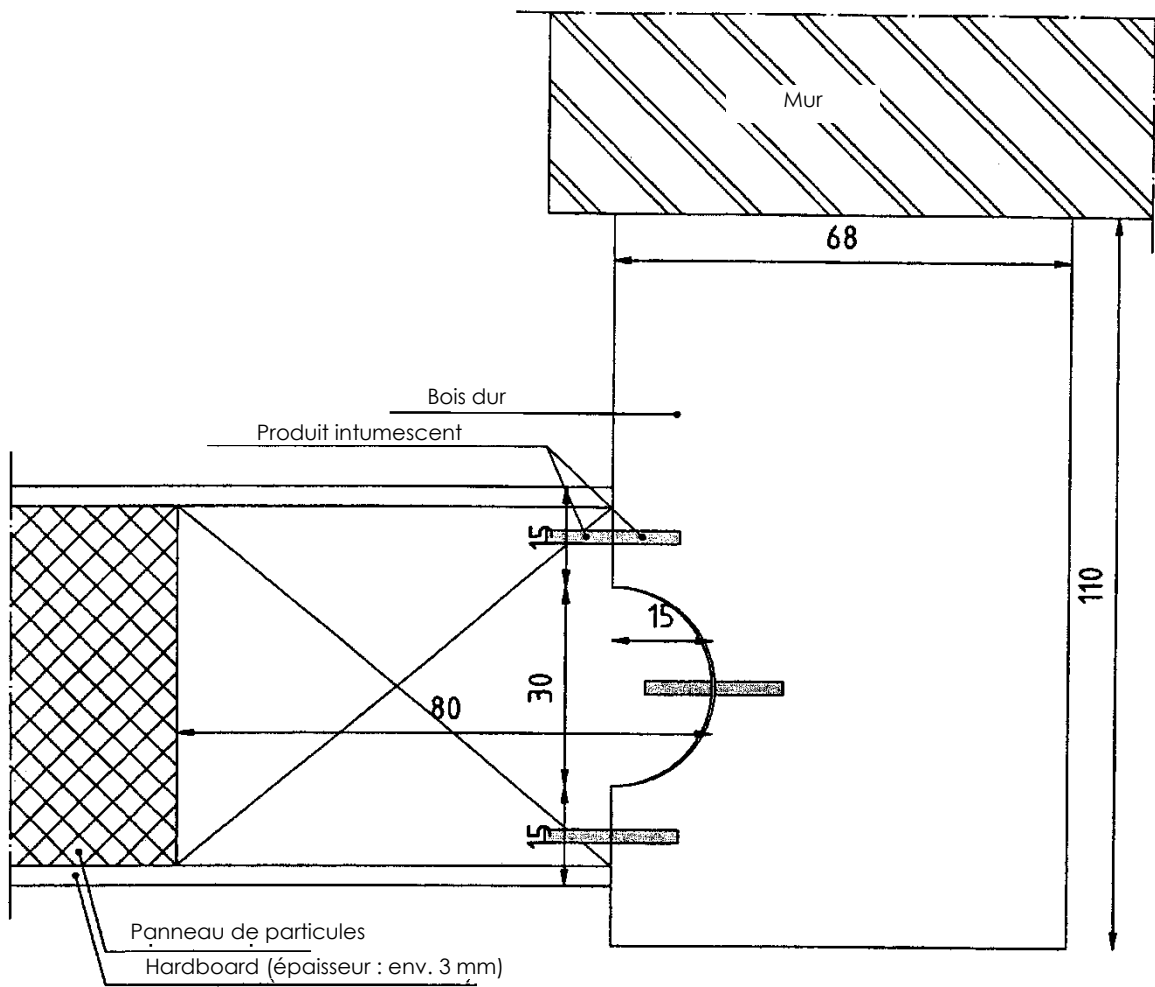

Figure 2B

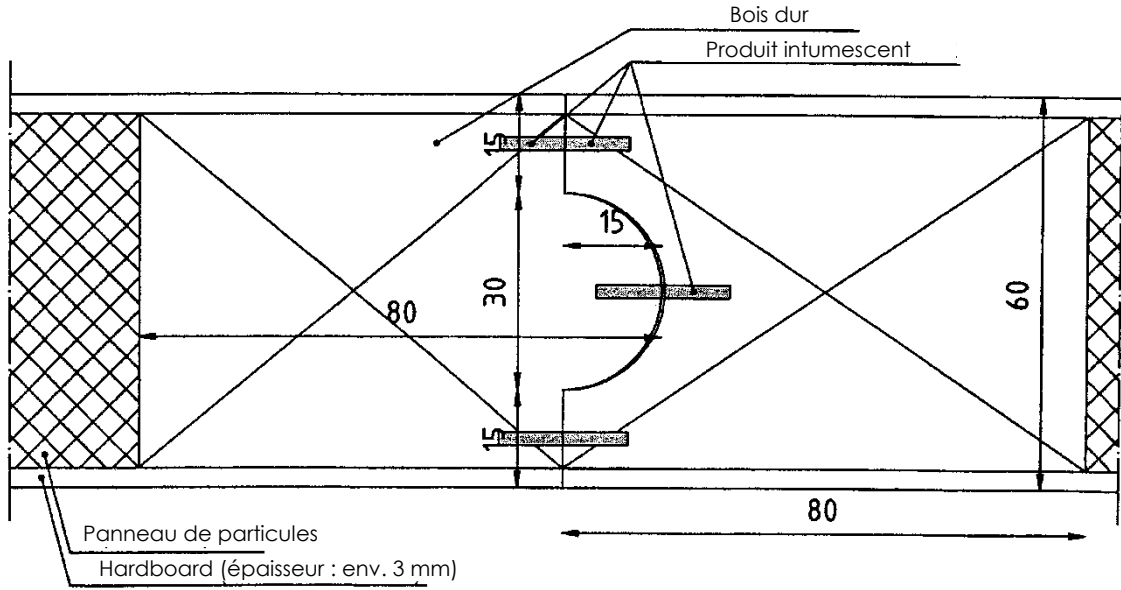

Figure 3

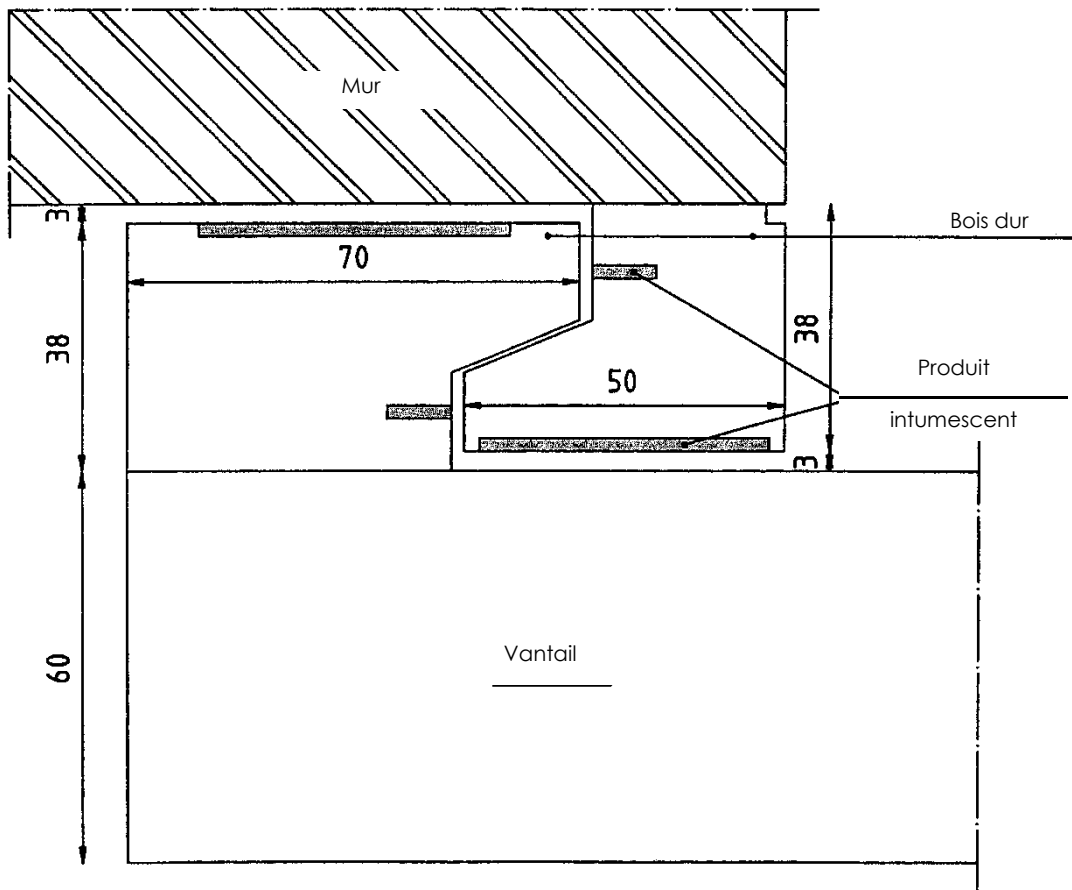



Figure 4A

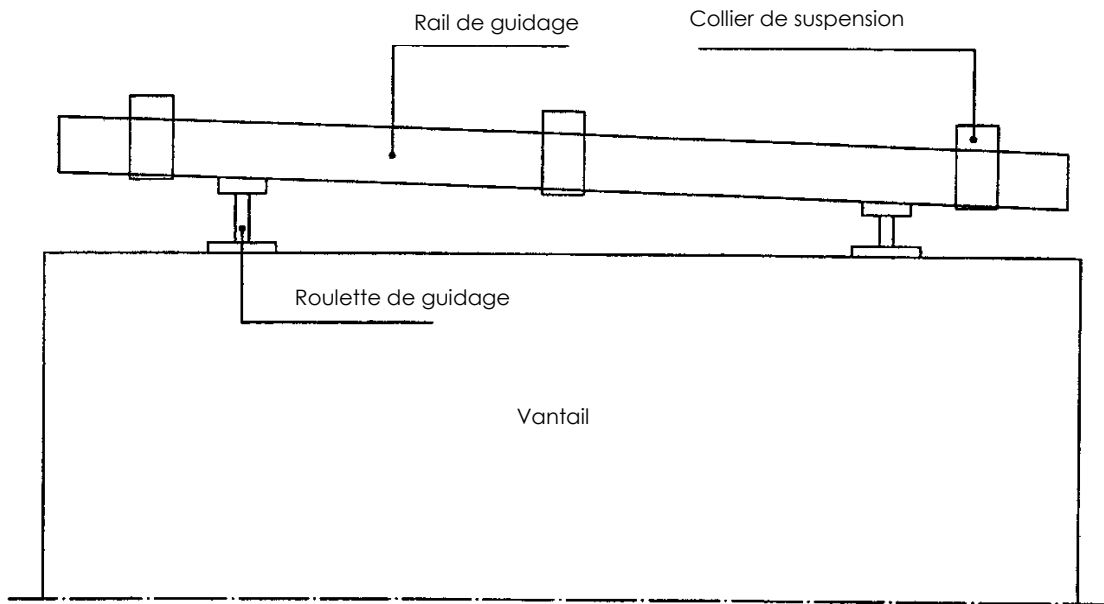

Figure 4B

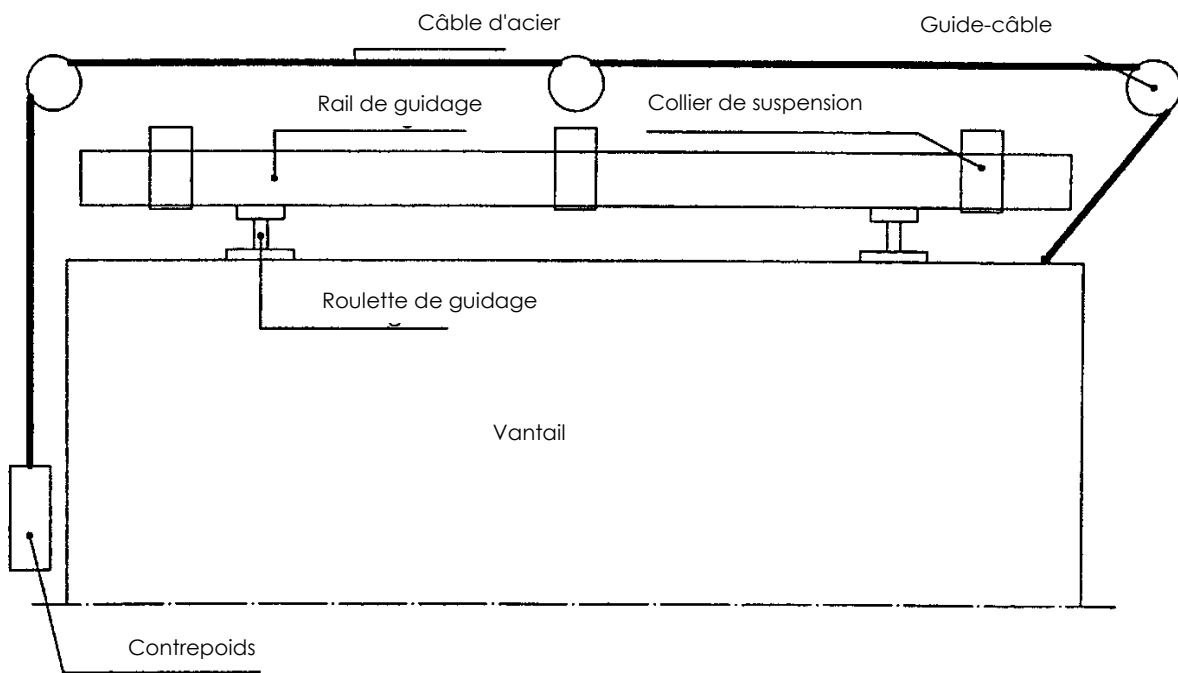

Figure 5

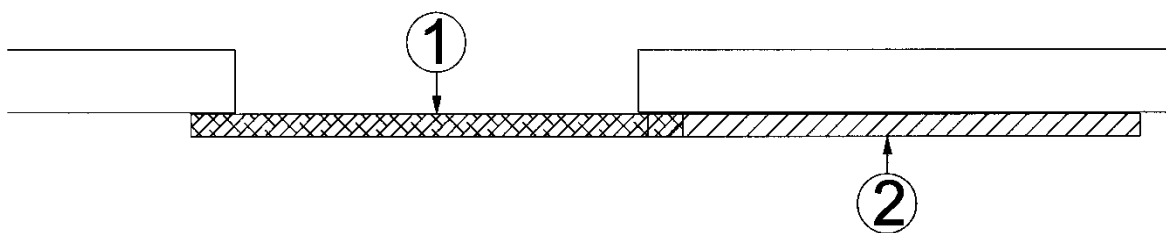
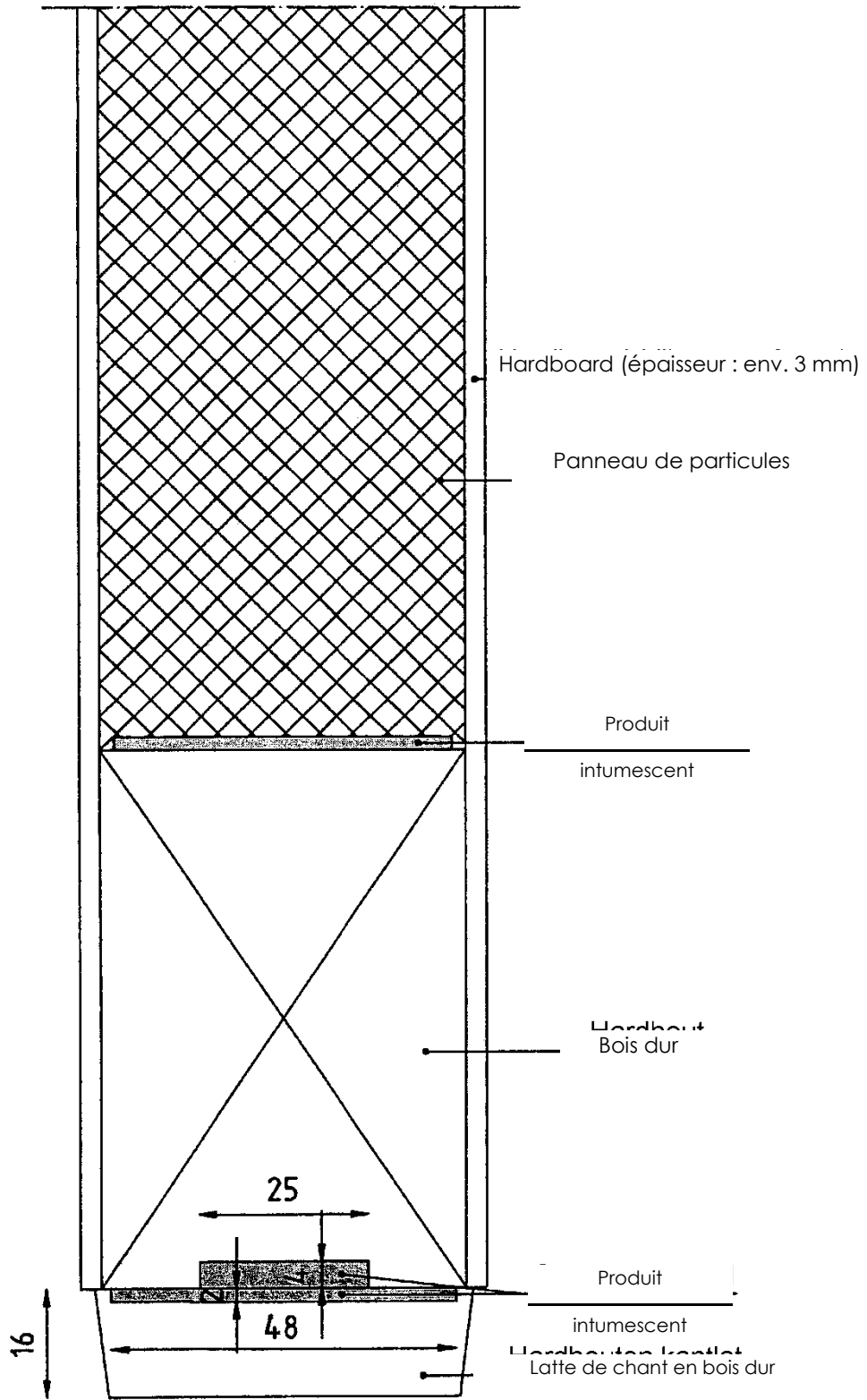

Figure 6





L'UBA<sub>tc</sub> asbl est un organisme d'agrément membre de l'Union européenne pour l'Agrément Technique dans la construction (UEA<sub>tc</sub>, voir [www.ueatc.eu](http://www.ueatc.eu)) notifié par le SPF Économie dans le cadre du Règlement (UE) n° 305/2011 et membre de l'Organisation européenne pour l'Agrément Technique (EOTA, voir [www.eota.eu](http://www.eota.eu)). Les opérateurs de certification désignés par l'UBA<sub>tc</sub> asbl fonctionnent conformément à un système susceptible d'être accrédité par BELAC ([www.belac.be](http://www.belac.be)).



L'Agrément Technique a été publié par l'UBA<sub>tc</sub>, sous la responsabilité de l'Opérateur d'Agrément, ANPI, et sur base de l'avis favorable du Groupe Spécialisé "PROTECTION PASSIVE CONTRE L'INCENDIE", accordé le 6 janvier 2012.

Par ailleurs, l'Opérateur de Certification, ANPI, a confirmé que la production satisfait aux conditions de certification et qu'une convention de certification a été conclue avec le titulaire d'agrément.

Date de publication : 10 mai 2019.

Cet ATG remplace l'ATG 13/2346, valable du 28/02/2013 au 27/02/2016.

Pour l'UBA<sub>tc</sub>, garant de la validité du processus d'agrément

Pour l'Opérateur d'Agrément et de Certification



Peter Wouters,  
directeur



Benny De Blaere,  
directeur



Michèle Vandendoren,  
General Manager



Bart Sette,  
directeur

L'Agrément Technique reste valable, à condition que le produit, sa fabrication et tous les processus pertinents à cet égard :

- soient maintenus, de sorte à atteindre au minimum les résultats d'examen tels que définis dans cet Agrément Technique ;
- soient soumis au contrôle continu de l'Opérateur de Certification et que celui-ci confirme que la certification reste valable.

Si ces conditions ne sont plus respectées, l'Agrément Technique sera suspendu ou retiré et le texte d'agrément supprimé du site Internet de l'UBA<sub>tc</sub>. Les agréments techniques sont actualisés régulièrement. Il est recommandé de toujours utiliser la version publiée sur le site Internet de l'UBA<sub>tc</sub> ([www.ubatc.be](http://www.ubatc.be)).

La version la plus récente de l'Agrément Technique peut être consultée grâce au code QR repris ci-contre.

