

CERTIFICAAT

BA-1002-3234 - versie 1



Wij certificeren dat de firma

De Coene Products NV
Europalaan 135
8560 Gullegem
België

ertoe gemachtigd is gebruik te maken van het merk van overeenkomstigheid **BENOR-ATG** op de

Brandwerende houten schuifdeur EI₁ 30

van het type

Schuifdeur EI₁-30 DCP

Door het aanbrengen van dit merk op een product, verzekert de firma dat dit product vervaardigd werd overeenkomstig de beschrijving in de technische goedkeuring ATG met certificatie **ATG 3234** met brandwerendheid **EI₁ 30** volgens de norm EN 1634-1:2014.

Dit certificaat werd afgeleverd onder de door ANPI bepaalde voorwaarden en blijft geldig zolang de testmethoden en/of de toezichtsaudits vermeld in de reglementen die toegepast werden om de prestatie van de verklaarde kenmerken vast te leggen niet veranderen en het product of de productieomstandigheden niet fundamenteel worden gewijzigd.

Louvain-la-Neuve, 01 april 2022

Marie Majerus
Certificatie Manager

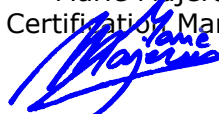
 A blue ink signature of Marie Majerus.

CERTIFICAT

BA-1002-3234 - version 1



Nous certifions que la firme

De Coene Products NV
Europalaan 135
8560 Gullegem
Belgique

est autorisée à faire usage de la marque de conformité **BENOR-ATG** sur les

Porte résistant au feu, coulissante, en bois, EI₁ 30

du type

Schuifdeur EI₁-30 DCP

Par l'application de cette marque sur un produit, la firme atteste que ce produit est réalisé selon la description de l'agrément technique ATG avec certification **ATG 3234** avec une résistance au feu **EI₁ 30** selon la norme EN 1634-1:2014.

Ce certificat est délivré aux conditions définies par ANPI et reste valable aussi longtemps que les méthodes d'essai et/ou les audits de surveillance repris dans les règlements, utilisés pour évaluer les performances des caractéristiques déclarées, ne changent pas et pour autant que ni le produit, ni les conditions de fabrication ne soient modifiés de manière significative.

Louvain-la-Neuve, le 01 avril 2022

Marie Majerus
Certification Manager

 Handwritten signature of Marie Majerus in blue ink.

CERTIFICATE

BA-1002-3234 - version 1



We certify that the company

De Coene Products NV
Europalaan 135
8560 Gullegem
Belgium

is authorised to use the conformity mark **BENOR-ATG** on the

Fire resistant wooden sliding door EI₁ 30

of the type

Schuifdeur EI₁-30 DCP

By affixing this mark to a product, the company assures that this product has been manufactured in accordance with the description in the technical approval ATG with certification **ATG 3234** with fire resistance **EI₁ 30** according to the standard EN 1634-1:2014.

This certificate has been issued under the conditions set by ANPI and remains valid as long as the test methods and/or surveillance audits mentioned in the regulations applied to determine the performance of the declared characteristics do not change and the product or the production conditions are not fundamentally altered.

Louvain-la-Neuve, 01 April 2022

Marie Majerus
Certification Manager

 Handwritten signature of Marie Majerus in blue ink.

Technische Goedkeuring ATG met Certificatie



ATG 3234

BRANDWERENDE ENKELE
HOUTEN SCHUIFDEUREN
EI₁ 30

SCHUIFDEUR EI₁-30 DCP

Geldig van 1/4/2022
tot 31/3/2027

ISIB

Instituut voor Brandveiligheid
vzw
Ottergemsesteenweg Zuid 711
9000 Gent

Tel +32 (0)9 240 10 80
infoNL@ISIBfire.be
www.ISIBfire.be



ANPI vzw - Divisie Certificatie
Parc scientifique Fleming
Grandbonpré 1
1348 Louvain-la-Neuve

certification@anpi.be
www.anpi.be

Goedkeuringshouder:

DE COENE PRODUCTS nv
Europalaan 135
8560 WEVELGEM-GULLEGEM
Tel.: +32 (0)56 43 10 80
E-mail: info@decoeneproducts.be
Website: www.decoeneproducts.be

Bijkomende prestaties vermeld op vraag van de fabrikant:

Onderhavige goedkeuring met certificaat houdt enkel de goedkeuring en certificatie in met betrekking tot de brandwerendheid en de mechanische prestaties, vermeld in § 7 van deze goedkeuring.
Een deel van de deuren uit het toepassingsdomein beschreven in deze goedkeuring beschikt over bijkomende prestaties, weergegeven in de documenten vermeld in § 8 van deze goedkeuring.
Deze bijkomende prestaties werden niet door het BENOR/ATG-bureau "Brandwerende deuren" gecontroleerd en dienen door de fabrikant te worden aangetoond.

1 Doel en draagwijdte van de Technische Goedkeuring

Deze Technische Goedkeuring betreft een gunstige beoordeling van het product (zoals hierboven beschreven) door de door de BUTgb aangeduide onafhankelijke goedkeuringsoperatoren, ISIB en ANPI, voor de in deze technische goedkeuring vermelde toepassing.

De Technische Goedkeuring legt de resultaten vast van het goedkeuringsonderzoek. Dit onderzoek bestaat uit: de identificatie van de relevante eigenschappen van het product in functie van de beoogde toepassing en de plaatsings- of verwerkingswijze ervan, de opvatting van het product en de betrouwbaarheid van de productie.

De Technische Goedkeuring heeft een hoog betrouwbaarheidsniveau door de statistische interpretatie van de controleresultaten, de periodieke opvolging, de aanpassing aan de stand van zaken en techniek en de kwaliteitsbewaking van de Goedkeuringshouder.

De Goedkeuringshouder moet de onderzoeksresultaten, opgenomen in de Technische Goedkeuring, in acht te nemen bij het ter beschikking stellen van informatie aan een partij. De BUTgb of de Certificatieoperator kunnen de nodige initiatieven ondernemen indien de Goedkeuringshouder dit niet of niet voldoende uit eigen beweging doet.

De Technische Goedkeuring en de certificatie van de overeenkomstigheid van het product met de Technische Goedkeuring, staan los van individueel uitgevoerde werken, de aannemer en/of architect zijn uitsluitend verantwoordelijk voor de overeenstemming van de uitgevoerde werken met de bepalingen van het bestek.

De Technische Goedkeuring behandelt, met uitzondering van specifiek opgenomen bepalingen, niet de veiligheid op de bouwplaats, gezondheidsaspecten en duurzaam gebruik van grondstoffen. Bijgevolg is de BUTgb niet verantwoordelijk voor enige schade die zou worden veroorzaakt door het niet naleven door de Goedkeuringshouder of de aannemer(s) en/of de architect van de bepalingen m.b.t. veiligheid op de bouwplaats, gezondheidsaspecten en duurzaam gebruik van grondstoffen.

In overeenstemming met § 5.1 van bijlage 1 van het K.B. van 7 juli 1994 tot vaststelling van de basisnormen voor de preventie van brand en ontploffing waaraan de gebouwen moeten voldoen en de wijzigingen eraan worden met "deuren" bouwelementen bedoeld die in een wandopening geplaatst worden, bestemd om doorgang mogelijk te maken en te verhinderen. Een deur is samengesteld uit één of meer beweegbare delen (deurvleugels), een vast gedeelte (deuromlijsting met of zonder boven- en/zijpanelen), ophangings-, sluitings- en werkingsonderdelen en de verbinding met de wand.

De **weerstand tegen brand van de deuren** wordt bepaald op basis van resultaten van proeven verricht volgens de norm NBN EN 1634-1. De toekenning van het BENOR-merk is gebaseerd op het geheel van de proefverslagen samen met de mogelijke interpolaties en extrapolaties volgens NBN EN 15269-1 en NBN EN 15269-3 en niet alleen op basis van elk proefverslag afzonderlijk.

De aanwezigheid van het **BENOR/ATG-merk** op een deur bevestigt dat de in de hierna volgende beschrijving opgenomen elementen, indien beproefd volgens NBN EN 1634-1, de op het BENOR/ATG-label aangeduide **brandwerendheid** zullen vertonen in de volgende voorwaarden:

- naleving van de procedure opgesteld in uitvoering van het Algemeen reglement en van het Bijzonder Gebruiks- en Controle-Reglement van het BENOR/ATG-merk in de sector van de passieve brandbescherming;
- naleving van de bij de deur geleverde plaatsingsvoorschriften, opgenomen in § 6 van onderhavige goedkeuring (raadpleegbaar op www.butgb-ubatc.be).

De **duurzaamheid**, de **gebruiksgeschiktheid** en de **veiligheid** van de deuren worden onderzocht op basis van resultaten van proeven verricht volgens de Eengemaakte Technische Specificaties STS 53.1 "Deuren" (uitgave 2006).

De **technische goedkeuring** wordt afgeleverd door de BUTgb vzw. De **machtiging tot gebruik van het BENOR/ATG-merk** wordt verleend door ANPI en is afhankelijk van de uitvoering in de fabriek van een doorlopende fabricatiecontrole en van periodieke externe controles uitgevoerd door een afgevaardigde van de door ANPI aangeduide inspectie-instelling op de in de fabriek vervaardigde elementen.

Teneinde voldoende zekerheid te hebben omtrent een correcte plaatsing van de brandwerende deur, is het aan te bevelen de deuren te laten plaatsen door plaatsers gecertificeerd door een hiertoe geaccrediteerd organisme, zoals ISIB. Dergelijke certificatie wordt afgeleverd op basis van een opleiding en een praktische proef, waarin het correct lezen en toepassen van de plaatsingsvoorschriften wordt geëvalueerd.

Door het aanbrengen van het ISIB-label, d.i. een transparant plaatje met de vermelding van het certificatenummer van de plaatsers van onderstaande vorm (diameter: 22 mm), dat bovenop het BENOR/ATG-label wordt aangebracht, en het afleveren van een plaatsingsattest, verzekert de gecertificeerde plaatsers dat de plaatsing van het deurgeheel conform § 6 van deze goedkeuring werd uitgevoerd en neemt deze laatste hiervoor ook de verantwoordelijkheid.



Door het aanbrengen van dit label, onderwerpt de gecertificeerde plaatsers zich aan een periodieke controle uitgevoerd door het certificatie-organisme.

2 Voorwerp

2.1 Toepassingsdomein

Brandwerende houten schuifdeuren "SCHUIFDEUR EI-30 DCP":

- met een brandwerendheid van EI 30, bepaald op basis van beproevingsverslagen volgens de Europese norm EN 1634-1;
- behorend tot volgende categorie zoals beschreven in § 4.1 van deze goedkeuring;
- waarvan de prestaties werden bepaald op basis van beproevingsverslagen volgens STS 53.1.

Deze deuren worden geplaatst in muren uit metselwerk, beton of cellenbeton met een minimale dikte van 100 mm of in scheidingswanden (§ 4.10) beschreven in deze goedkeuring, met uitsluiting van alle andere scheidingswanden.

Wanneer deuren in serie geplaatst worden, dienen zij onderling gescheiden te zijn door een penant die tenminste dezelfde eigenschappen inzake brandwerendheid en mechanische stabiliteit heeft als de wand waarin ze geplaatst zijn.

De muuropeningen moeten voldoen aan de voorschriften van § 6.1 om de deuren te kunnen plaatsen volgens de voorwaarden opgelegd in § 6.

De vloerbekleding in de muuropeningen is hard en vlak zoals tegels, parket, beton, linoleum.

2.2 Merking en controle

Deze deuren maken het voorwerp uit van de geïntegreerde procedure BENOR/ATG, waardoor de fabrikant de machtiging tot gebruik van het hieronder voorgestelde BENOR/ATG-merk bekomt. Volgens § 53.1.6 van STS 53.1 "Deuren" worden de deuren vrijgesteld van de technische opleveringsproeven vóór de uitvoering.

Het BENOR/ATG-merk (diameter: 22 mm) heeft de vorm van een dun zelfklevend plaatje volgens onderstaand model:



Het wordt verzonken aangebracht op de bovenste helft van de smalle zijde aan de slotkant van de schuifdeur.

De omlijsting (§ 4.8.1; horizontale muurlat, sluitstijl en railomkasting) worden samen met de deurleugel geleverd.

Enkel door het aanbrengen van het BENOR/ATG-merk op een deurelement, verzekert de fabrikant dat dit element werd vervaardigd overeenkomstig de beschrijving van het bouwelement in de onderhavige goedkeuring, d.w.z.

Element	Conform paragraaf
Materialen	3
Deurleugel + beschrijving	4.2
Afmetingen	4.1
Omlijsting ⁽¹⁾	4.8
Hang- en sluitwerk ⁽¹⁾	4.6
Toebehoren ⁽¹⁾	4.7
⁽¹⁾ : Indien deze op het leveringsdocument vermeld zijn	

2.3 Levering en controle op de bouwplaats

Onderhavige technische goedkeuring ATG met certificaat kan worden geraadpleegd op www.butgb-ubatc.be. Dit laat de opleveringscontroles na plaatsing toe.

De controles op de bouwplaats kunnen onderstaande elementen omvatten:

1. de controle van de aanwezigheid van het BENOR/ATG-merk op de deurvleugel,
2. de controle van de overeenkomstigheid van de elementen beschreven in onderstaande tabel,
3. de controle van de overeenkomstigheid van de plaatsing met de beschrijving van deze goedkeuring.

De controles vermeld in punten 2 en 3 omvatten in het bijzonder:

Element	Te controleren volgens paragraaf
Omlijstings- en plaatsingsmaterialen	3
Omlijsting ⁽²⁾	4.8
Hang- en sluitwerk ⁽²⁾	4.6
Toebehoren ⁽²⁾	4.7
Afmetingen	4.1
Plaatsing	6
⁽²⁾ : Indien deze niet op het leveringsdocument vermeld zijn	

2.4 Bemerkingen met betrekking tot bestekvoorschriften

De brandwerende deuren beschikken over bijzondere eigenschappen die hen toelaten om in gesloten toestand de brandwerende eigenschappen van de muur waarin zij geplaatst zijn te vervullen.

Deze bijzondere prestaties kunnen in het algemeen enkel bekomen worden door een specifieke constructie van de deur en hangen af van de zorg waarmee de plaatsing van het deurgeheel gebeurt (zie "Levering en controle op de bouwplaats", § 2.3).

Hieruit volgt dat de elementen van de deur (deurvleugel, omlijsting, hang- en sluitwerk, de afmetingen van de deur, enz.) gekozen moeten worden binnen de beperkingen van onderhavige goedkeuring (zie "Levering en controle op de bouwplaats", § 2.3).

3 Materialen

De merknaam en de karakteristieken van elk der samenstellende materialen zijn gekend door het BENOR/ATG bureau. Ze worden steekproefsgewijze geverifieerd door een afgevaardigde van de door ANPI aangeduide inspectie-instelling.

3.1 Deurvleugel

- Odiiboord type 2.6 – dikte: 33 mm, volumemassa: min. 260 kg/m³
- Hardhout, vrij van spint – volumemassa: min. 450 kg/m³, H.V. 8 à 12 % (Voorbeelden zie tabel 1)
- Houtvezelplaat "HDF" – volumemassa: min. 850 kg/m³, dikte: 3,0 mm
- Aluminium U-profiel – afmetingen: 10 mm x 15 mm x 1,5 mm
- Schuimvormend product:
 - Grafiet, sectie: 2 mm x 20 mm
 - Palusol in PVC-huls, sectie: 3 mm x 15 mm

Tabel 1 – Harde houtsoorten

Commerciële naam	Botanische naam	Volumemassa bij 15 % H.V. (kg/m ³)
Dark Red Meranti	Shorea sp. div.	550 – 850
Afzelia	Afzelia Africana	750 – 900
Eik	Quercus sp. div.	650 – 750
Merbau	Intsia Bakeri	750 – 1020
Wenge	Millettia Laurenti	800 – 1000
Beuk	Fagus sylvatica	650 – 750

3.2 Omlijsting

- Hardhout, vrij van spint – volumemassa: min. 580 kg/m³ (voorbeelden: zie tabel 1)
- Brandvertragende (rode) MDF – dikte: 12 mm en 18 mm, volumemassa: min. 700 kg/m³
- Schuimvormend product:
 - Grafiet, sectie: 2 mm x 20 mm
 - Palusol in PVC-huls, sectie: 3 mm x 15 mm

3.3 Hang- en sluitwerk

- Hang- en sluitwerk (zie § 4.6);
- Toebehoren (zie § 4.7).

3.4 Scheidingswand

Zie § 4.10.

3.5 Toegestane afwijkingen

De toegelaten afwijkingen op de vermelde karakteristieken van de materialen bij werfcontroles zijn weergegeven in onderstaande tabel:

Materiaalkarakteristiek	Toegestane afwijking
Afmetingen hout	± 1 mm
Dikte metaal	$\pm 0,1$ mm
Volumemassa	- 10 %

Materiaalkarakteristiek	Toegestane afwijking
Dikte kern (mm)	$\pm 0,5$ mm (op gemiddelde van 5 metingen)
Houtvochtigheid (%)	± 2 % (op gemiddelde van 5 metingen)
Dikte kader (mm)	$\pm 0,2$ mm (op gemiddelde van 5 metingen)
Sectie schuimvormend product (mm x mm)	$\pm 0,5$ mm (op gemiddelde van 5 metingen)
Sectie groef (mm x mm)	$\pm 0,5$ mm (op gemiddelde van 5 metingen)
Dikte bekleding (mm)	$\pm 0,2$ mm (op gemiddelde van 5 metingen)
Maximale speling kader/kern (mm)	max. 1 mm (op gemiddelde van 5 metingen)
Sectie omlijsting (mm x mm)	± 1 mm (op gemiddelde van 5 metingen)
Volumemassa (kg/m ³)	- 5 % (op gemiddelde van 5 metingen) - 10 % (op individuele metingen)

4 Elementen

4.1 Maatvoering (fig. 4.1)

De hieronder vermelde deurdiktes zijn nominale waarden.

4.1.1 Enkele deuren in houten omlijstingen

Maximale afmetingen van de deurvleugel						
Deurvleugel	Omlijsting	Max. breedte 1	Max. hoogte 1	Max. breedte 2	Max. hoogte 2	Max. opp.
		(mm)	(mm)	(mm)	(mm)	(m ²)
Type 1 (§ 4.2.1) – deurdikte 40 mm	Houten omlijsting § 4.8.1	1380	2206			3,04

4.2 Opbouw deurvleugels

4.2.1 TYPE 1: deurdikte 40 mm

4.2.1.1 Een kern

Een kern uit een isolatieplaat op basis van minerale vezels en geëxpandeerde perliet type Odiboard 2.6 (fabrikant: Odice) met een dikte van 33 mm en een nominale volumemassa van 260 kg/m³.

4.2.1.2 Een kader (fig. 4.2.1.2)

Het kader in hardhout is samengesteld uit:

- twee stijlen (sectie: min. 54 mm x 33 mm)
- een onder- en bovenregel (sectie: min. 44 mm x 33 mm)

De onderregel wordt voorzien van een groef van (diepte x breedte) 15 mm x 16 mm. In deze groef wordt een aluminium geleidingsprofiel aangebracht van 10 mm x 15 mm, wanddikte 1,5 mm. Aan beide zijden van het alu profiel wordt een strook Palusol in PVC-huls aangebracht (sectie: 15 mm x 3 mm).

De verticale stijlen kunnen eventueel worden voorzien van:

- ofwel een hardhouten kantlat met een breedte van 40 mm en een dikte van 8 mm tot 12 mm. In dit geval dient de sectie van de hardhouten stijlen van het kader min. 44 mm x 33 mm te bedragen.
- ofwel een aangegoten PU kantlat (dikte: 7 mm) type "PURE", samenstelling gekend door het Bureau Benor/Atg. In dit geval wordt de sluitstijl van de houten omlijsting aangepast, zie § 4.8.1.2.

4.2.1.3 De dagvlakken van de kern

De dagvlakken van de kern, evenals het kader zijn bedekt met een daarop verlijmd houtvezelplaat "HDF", (dikte: 3 mm).

De deurvleugel wordt langs de openingszijde (niet-slotzijde) op 10 mm van de verticale rand (fig. 4.2.1.3a) en langs de bovenzijde op 35 mm van de bovenkant (fig. 4.2.1.3b), langs de kant van de muur, voorzien van een strook schuimvormend product type: grafiet (sectie: 20 mm x 2 mm).

4.2.1.4 Makelaars

Niet van toepassing.

4.2.1.5 Bovenpanelen

Niet van toepassing.

4.2.1.6 Afwerking

Zie § 4.3

4.2.1.7 Beglazing

Niet van toepassing.

4.2.1.8 Brandwerend rooster

Niet van toepassing.

4.2.1.9 Hang- en sluitwerk

Zie § 4.6

4.2.1.10 Toebehoren

Zie § 4.7

4.3 Afwerking

4.3.1 Dagvlakken

Het is toegestaan om de volgende decoratieve afwerkingen toe te voegen:

- een verf-, lak- of vernislaag;
- houtfineer (houtsoort naar keuze) met een dikte van max. 3 mm;
- één van volgende bekledingslagen (dikte: max. 2 mm):
 - laminaat (HPL of CPL),
 - kunststof,
 - leder,
 - textiel.

Deze bekledingslagen bedekken de volledige deurvleugel, eventueel met uitzondering van de kantlatten en dienen onderbroken te worden ter hoogte van het schuimvormend product op de deurvleugel.

4.3.2 Smalle kanten

Het is toegestaan om de volgende decoratieve afwerkingen toe te voegen:

- een verf-, lak- of vernislaag;
- houtfineer (houtsoort naar keuze) met een dikte van max. 3 mm;
- één van volgende bekledingslagen (dikte: max. 0,8 mm):
 - laminaat (HPL of CPL),
 - kunststof,
 - textiel,
 - leder.

De afwerking bedekt de volledige deurdikte.

4.4 Beglazing

Niet van toepassing.

4.5 Brandwerend rooster

Niet van toepassing.

4.6 Geleidingsmechanisme en sluitwerk

4.6.1 Geleidingsmechanisme (fig. 4.2.1.2 & fig. 4.6.1a & fig. 4.6.1b)

De deurvleugel wordt opgehangen aan een geleidingsmechanisme van het type (Arlu) ROB HF0. Dit mechanisme wordt bevestigd aan de horizontale muurlat van de omlijsting, zie § 4.8.1.

De deurvleugel is opgehangen aan twee loopwagens die elk door middel van een oplegprofiel en vier schroeven aan de deurvleugel bevestigd zijn. Elke loopwagen is voorzien van een dubbele looprol uit kunststof.

De loopwagens lopen in een horizontale rail (merk: (Arlu) ROB, type: HF0.200.x00) uit koudgewalst staal.

De rail is opgehangen door middel van stalen draagbeugels (plaatdikte: 3 mm, geplooid: 40 mm x 30 mm x 25 mm, lengte: 60 mm), die door de horizontale muurlat aan de muur/wand zijn bevestigd, zie fig. 4.6.1. Deze draagbeugels worden om de 500 mm geplaatst.

Een alternatief geleidingsmechanisme is eveneens toegelaten voor zover via een proef volgens NBN EN 1634-1 werd aangetoond dat het geschikt is voor onderhavig type deuren of het aan onderstaande voorwaarden voldoet:

- de loopwagens zijn opgebouwd uit dezelfde materialen, hebben hetzelfde aantal rollen en worden op dezelfde manier aan de deurvleugel bevestigd;
- de geleidingsrail is opgebouwd uit hetzelfde materiaal en heeft minstens dezelfde afmetingen;
- Draagbeugels en ophangprofielen zijn opgebouwd uit hetzelfde materiaal en hebben minstens dezelfde afmetingen

De deur is voorzien van een sluitmechanisme met tegengewicht en magneetvertrager (type Mecop) voor gecontroleerd sluiten van de deur in geval van brand.

Langs de openingszijde (niet-slotzijde) wordt een stalen geleider (dikte: 6 mm, lengte: 15 mm) in de vloer vastgeschroefd, voor de ondergeleiding van de deurvleugel, zie fig. 4.2.1.2.

4.6.2 Sluitwerk

4.6.2.1 Opbouw deurknop

Model en materiaal naar keuze. De deurknop wordt op de deurvleugel bevestigd met schroeven die max. 20 mm diep in de deurvleugel indringen.

4.6.2.2 Inbouw deurschelp

Stalen of roestvrij stalen deurschelp met een maximale uitfrezing van 150 mm x 40 mm x 17,5 mm.

De deurschelp wordt in de deurvleugel vastgelijmd. Indien beide zijden van de deurvleugel van een ingewerkte deurschelp worden voorzien, dienen deze min. 100 mm t.o.v. elkaar verschoven te zijn.

4.6.2.3 Vingerplaten of rozetten

Model en materiaal naar keuze.

De vingerplaten of rozetten worden op de deurvleugel bevestigd met schroeven die max. 20 mm diep in de deurvleugel dringen. Ze mogen echter eveneens bevestigd worden met doorgaande schroeven met een max. diameter van 8 mm voor zover deze schroeven doorheen de slotkast gaan.

4.6.2.4 Inbouwsloten

De deurvleugel kan eventueel van een nachtslot (enkel voorzien van een nachtschoot) worden voorzien.

4.6.2.4.1 Éénpuntsloten

Het slot wordt op een cilinderhoogte van 900 mm (\pm 200 mm) geplaatst.

Ondervermelde éénpuntsloten zijn toegelaten:

- Haakslot: Cisa 45110

Alternatieve sloten zijn eveneens toegelaten voor zover ze aan onderstaande voorwaarden voldoen:

- de geschiktheid voor toepassing in dit type deurvleugel (brandwerendheidsklasse, materiaal, min. deurdikte, ...) is aangetoond d.m.v. een beproevings- of classificatierapport of een HPS (Hardware Performance Sheet);
- de sloten hebben stalen, getemperd stalen, messing of roestvrij stalen dagschoten, een stalen of roestvrij stalen voorplaat en een stalen slotkast. De stalen onderdelen kunnen eventueel zijn beschermd tegen corrosie;
- max. afmetingen slotkast:
 - hoogte: 100 mm;
 - breedte: 76 mm;
 - dikte: 14 mm;
- max. afmetingen voorplaat:
 - hoogte: 158 mm;
 - breedte: 20 mm;
 - dikte: 3 mm.

Max. afmetingen van de uitsparing (freesaf rondingen niet inbegrepen) in de smalle kant van de deurvleugel voorzien voor de plaatsing van het slot:

- hoogte: hoogte van de slotkast + max. 5 mm;
- breedte: dikte van de slotkast + max. 5 mm;
- diepte: diepte van de slotkast + max. 5 mm.

De slotkasten wordt langs de vijf zijden voorzien van een laag schuimvormend product type Interdens (dikte: min. 1 mm). Het schuimvormend product wordt door de fabrikant meegeleverd met de deurvleugel.

4.6.2.4.2 Meerpuntsloten

Niet van toepassing.

4.6.2.4.3 Elektromechanische sloten en hotelsloten

Niet van toepassing.

4.6.2.4.4 Cilinders

De toegelaten cilinders zijn Europrofiel-cilinders met stalen, roestvrij stalen, getemperd stalen of messing onderdelen.

4.6.2.4.5 Grendels

Niet van toepassing.

4.7 Toebehoren

Plaatsing van de toebehoren: zie § 6.3.2.

Alle hierboven beschreven deurvleugels mogen voorzien zijn van de volgende toebehoren (tenzij door reglementaire bepalingen verboden):

- metalen opgelijmde platen:
 - max. dikte: 2 mm;
 - mag niet in de sluitstijl en ter hoogte van het schuimvormend product (deurvleugel/omlijsting) aangebracht worden;
 - over de breedte van de deurvleugel: max. hoogte 500 mm;
 - over de hoogte van de deurvleugel: max. breedte: 200 mm;
 - max. 40% van het dagvlak met een max. oppervlakte van 1 m²;
- metalen geschroefde platen:
 - max. dikte: 2 mm;
 - mag niet in de sluitstijl en ter hoogte van het schuimvormend product (deurvleugel/omlijsting) aangebracht worden;
 - over de breedte van de deurvleugel: max. hoogte 500 mm;
 - over de hoogte van de deurvleugel: max. breedte: 200 mm;
 - max. 40% van het dagvlak met een max. oppervlakte van 1 m²;
- opbouw mechanisme dat de deur in open positie houdt en los laat in geval van brand, bv. electromagneet;
- soft-close systeem, type (Arlu) Rob Soft Close.

4.8 Omlijsting

4.8.1 Houten omlijsting

Deze wordt steeds door de fabrikant meegeleverd.

De houten omlijsting bestaat uit een horizontale muurlat, een verticale sluitstijl en een railomkasting.

4.8.1.1 Horizontale muurlat (fig. 4.6.1)

De horizontale muurlat is vervaardigd uit brandvertragende MDF en heeft een sectie van 65 mm x 12 mm. De muurlat wordt tegen de muur geschroefd over de volledige lengte van de geleidingsrail.

De opening tussen de horizontale muurlat en de muur dient te worden opgevuld zoals beschreven in § 6.2.

4.8.1.2 Sluitstijl (fig. 4.8.1.2a, fig. 4.8.1.2b en fig. 4.8.1.2c)

De hardhouten sluitstijl heeft een sectie van min. 70 mm x 55 mm, fig. 4.8.1.2a. De sluitstijl is voorzien van een uitsparing van 20 mm x 50 mm waardoor een aanslag van 20 mm x 20 mm wordt gevormd. De aanslag is voorzien van een uitsparing van 15 mm x 3 mm waarin een zelfklevende strip schuimvormend product type Palusol in PVC-huls (sectie: 15 mm x 3 mm) wordt geplaatst. De sluitstijl wordt op 30 mm van de rand van de muuropening tegen de muur geschroefd. De opening tussen de sluitstijl en de muur dient te worden opgevuld zoals beschreven in § 6.2.

Ter plaatse van de sluitstijl wordt op de muur/wand een strook schuimvormend product type: Palusol in PVC-huls (sectie: 15 mm x 3 mm) aangebracht.

De sluitstijl kan eveneens op een muur haaks op de schuifdeur geplaatst worden. In dit geval wordt onder het linteel van de muuropening een houten keper met min. sectie 40 mm x 50 mm, langs de zichtbare zijden bekleed met 2 lagen gipsplaten (dikte: (2x) 12,5 mm), geplaatst (fig. 4.8.1.2c).

Indien de verticale randen van de deurvleugel voorzien zijn van aangegoten PU kantlat type "PURE", wordt de sluitstijl vergroot tot een sectie van 70 mm x 65 mm, fig. 4.8.1.2b. De diepte van de uitsparing wordt vergroot tot 30 mm. De breedte van de twee stroken schuimvormend product ter plaatse van de sluitstijl wordt verhoogd tot 25 mm.

4.8.1.3 Railomkasting (fig. 4.6.1)

De rail van de schuifdeur wordt bekleed met een omkasting uit brandvertragende MDF (dikte: 18 mm). Deze bestaat uit:

- een strook met een sectie van 18 mm x 50 mm die bovenop de horizontale muurlat en de bevestigingsbeugels van de rail wordt bevestigd.
- een strook met een sectie van 18 mm x 115 mm die tegen de eerste strook van de omkasting wordt bevestigd. Op 5 mm van de onderzijde wordt, over de volledige breedte van de deur in gesloten toestand, een uitsparing voorzien van 20 mm x 2 mm. In deze uitsparing wordt een strook schuimvormend product type: grafiet (sectie: 20 mm x 2 mm) aangebracht.

Deze omkasting kan zowel geschilderd worden, als bekleed worden met een houtfineer (max. dikte: 3 mm) of een HPL (max. dikte: 2 mm).

4.8.2 Stalen omlijstingen

Niet van toepassing.

4.9 Boven- en zijpanelen

Niet van toepassing.

4.10 Scheidingswanden

In onderstaande paragraaf wordt een beschrijving gegeven van de scheidingswanden waarin de hierboven beschreven deurelementen kunnen geplaatst worden. De scheidingswanden vallen niet onder deze technische goedkeuring met certificaat.

De brandwerendheid van de hieronder beschreven wanden dient door een afzonderlijk certificaat, classificatie- of proefrapport te worden aangetoond.

4.10.1 Lichte scheidingswanden EI 60

De scheidingswand bestaat uit een houten of metalen raamwerk, aan beide zijden bekleed met min. twee lagen platen met een brandreactieklasse A2 of beter.

4.10.1.1 De scheidingswand

4.10.1.1.1 Het raamwerk

4.10.1.1.1.1 Houten raamwerk

Volgens het betreffende beproevingsverslag, met een min. diepte van 50 mm.

Langs elke zijde van de wandopening wordt een stijl (volgens het betreffende beproevingsverslag met een min. sectie van 50 mm x 50 mm) voorzien. Bovenaan de wandopening wordt tussen deze stijlen een dwarsregel (volgens het betreffende beproevingsverslag met een min. sectie van 50 mm x 50 mm) aangebracht.

4.10.1.1.1.2 Metalen raamwerk

Volgens het betreffende beproevingsverslag, met een min. diepte van 50 mm.

Langs elke zijde van de wandopening wordt een stijl voorzien. Bovenaan de wandopening wordt tussen deze stijlen een dwarsregel aangebracht.

Voor de bevestiging van de omlijsting worden onderstaande profielen versterkt d.m.v. een hardhouten balk (min. sectie: 42 mm x profieldiepte):

- de stijlen langs de verticale zijden van de wandopening, over de volledige hoogte van de wand;
- de dwarsregel bovenaan de wandopening, over de volledige breedte ervan;
- de overige stijlen over een min. hoogte van 300 mm t.p.v. de bevestigingen van de horizontale muurlat en het geleidingsmechanisme.

4.10.1.1.2 De wandpanelen

Volgens het betreffende beproevingsverslag (in het bijzonder bevestigingen, voegen, rand- en voegafwerking, ...) met een minimum van twee lagen (min. dikte: 12,5 mm per laag) langs elke zijde van het raamwerk.

De smalle kanten van de wandopening worden voorzien van de zelfde bekleding als de dagvlakken van de wand.

4.10.1.1.3 De isolatie

Volgens het betreffende beproevingsverslag.

4.10.1.2 De deurgehelen

De deurgehelen beschreven in § 4.1.1 kunnen in dit type scheidingswand worden geplaatst.

De horizontale muurlat (§ 4.8.1.1) wordt aan elke stijl van de scheidingswand bevestigd.

5 Vervaardiging

De deurvleugels en de omlijsting (horizontale muurlat, sluitstijl en railomkasting) worden vervaardigd in de productiecentra die aan het BENOR/ATG-bureau zijn meegedeeld en die zijn vermeld in de controleovereenkomst afgesloten met ANPL. Zij worden gemerkt zoals beschreven in § 2.2.

6 Plaatsing

De deuren dienen opgeslagen, behandeld en geplaatst te worden zoals voorzien in STS 53.1 voor gewone binnendeuren, rekening houdend met onderstaande voorschriften.

De plaatsing van de deuren in muren in metselwerk, beton of cellenbeton en in scheidingswanden beschreven in § 4.10 dient te worden uitgevoerd overeenkomstig de voorschriften van onderstaande paragrafen.

6.1 De muuropening

De dagvlakken rondom de muuropening dienen voldoende haaks en vlak te zijn zodat de maximaal toegelaten spelingen, beschreven in § 6.4, kunnen gerespecteerd worden. Indien dit niet het geval is, dient de zone rondom de muuropening voorafgaandelijk te worden uitgevlakt met pleister of mortel.

De vlakheid van de vloer moet de beweging van de deur toelaten met de in § 6.4 voorgeschreven speling.

De afmetingen van de deurvleugel worden zo bepaald dat deze de muuropening overlapt met minimum:

- 30 mm langs de sluitzijde
- 50 mm langs de openingszijde
- 60 mm langs de bovenzijde

6.2 Plaatsing van de omlijsting en geleidingsrail

6.2.1 Houten omlijsting

De omlijsting is conform met § 4.8.1. Zij wordt tegen muren geplaatst met een minimale dikte van 100 mm of tegen scheidingswanden volgens § 4.10.1.

De omlijsting wordt haaks en loodrecht geplaatst. De omlijsting wordt dusdanig geplaatst opdat de min. muuroverlap van de deurvleugel (zie § 6.1) kan worden gerespecteerd.

Bij vlakke muren (speling tussen muur/wand en omlijsting: max. 2 mm) worden de horizontale muurlat en de sluitstijl rechtstreeks tegen de muur/wand bevestigd met schroeven en bijhorende pluggen.

Bij oneffen muren (speling tussen muur/wand en omlijsting: max. 6 mm) dient een strip schuimvormend product type **Flexilodice (sectie: 30 mm x 2 mm)** tussen de muur/wand en de omlijsting te worden aangebracht, fig. 6.2.1. In dit geval wordt de voeg tussen de muur/wand en de omlijsting afgewerkt met silicone type Hilti Firestop Silicone Sealant CFS-S Sil CW.

6.2.2 Stalen omlijsting

Niet van toepassing.

6.3 Plaatsing van de deurvleugel

Het BENOR/ATG-label bevindt zich op de bovenste helft van de smalle zijde aan de slotkant van de schuifdeur.

Insnijden, uitsnijden of doorboren door de plaatser voor het aanbrengen van hang- en sluitwerk en/of toebehoren zijn toegelaten tenzij anders vermeld in onderhavige goedkeuring.

Elke andere aanpassing dient door de fabrikant te worden uitgevoerd conform de voorschriften van onderhavige goedkeuring.

6.3.1 Ophang- en geleidingsmechanisme

Zie § 4.6.1.

De geleidingsrail dient evenwijdig met het dagvlak te worden opgehangen zodat de maximaal toegelaten spelingen, beschreven in § 6.4, kunnen gerespecteerd worden. Hij wordt door de horizontale muurlat in de muur/wand bevestigd en afgedekt d.m.v. de railomkasting (§ 4.8.1.3).

6.3.2 Toebehoren

Alle toebehoren (zie § 4.7) worden op de deurvleugel bevestigd met schroeven die niet meer dan 20 mm diep in de deurvleugel indringen en/of met lijm, tenzij uitdrukkelijk anders vermeld.

6.4 Speling

De maximaal toegelaten spelingen worden gegeven in onderstaande tabel.

De maximaal toegelaten speling tussen de deurvleugel en de vloer dient bij de deur in gesloten toestand over de volledige dikte van de deurvleugel te worden gerespecteerd.

Teneinde na plaatsing het slepen van de deurvleugel op de vloer te voorkomen, dient de afwerking van de vloer te worden uitgevoerd, rekening houdend met de draairichting, aangeduid op de plannen, zodat de maximaal toegelaten speling, zoals beschreven in onderstaande tabel kan gerespecteerd worden.

Hier toe mag de vloer in de loop van de deur slechts beperkt oplopen (zie fig. 6.4.1).

Deze dient door de bedrijven verantwoordelijk voor de nivellering van de vloer zodanig uitgevoerd te worden dat het maximaal verschil tussen het laagste punt van de vloer onder de deur in gesloten toestand (zone 1) en het hoogste punt in de loop van de deur (zone 2), niet groter is dan de maximaal toegelaten speling tussen de deurvleugel en de vloer, verminderd met 2 mm.

Maximale toegelaten spelings (mm)	
Tussen de deurvleugel (excl. schuimvormer) en de muur/wand:	
t.p.v. de sluitzijde (slotzijde) (fig. 6.4.2 – a)	8,4
t.p.v. de openingszijde (niet slotzijde) (fig. 6.4.2 – b)	8,5
t.p.v. de bovenzijde (fig. 6.4.2 – c)	7,1
Tussen smalle kant deurvleugel en sluitstijl (fig. 6.4.2 – d)	5,5
Tussen de deurvleugel en de sluitstijl (niet muur/wandzijde) (fig. 6.4.2 – e)	4,7
Tussen de deurvleugel en de railomkasting (niet muur/wandzijde) (fig. 6.4.2 – f)	7,6
Tussen deurvleugel en de vloer ⁽³⁾	5,8
⁽³⁾ : enkel een harde en vlakke vloerbekleding (zoals tegels, parket, beton, linoleum) is toegelaten onder de deur	

6.5 Veiligheid – aanbevelingen in verband met veiligheid van personen

Om de veiligheid van de gebruiker te kunnen verzekeren wordt het aanbevolen de bedieningskrachten en snelheden beschreven in de desbetreffende Europese normen te respecteren.

Deze normen geven voorschriften in verband met maximaal toegelaten snelheden, openingskrachten en afremkrachten. (zie onderstaande tabel)

6.5.1 Algemene veiligheidsvoorschriften

	Manueel	Gemotoriseerd
1	Max. openingskracht: 260 N	
2	Max. sluitsnelheid gedurende laatste 0,5 m: 0,3 m/s	Max. sluitsnelheid gedurende laatste 0,5 m: 0,3 m/s
3	Beveiliging tegen inklemming van personen: max. remkracht: 400 N	Beveiliging tegen inklemming van personen: automatische stop d.m.v. zonedetectie, ofwel max. remkracht: 400 N

Opmerking: Punten 2 en 3 zijn ook van toepassing in de brandmode en bij spanningsuitval.

6.5.2 Algemene voorschriften met betrekking tot brandbeveiliging

- De poort moet vanuit elke positie kunnen sluiten, in geval van brand.
- Bovendien dient het sluitmechanisme van de poort door een voldoende gevoelig detectiesysteem in werking te worden gesteld, zodat de poort bij voldoende lage temperatuur sluit.
- Schuifdeuren mogen niet als evacuatieweg worden beschouwd. Indien de evacuatie langs deze weg dient te geschieden, dient naast de deur bijkomende een naar buiten draaiende deur als evacuatiemogelijkheid te worden voorzien.

6.5.3 Onderhoudsvoorschriften

De correcte en efficiënte werking van de schuifdeuren dienen op regelmatige tijdstippen (volgens instructies van de fabrikant) te worden gecontroleerd en het nodige onderhoud dient regelmatig te worden uitgevoerd door bevoegde personen.

7 Prestaties

De prestaties van de hiervoor beschreven deuren werden vastgesteld op basis van de volgende normen.

7.1 Brandwerendheid

Volgens NBN EN 1634-1 en NBN EN 13501-2: EI₁ 30

7.2 Prestaties KB Basisnormen

De proeven werden uitgevoerd volgens de STS 53.1-specificaties "Deuren", uitgave 2006.

Prestatie	Klasse	Rapport
Afmetingen en haaksheid Volgens NBN EN 951 en NBN EN 1529	3	150457
Vlakheid Volgens NBN EN 952 en NBN EN 1530	4	150457
Vlakheid na opeenvolgende klimaatsveranderingen Volgens NBN EN 1294, NBN EN 952 en NBN EN 12219	2	150457
Mechanische weerstand Volgens NBN EN 947, NBN EN 948, NBN EN 949, NBN EN 950 en NBN EN 1192	2	30452 150457 150457-2
Mechanische duurzaamheid Volgens NBN EN 12605	200.000 cycli	30452
^(*) : Het toegepaste hang- en sluitwerk dient minstens dezelfde klasse te vertonen		

8 Bijkomende prestaties

Niet van toepassing.

9 Voorwaarden

- A.** De Technische Goedkeuring heeft uitsluitend betrekking op het product vermeld op de voorpagina van deze Technische Goedkeuring.
- B.** Enkel de Goedkeuringshouder en desgevallend de Verdelers kunnen aanspraak maken op de Technische Goedkeuring.
- C.** De Goedkeuringshouder en desgevallend de Verdelers mogen geen gebruik maken van de naam en het logo van de BUtgb, het ATG-merk, de Technische Goedkeuring of het goedkeuringsnummer, voor productbeoordelingen die niet in overeenstemming zijn met de Technische Goedkeuring of voor een product, kit of systeem alsook de eigenschappen of kenmerken ervan, die niet het voorwerp uitmaken van de Technische Goedkeuring.
- D.** Informatie die door de Goedkeuringshouder, de Verdelers of een erkende aannemer, of hun vertegenwoordigers, op welke wijze dan ook, ter beschikking wordt gesteld van (potentiële) gebruikers (bv. bouwheren, aannemers, architecten, voorschrijvers, ontwerpers, ...) van het product, die het voorwerp zijn van de Technische Goedkeuring, mag niet onvolledig of in strijd zijn met de inhoud van de Technische Goedkeuring, noch met informatie waarnaar in de Technische Goedkeuring wordt verwezen.
- E.** De Goedkeuringshouder is steeds verplicht tijdig eventuele aanpassingen aan de grondstoffen en producten, de verwerkingsrichtlijnen, het productie- en verwerkingsproces en/of de uitrusting, voorafgaandelijk aan de BUtgb, de Goedkeurings- en de Certificatieoperator bekend te maken. Afhankelijk van de meegedeelde informatie kunnen de BUtgb, de Goedkeurings- en de Certificatieoperator oordelen dat de Technische Goedkeuring al dan niet moet worden aangepast.
- F.** De Technische Goedkeuring kwam tot stand op basis van de beschikbare technische en wetenschappelijke kennis en informatie, aangevuld door informatie ter beschikking gesteld door de aanvrager en vervolledigd door een goedkeuringsonderzoek dat rekening houdt met het specifieke karakter van het product. Niettemin blijven de gebruikers verantwoordelijk voor de selectie van het product, zoals beschreven in de Technische Goedkeuring, voor de specifieke door de gebruiker beoogde toepassing.
- G.** Verwijzingen naar de Technische Goedkeuring dienen te gebeuren aan de hand van de ATG-aanwijzer (ATG 3234) en de geldigheidstermijn.
- H.** De BUtgb, de Goedkeuringsoperator en de Certificatieoperator kunnen niet aansprakelijk worden gesteld voor enige schade of nadelig gevolg veroorzaakt aan derden (o.m. de gebruiker) ingevolge het niet nakomen door de Goedkeuringshouder of de Verdelers van de bepalingen van dit artikel 9.

10 Figuren

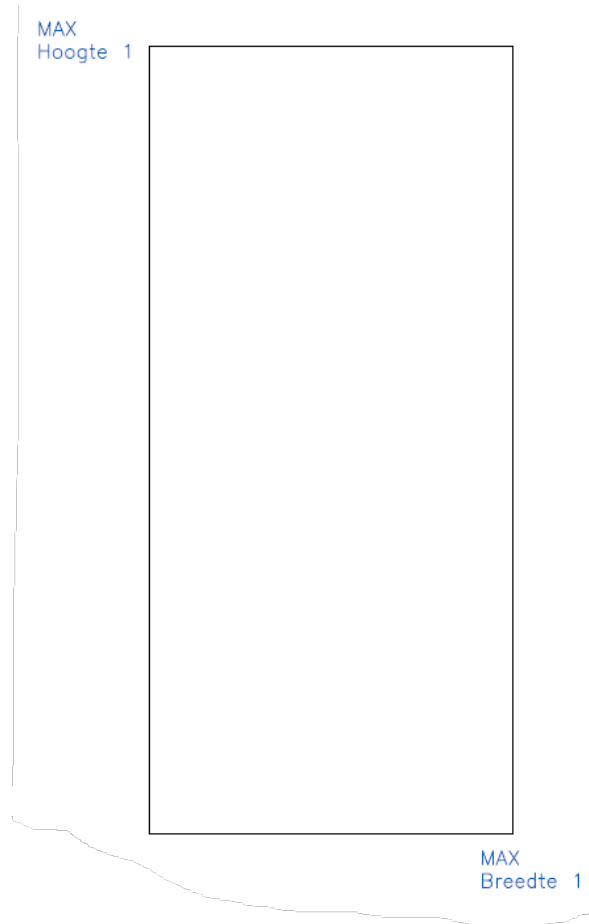

Figuur 4.1

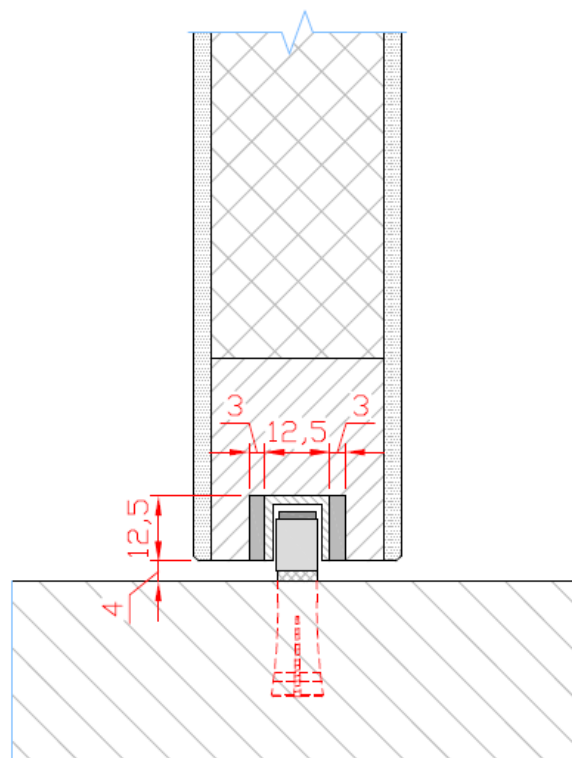

Figuur 4.2.1.2

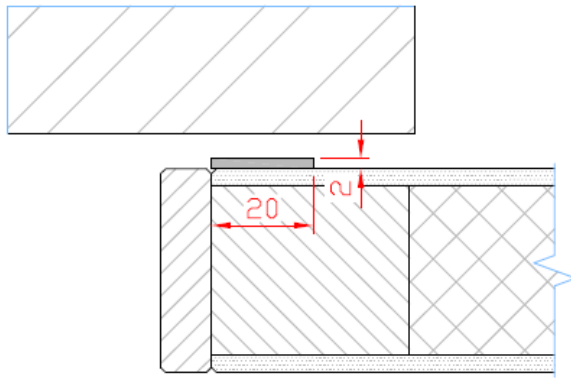

Figuur 4.2.1.3a

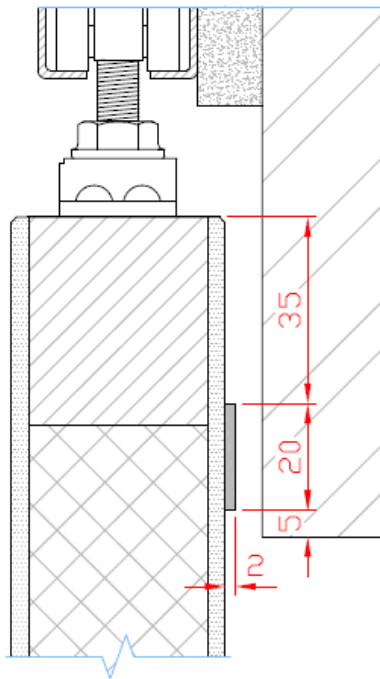

Figuur 4.2.1.3b

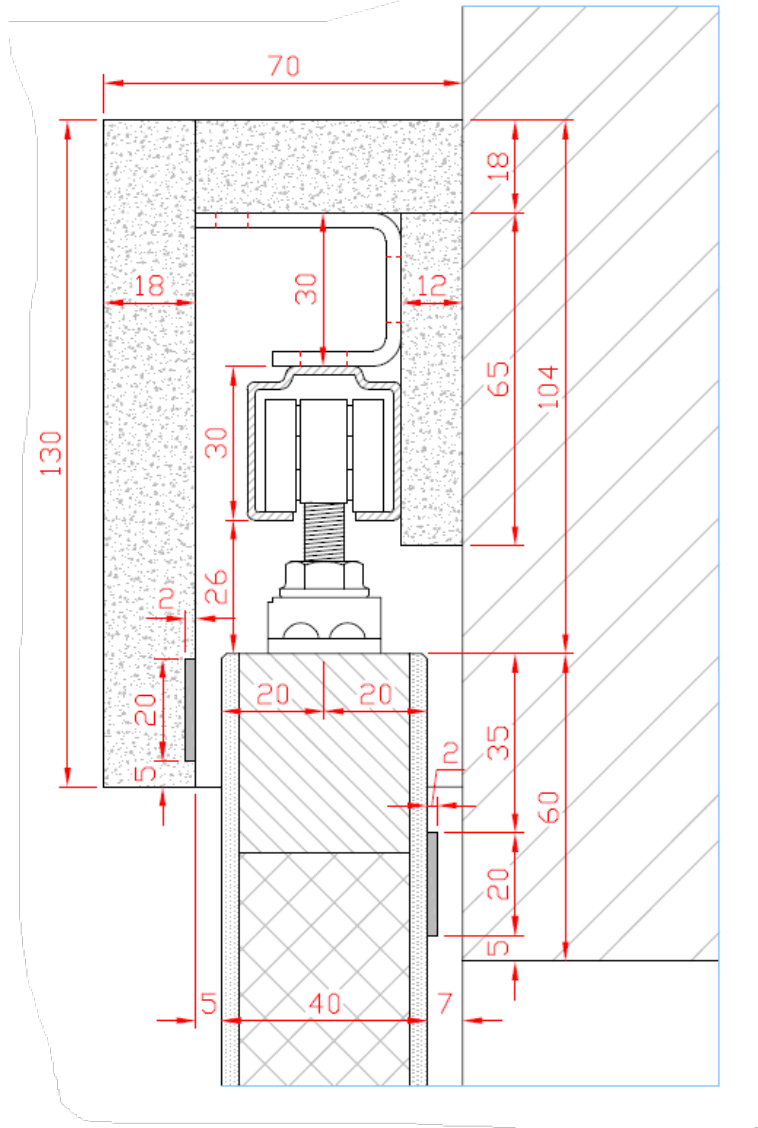

Figuur 4.6.1a

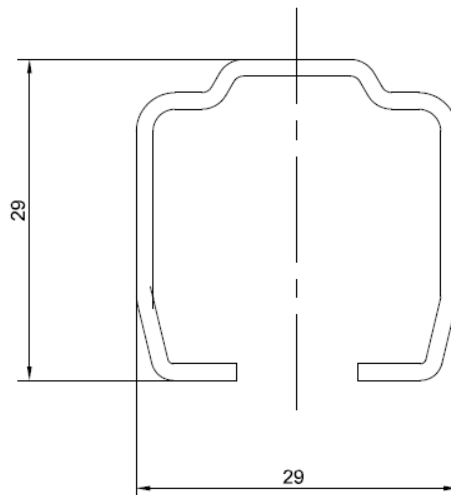

Figuur 4.6.1b

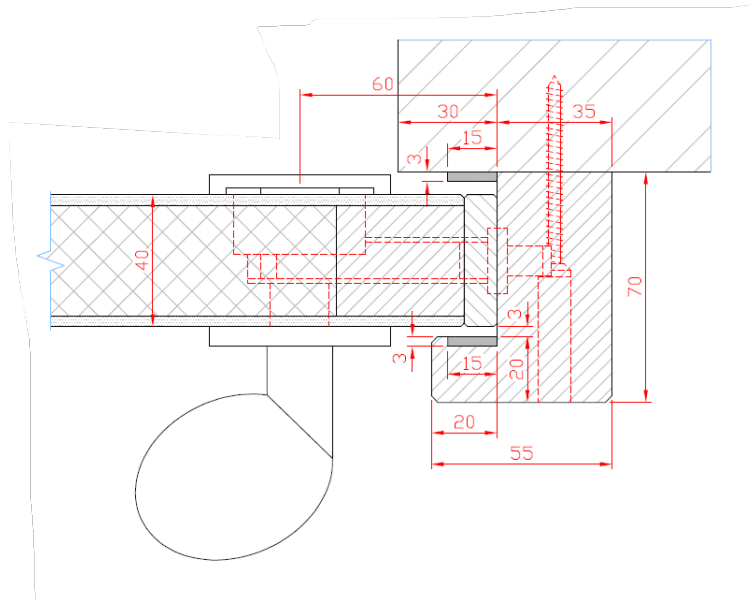

Figuur 4.8.1.2a

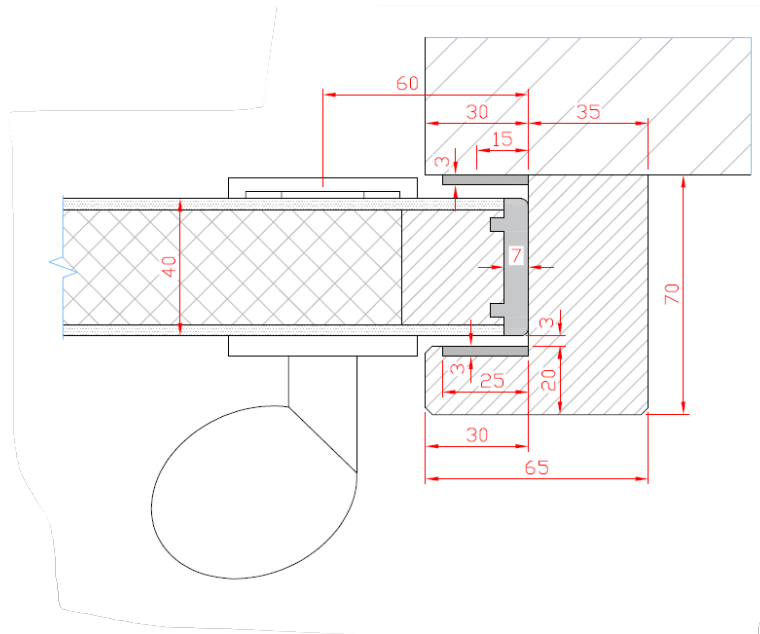

Figuur 4.8.1.2b

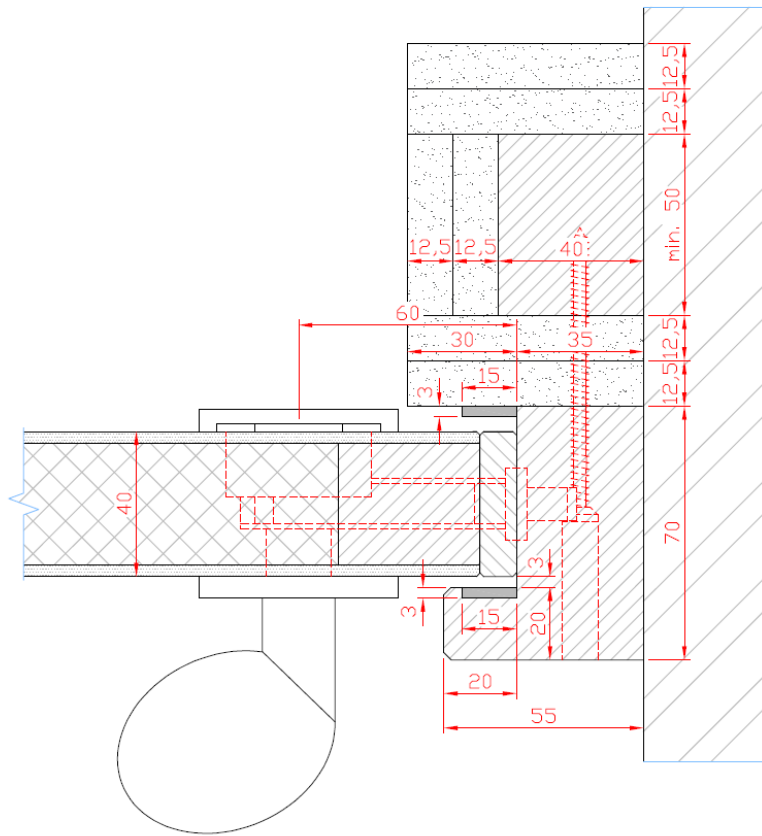

Figuur 4.8.1.2c

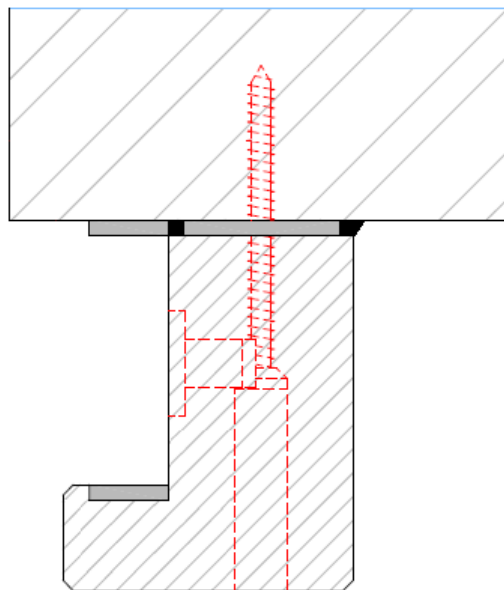

Figuur 6.2.1

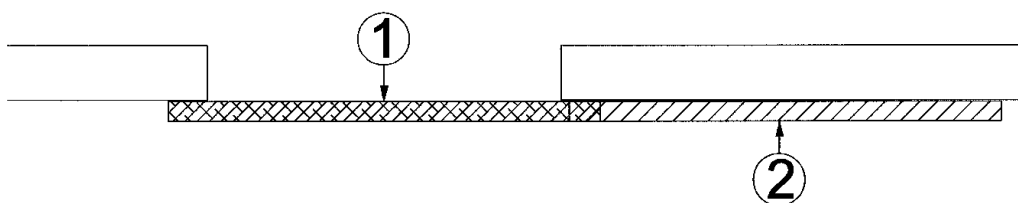

Figuur 6.4.1

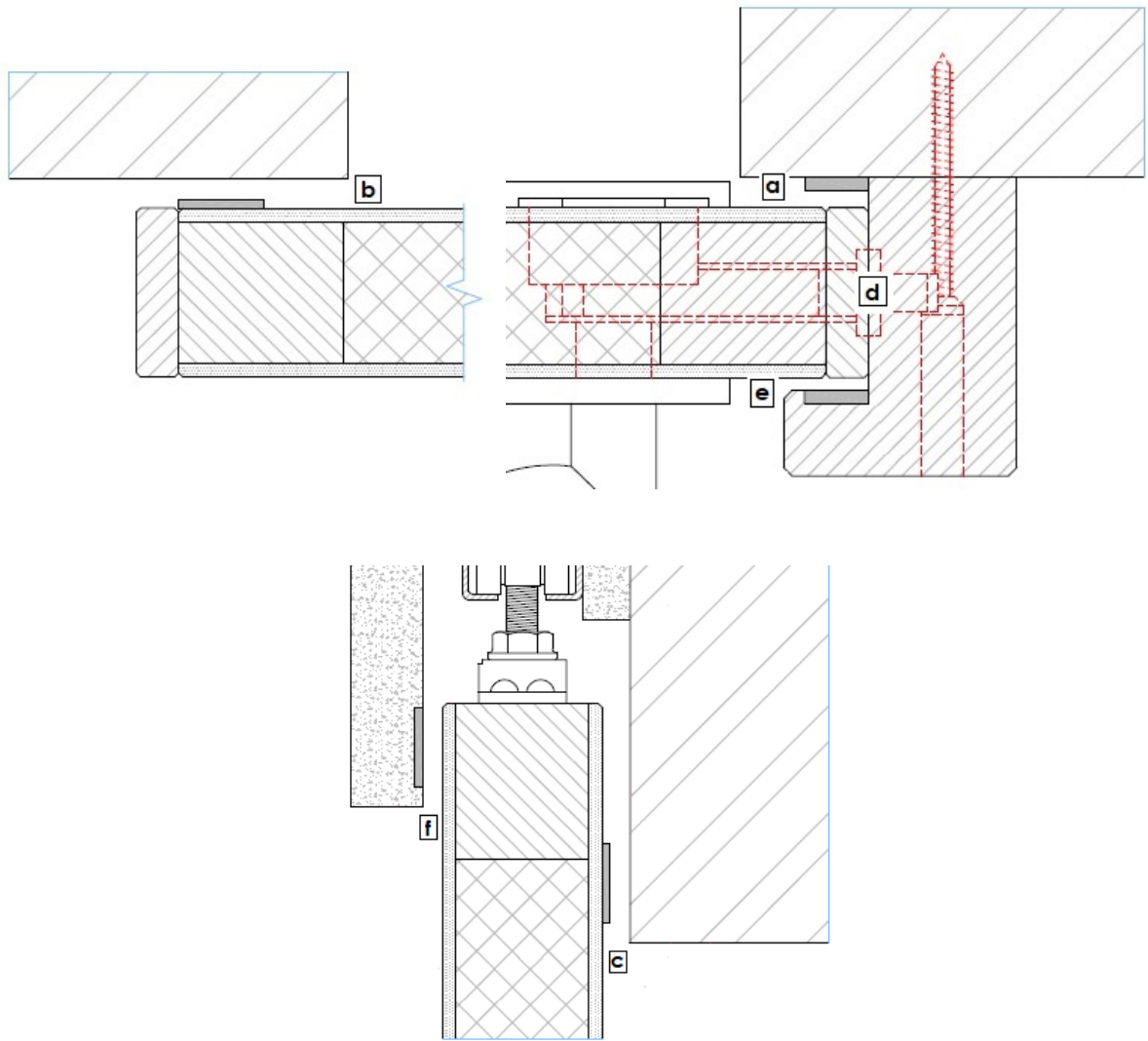

Figuur 6.4.2

Deze Technische Goedkeuring is gepubliceerd door de BUTgb, onder verantwoordelijkheid van de Goedkeuringsoperator, ANPI, en op basis van het gunstig advies van de Gespecialiseerde Groep "PASSIEVE BRANDBESCHERMING", verleend op 5 februari 2022.

Daarnaast bevestigde de Certificatieoperator, ANPI, dat de productie aan de certificatievoorwaarden voldoet en dat met de Goedkeuringshouder een certificatieovereenkomst ondertekend werd.

Datum van deze uitgave: 1 april 2022.

Voor de BUTgb, als geldigverklaring van het goedkeuringsproces



Eric Winnepeninckx,
Secretaris-generaal



Benny De Blaere,
Directeur

Voor de Goedkeurings- en Certificatieoperator



Alain Verhoyen,
Directeur-generaal ANPI

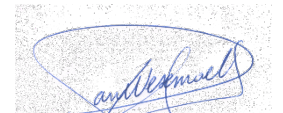

Edwin van Wesemael,
Technisch directeur ISIB

De Technische Goedkeuring blijft geldig, gesteld dat het product, de vervaardiging ervan en alle daarmee verband houdende relevante processen:

- onderhouden worden, zodat minstens de onderzoeksresultaten bereikt worden zoals bepaald in deze Technische Goedkeuring;
- doorlopend aan de controle door de Certificatieoperator onderworpen worden en deze bevestigt dat de certificatie geldig blijft.

Wanneer niet langer wordt voldaan aan deze voorwaarden, zal de Technische Goedkeuring worden opgeschort of ingetrokken en de Technische Goedkeuring van de BUTgb website worden verwijderd. Technische Goedkeuringen worden regelmatig geactualiseerd. Het wordt aanbevolen steeds gebruik te maken van de versie die op de BUTgb website (www.butgb-ubatc.be) gepubliceerd werd.

De meest recente versie van de Technische Goedkeuring kan geconsulteerd worden d.m.v. de hiernaast afgebeelde QR-code.



De BUTgb vzw werd aangemeld door de FOD Economie in het kader van Verordening (EU) n°305/2011. De door de BUTgb vzw aangeduide certificatieoperatoren werken volgens een door BELAC (www.belac.be) accreditbaar systeem. De BUTgb vzw is een goedkeuringsinstituut dat lid is van:



European Organisation for Technical Assessment
www.eota.eu



Europese Unie voor de technische goedkeuring in
de bouw
www.ueatc.eu



World Federation of Technical Assessment
Organisations
www.wftao.com

Agrément technique ATG avec Certification



PORTES COULISSANTES
EN BOIS, SIMPLES,
RÉSISTANT AU FEU
EI₁ 30

PORTE COULISSANTE
EI₁-30 DCP

Valable du 01/04/2022
au 31/03/2027

ISIB

Institut de Sécurité Incendie asbl
Ottergemsesteenweg Zuid 711
9000 Gand

Tél +32 (0)9 240 10 80

infoNL@ISIBfire.be
www.ISIBfire.be



ANPI asbl - Division Certification
Parc scientifique Fleming
Grandbonpré 1
1348 Louvain-la-Neuve

certification@anpi.be
www.anpi.be

Titulaire d'agrément :

DE COENE PRODUCTS nv
Europalaan 135
8560 WEVELGEM-GULLEGEM
Tél. : +32 (0)56 43 10 80
Courriel : info@decoeneproducts.be
Site Internet : www.decoeneproducts.be

Performances supplémentaires mentionnées à la demande du fabricant :

Cet agrément avec certification ne concerne que l'agrément et la certification relatifs à la résistance au feu et aux performances mécaniques, mentionnées au § 7 **Error! Reference source not found.** de cet agrément.

Une partie des portes du domaine d'application décrit dans cet agrément disposent de performances supplémentaires, reprises dans les documents mentionnés au § 8 de cet agrément.

Ces performances supplémentaires n'ont pas été contrôlées par le bureau BENOR/ATG « Portes résistant au feu » et doivent être démontrées par le fabricant.

1 Objectif et portée de l'Agrément Technique

Cet Agrément Technique concerne une évaluation favorable indépendante du produit (tel que décrit ci-dessus) par des opérateurs d'agrément indépendants désignés par l'UBA^tc, l'ISIB et l'ANPI, pour l'application mentionnée dans cet Agrément Technique.

L'Agrément Technique consigne les résultats de l'examen d'agrément. Cet examen se décline comme suit : identification des propriétés pertinentes du produit en fonction de l'application visée et du mode de pose ou de mise en œuvre, conception du produit et fiabilité de la production.

L'Agrément Technique présente un niveau de fiabilité élevé compte tenu de l'interprétation statistique des résultats de contrôle, du suivi périodique, de l'adaptation à la situation et à l'état de la technique et de la surveillance de la qualité par le Titulaire d'Agrément.

Le Titulaire d'Agrément est tenu de respecter les résultats d'examen repris dans l'Agrément Technique lorsqu'il met des informations à la disposition de tiers. L'UBA^tc ou l'Opérateur de Certification peut prendre les initiatives qui s'imposent si le titulaire d'agrément ne le fait pas (suffisamment) de lui-même.

L'Agrément Technique et la certification de la conformité du produit à l'Agrément Technique sont indépendants des travaux effectués individuellement, l'installateur et/ou l'architecte sont exclusivement responsables de la conformité des travaux réalisés aux dispositions du cahier des charges.

L'Agrément Technique ne traite pas, sauf dispositions reprises spécifiquement, de la sécurité sur chantier, d'aspects sanitaires et de l'utilisation durable des matières premières. Par conséquent, l'UBA^tc n'est en aucun cas responsable de dégâts causés par le non-respect, dans le chef du Titulaire d'Agrément ou de l'entrepreneur/des entrepreneurs et/ou de l'architecte, des dispositions ayant trait à la sécurité sur chantier, aux aspects sanitaires et à l'utilisation durable des matières premières.

Conformément au § 5.1 de l'annexe 1 de l'A.R. du 7 juillet 1994 fixant les normes de base en matière de prévention contre l'incendie et l'explosion, auxquelles les bâtiments doivent satisfaire et les modifications qui s'y rapportent, on entend par « portes » des éléments de construction placés dans une baie pour permettre ou interdire le passage. Une porte comprend une ou plusieurs parties mobiles (vantaux), une partie fixe (huisserie avec ou sans imposte et/panneaux latéraux), des éléments de suspension, d'utilisation et de fermeture ainsi que la liaison avec le mur.

2 Objet

2.1 Domaine d'application

Portes coulissantes en bois résistant au feu « PORTE COULISSANTE EI-30 DCP » :

- présentant une résistance au feu EI 30, déterminée sur la base de rapports d'essai conformément à la norme européenne EN 1634-1 ;
- relevant de la catégorie suivante, comme décrit au § 4.1 de cet agrément ;
- dont les performances ont été déterminées sur la base de rapports d'essai conformément aux STS 53.1.

Ces portes sont placées dans des murs en maçonnerie, en béton ou en béton cellulaire d'une épaisseur minimale de 100 mm ou dans des cloisons (§ 4.10) décrites dans cet agrément, à l'exclusion de toutes les autres cloisons légères.

Lorsque des portes sont placées en série, il convient de les séparer par un trumeau présentant au moins les mêmes propriétés en matière de résistance au feu et de stabilité mécanique que la paroi dans laquelle ils sont placés.

Les baies de mur doivent satisfaire aux prescriptions décrites au § 6.1 afin de pouvoir placer les portes dans les conditions imposées au § 6.

Le revêtement de sol dans ces baies est dur et plan, tel qu'un carrelage, un parquet, du béton ou du linoléum.

2.2 Marquage et contrôle

Ces portes font l'objet de la procédure intégrée BENOR/ATG, permettant au fabricant d'obtenir l'autorisation d'utilisation de la marque BENOR/ATG représentée ci-après. Conformément au § 53.1.6 des STS 53.1 « Portes », les portes sont dispensées des essais de réception technique préalable à la mise en œuvre.

La marque BENOR/ATG (diamètre : 22 mm) a la forme d'une plaquette autocollante mince du modèle ci-dessous :



Elle est encastrée sur la moitié supérieure du chant étroit de la porte coulissante, côté serrure.

L'hubriserie (§ 4.8.1 ; latte murale horizontale, montant dormant et caisson) est livrée avec le vantail.

Ce n'est qu'en apposant la marque BENOR/ATG sur un élément de porte que le fabricant certifie qu'il a été fabriqué conformément à la description de l'élément de construction dans le présent agrément, à savoir :

Élément	Conformément au paragraphe
Matériaux	3
Vantail + description	4.2
Dimensions	4.1
Huisserie ⁽¹⁾	4.8
Quincaillerie ⁽¹⁾	Error! Reference source not found.
Accessoires ⁽¹⁾	0

⁽¹⁾ : Si ceux-ci sont mentionnés sur le document de livraison

La **résistance au feu des portes** est déterminée sur la base des résultats d'essais réalisés conformément à la norme NBN EN 1634-1. La délivrance de la marque BENOR est basée sur l'ensemble des rapports d'essais, y compris les interpolations et les extrapolations possibles conformément à la NBN EN 15269-1 et à la NBN EN 15269-3 et pas uniquement sur chaque rapport d'essai individuel.

La présence de la **marque BENOR/ATG** sur une porte certifiée que les éléments repris dans la description ci-après présenteront la **résistance au feu** indiquée sur le label BENOR/ATG s'ils ont été testés conformément à la NBN 1634-1, dans les conditions suivantes :

- respect de la procédure établie en exécution du Règlement général et du Règlement particulier d'usage et de contrôle de la marque BENOR/ATG dans le secteur de la protection incendie passive ;
- respect des prescriptions de pose fournies avec la porte et reprises au § 6 de cet agrément (consultable sur www.butgb-ubatc.be).

La **durabilité**, l'**aptitude à l'emploi** et la **sécurité** des portes sont examinées sur la base de résultats d'essais réalisés conformément aux Spécifications Techniques Unifiées STS 53.1 « Portes » (édition 2006).

L'**agrément technique** est délivré par l'UBAtc asbl. L'**autorisation d'usage de la marque BENOR/ATG** est attribuée par l'ANPI et est subordonnée à l'exécution d'un contrôle suivi de la fabrication et de contrôles externes périodiques des éléments fabriqués en usine, effectués par un délégué de l'organisme d'inspection désigné par l'ANPI.

Afin d'obtenir une garantie satisfaisante d'une pose correcte de la porte résistant au feu, il est recommandé d'en confier l'exécution à des placeurs certifiés par un organisme accrédité en la matière, comme l'ISIB. Une telle certification est délivrée sur la base d'une formation et d'une épreuve pratique, au cours de laquelle la compréhension et l'application correcte des prescriptions de pose sont évaluées.

En apposant le label ISIB, un label transparent mentionnant le numéro de certification du placeur du modèle ci-dessous (diamètre : 22 mm), appliqué sur le label BENOR/ATG et en délivrant une attestation de placement, le placeur certifié assure que la pose du bloc-porte a été effectuée conformément au § 6 de cet agrément et qu'il en assume également la responsabilité.



En apposant ce label, le placeur certifié se soumet à un contrôle périodique effectué par l'organisme de certification.

2.3 Livraison et contrôle sur chantier

Le présent agrément technique ATG avec certificat peut être consulté sur www.butgb-ubatc.be. Cela permet les contrôles de réception après la pose.

Les contrôles sur chantier peuvent comprendre les éléments ci-après :

1. le contrôle de la présence de la marque BENOR/ATG sur le vantail,
2. le contrôle de la conformité des éléments décrits dans le tableau ci-après,
3. le contrôle de la conformité de la pose avec la description de cet agrément.

Les contrôles mentionnés aux points 2 et 3 comprennent en particulier :

Élément	À contrôler conformément au paragraphe
Matériaux pour l'hubriserie et la pose	3
Hubriserie ⁽²⁾	-
Quincaillerie ⁽²⁾	Error! Reference source not found.
Accessoires ⁽²⁾	0
Dimensions	4.1
Pose	6

⁽²⁾ : Si ceux-ci ne sont pas mentionnés sur le document de livraison.

2.4 Remarques relatives aux prescriptions du cahier des charges

Les portes résistant au feu présentent des caractéristiques particulières leur permettant de compléter, en position fermée, les caractéristiques de résistance au feu du mur dans lequel elles sont placées.

Ces performances particulières ne peuvent généralement être obtenues que par une conception spécifique de la porte et dépendent du soin apporté à la pose du bloc-porte (voir le § 2.3, « Livraison et contrôle sur chantier »).

Il en résulte que les éléments de la porte (vantail, hubriserie, quincaillerie, dimensions, etc.) doivent être choisis dans les limites de cet agrément (voir le § 2.3, « Livraison et contrôle sur chantier »).

3 Matériaux

La dénomination commerciale et les caractéristiques de chacun des éléments constitutifs sont connues du Bureau BENOR/ATG. Elles sont vérifiées par sondage par un délégué de l'organisme d'inspection désigné par l'ANPI.

3.1 Vantail

- Odiboard type 2.6 – épaisseur : 33 mm, masse volumique : min. 260 kg/m³
- Bois dur, sans aubier – masse volumique : min. 450 kg/m³, H.B. 8 à 12 % (Exemples : voir le tableau 1)
- Panneau en fibres de bois « HDF », masse volumique : min. 890 kg/m³, épaisseur : 3,0 mm
- Profilé en U en aluminium – dimensions : 10 mm x 15 mm x 1,5 mm
- Produit intumescent :
 - Graphite, section : 2 mm x 20 mm
 - Palusol dans une gaine en PVC, section : 3 mm x 15 mm

Tabel 1 Tableau 1– Essences de bois dur

Dénomination commerciale	Nom botanique	Masse volumique à 15 % de H.B. (kg/m ³)
Dark Red Meranti	Shorea sp. div.	550 – 850
Afzelia	Afzelia Africana	750 – 900
Chêne	Quercus sp. div.	650 – 750
Merbau	Intsia Bakeri	750 – 1020
Wengé	Milletia Laurenti	800 – 1000
Hêtre	Fagus sylvatica	650 – 750

3.2 Hubriserie

- Bois dur, sans aubier - masse volumique : min. 580 kg/m³ (exemples : voir le tableau 1)
- MDF ignifuge (rouge) – épaisseur : 12 mm et 18 mm, masse volumique : min. 700 kg/m³
- Produit intumescent :
 - Graphite, section : 2 mm x 20 mm
 - Palusol dans une gaine en PVC, section : 3 mm x 15 mm

3.3 Quincaillerie

- Quincaillerie (voir le §4.6) ;
- Accessoires (voir le § 4.7).

3.4 Cloison

Voir le § 4.10.

3.5 Tolérances autorisées

Le tableau ci-dessous présente les tolérances admises par rapport aux caractéristiques des matériaux mentionnées lors des contrôles sur chantier :

Caractéristique du matériau	Tolérance admise
Dimensions du bois	± 1 mm
Épaisseur du métal	$\pm 0,1$ mm
Masse volumique	- 10 %

Caractéristique du matériau	Tolérance admise
Épaisseur de l'âme (mm)	$\pm 0,5$ mm (sur une moyenne de 5 mesures)
Humidité du bois (%)	± 2 % (sur une moyenne de 5 mesures)
Épaisseur du cadre (mm)	$\pm 0,2$ mm (sur une moyenne de 5 mesures)
Section de produit intumescent (mm x mm)	$\pm 0,5$ mm (sur une moyenne de 5 mesures)
Section de la rainure (mm x mm)	$\pm 0,5$ mm (sur une moyenne de 5 mesures)
Épaisseur du revêtement (mm)	$\pm 0,2$ mm (sur une moyenne de 5 mesures)
Jeu maximum entre cadre et âme (mm)	max. 1 mm (sur une moyenne de 5 mesures)
Section de l'hubriserie (mm x mm)	± 1 mm (sur une moyenne de 5 mesures)
Masse volumique (kg/m ³)	- 5 % (sur une moyenne de 5 mesures) - 10 % (sur des mesures individuelles)

4 Éléments

4.1 Dimensionnement (fig. 4.1)

Les épaisseurs de porte reprises ci-dessous sont des valeurs nominales.

4.1.1 Portes simples dans des huisseries en bois

Dimensions maximales du vantail						
Vantail	Huisserie	Largeur max. 1	Hauteur max. 1	Largeur max. 2	Hauteur max. 2	Surf. max.
		(mm)	(mm)	(mm)	(mm)	(m ²)
Type 1 (§ 4.2.1) – épaisseur de porte : 40 mm	Huisserie en bois § 4.8.1 Error! Reference source not found.	1380	2206			3.04

4.2 Composition des vantaux

4.2.1 TYPE 1 : épaisseur de porte 40 mm

4.2.1.1 Une âme

Une âme en panneau isolant à base de fibres minérales et de perlite expansée de type Odiboard 2.6 (fabricant : Odice), d'une épaisseur de 33 mm et d'une masse volumique nominale de 260 kg/m³.

4.2.1.2 Un cadre (fig. 4.2.1.2)

Le cadre en bois dur est composé de :

- deux montants (section : min. 54 mm x 33 mm)
- une traverse inférieure et une traverse supérieure (section : min. 44 mm x 33 mm)

La traverse inférieure comporte une rainure de (profondeur x largeur) 15 mm x 16 mm. Un profilé de guidage en aluminium de 10 mm x 15 mm, épaisseur de paroi d'1,5 mm, est appliqué dans cette rainure. Une bande de Palusol est appliquée dans une gaine en PVC (section : 15 mm x 3 mm) de part et d'autre du profilé en aluminium.

Les montants verticaux peuvent éventuellement comporter :

- soit une latte de chant en bois dur, d'une largeur de 40 mm et d'une épaisseur de 8 mm à 12 mm. Dans ce cas, la section des montants en bois dur du cadre doit s'établir au moins à 44 mm x 33 mm.
- soit une latte de chant coulée en PU (épaisseur : 7 mm), de type « PURE », composition connue par le bureau Benor/ATG. Dans ce cas, le montant de fermeture de l'huisserie en bois est adapté, voir le § 4.8.1.2.

4.2.1.3 Les faces de l'âme

Les faces de l'âme, ainsi que le cadre sont revêtus par collage d'un panneau de fibres de bois « HDF » (épaisseur : 3 mm)

Le vantail est revêtu d'une bande de produit intumescent de type graphite (section : 20 mm x 2 mm) à 10 mm du bord vertical (fig. 4.2.1.3a) le long du côté ouverture (opposé à la serrure) et le long de la face supérieure, à 35 mm du côté supérieur (fig. 4.2.1.3b), le long du côté du mur.

4.2.1.4 Mauclairs

Non applicable.

4.2.1.5 Impostes

Non applicable.

4.2.1.6 Finition

Voir le § 4.3

4.2.1.7 Vitrage

Non applicable.

4.2.1.8 Grille résistant au feu

Non applicable.

4.2.1.9 Quincaillerie

Voir le § 4.6

4.2.1.10 Accessoires

Voir le § 0

4.3 Finition

4.3.1 Faces apparentes

Il est autorisé d'ajouter les finitions décoratives suivantes :

- une couche de peinture, de laque ou de vernis ;
- placage en bois (essence au choix), d'une épaisseur de max. 3 mm ;
- l'une des couches de revêtement suivantes (épaisseur : max. 2 mm) :
 - un panneau de stratifié (HPL ou CPL),
 - une matière synthétique,
 - du cuir,
 - du textile.

Ces couches de revêtement recouvrent l'ensemble du vantail, à l'exception éventuellement des couvre-chants, et doivent être interrompues au droit du produit intumescent appliqué sur le vantail.

4.3.2 Chants étroits

Il est autorisé d'ajouter les finitions décoratives suivantes :

- une couche de peinture, de laque ou de vernis ;
- placage en bois (essence au choix), d'une épaisseur de max. 3 mm ;
- l'une des couches de revêtement suivantes (épaisseur : max. 0,8 mm) :
 - un panneau de stratifié (HPL ou CPL),
 - une matière synthétique,
 - du textile,
 - du cuir.

La finition recouvre toute l'épaisseur de porte.

4.4 Vitrage

Non applicable.

4.5 Grille résistant au feu

Non applicable.

4.6 Mécanisme de guidage et quincaillerie de fermeture

4.6.1 Mécanisme de guidage (fig. 4.2.1.2 & fig. 4.6.1a & fig. 4.6.1b)

Le vantail est suspendu à un mécanisme de guidage de type (Arlu) ROB HF0. Ce mécanisme est fixé à la latte murale horizontale de l'huissierie, voir le § 4.8.1.

Le vantail est suspendu à deux chariots minimum fixés chacun au vantail au moyen d'un profilé appliqué sur ce dernier et de quatre vis. Chaque chariot comporte un double galet de roulement en matière synthétique.

Les chariots évoluent dans un rail horizontal (marque : (Arlu) ROB, type : HF0.200.x00) en acier laminé à froid.

Le rail est suspendu au moyen d'étriers de support métalliques (épaisseur de plaque : 3 mm, plié : 40 mm x 30 mm x 25 mm, longueur : 60 mm), fixés par la latte murale horizontale au mur/à la cloison, voir la fig. 4.6.1. Ces étriers de support sont placés tous les 500 mm.

Un autre mécanisme de guidage est également autorisé, pour autant qu'un essai conforme à la NBN EN 1634-1 ait démontré l'aptitude du mécanisme pour ce type de portes ou la satisfaction des conditions ci-après :

- les chariots sont constitués des mêmes matériaux, ils présentent le même nombre de galets et sont fixés de la même manière au vantail ;
- le rail de guidage est constitué du même matériau et présente au moins les mêmes dimensions ;
- Les étriers de support et profilés de suspension sont constitués du même matériau et présentent au moins les mêmes dimensions.

La porte est munie d'un mécanisme de fermeture avec contre-poids et retardateur à aimant (de type Mecop) permettant d'assurer une fermeture contrôlée de la porte en cas d'incendie.

Le long du côté ouverture (côté opposé à la serrure), un guide métallique (épaisseur : 6 mm, longueur : 15 mm) est fixé au sol à l'aide de vis afin d'assurer le guidage inférieure du vantail, voir la fig. 4.2.1.2.

4.6.2 Quincaillerie de fermeture

4.6.2.1 Bouton de porte en applique

Modèle et matériau au choix. Le bouton de porte est fixé au vantail au moyen de vis qui pénètrent dans le vantail sur une profondeur maximale de 20 mm.

4.6.2.2 Coquille de porte intégrée

Coquille de porte en acier ou en acier inoxydable, fraisage max. de 150 mm x 40 mm x 17,5 mm.

La coquille de porte est fixée au vantail par collage. Si les deux faces du vantail comportent une coquille de porte intégrée, il convient de les décaler de min. 100 mm l'une par rapport à l'autre.

4.6.2.3 Plaques de propreté ou rosaces

Modèle et matériau au choix.

Les plaques de propreté ou rosaces sont fixées au vantail au moyen de vis qui pénètrent sur une profondeur maximale de 20 mm dans le vantail. Elles peuvent cependant être fixées également par des vis traversant le vantail d'un diamètre maximal de 8 mm, pour autant que ces vis traversent le boîtier de serrure.

4.6.2.4 Serrures encastrées

Le vantail peut comporter éventuellement une serrure à pêne dormant (munie uniquement d'un pêne dormant).

4.6.2.4.1 Serrures « un point »

La serrure est placée à une hauteur de béquille de 900 mm (\pm 200 mm).

Les serrures « un point » autorisées sont les suivantes :

- Serrure à crochet : Cisa 45110

D'autres serrures sont également autorisées, pour autant qu'elles respectent les conditions suivantes :

- l'aptitude à l'application dans ce type de vantail (classe de résistance au feu, matériau, épaisseur de porte min., etc.) a été démontrée au moyen d'un rapport d'essai ou de classification ou d'une HPS (Hardware Performance Sheet) ;
- les serrures comportent des pénes en acier, en acier trempé, en laiton ou en acier inoxydable, une têtère en acier ou en acier inoxydable et un boîtier de serrure en acier ; Les composants en acier peuvent éventuellement faire l'objet d'une protection contre la corrosion ;
- dimensions maximales du boîtier de serrure :
 - hauteur : 100 mm ;
 - largeur : 76 mm ;
 - épaisseur : 14 mm ;
- dimensions maximales de la têtère :
 - hauteur : 158 mm ;
 - largeur : 20 mm ;
 - épaisseur : 3 mm.

Dimensions max. de l'évidement (arrondissements de la fraise non compris) prévu dans le chant étroit du vantail pour le placement de la serrure :

- hauteur : hauteur du boîtier de serrure + 5 mm max. ;
- largeur : épaisseur du boîtier de serrure + 5 mm max. ;
- profondeur : profondeur du boîtier de serrure + 5 mm max.

Les 5 faces des boîtiers de serrure sont revêtues d'une couche de produit intumescent de type Interdens (épaisseur : min. 1 mm). Le produit intumescent est livré par le fabricant avec le vantail.

4.6.2.4.2 Serrures multipoints

Non applicable.

4.6.2.4.3 Serrures électromécaniques et serrures « hôtel »

Non applicable.

4.6.2.4.4 Cylindres

Les cylindres autorisés sont des cylindres Europrofil à composants en acier, en acier inoxydable, en acier trempé ou en laiton.

4.6.2.4.5 Verrous

Non applicable.

4.7 Accessoires

Pose des accessoires : voir le § 6.3.2.

Tous les vantaux décrits ci-dessus peuvent être équipés des accessoires suivants (sauf si des dispositions réglementaires l'interdisent) :

- plaques métalliques collées :
 - épaisseur max. : 2 mm ;
 - ne peuvent pas être appliquées dans le montant dormant et au droit du produit intumescent (vantail/huisserie) ;
 - sur la largeur du vantail : hauteur max. : 500 mm ;
 - sur la hauteur du vantail : largeur max. : 200 mm ;
 - max. 40 % de la surface, avec une surface maximale d'1 m² ;
- plaques métalliques vissées :
 - épaisseur max. : 2 mm ;
 - ne peuvent pas être appliquées dans le montant dormant et au droit du produit intumescent (vantail/huisserie) ;
 - sur la largeur du vantail : hauteur max. : 500 mm ;
 - sur la hauteur du vantail : largeur max. : 200 mm ;
 - max. 40 % de la surface, avec une surface maximale d'1 m² ;
- Mécanisme en applique retenant la porte en position ouverte et la lâchant en cas d'incendie au moyen d'un électro-aimant par exemple ;
- système « soft close », type (Arlu) Rob Soft Close.

4.8 Huisserie

4.8.1 Huisserie en bois

Celle-ci est toujours fournie par le fabricant.

L' huisserie en bois se compose d'une latte murale horizontale, d'un montant dormant vertical et d'un caisson destiné à accueillir le rail.

4.8.1.1 Latte murale horizontale (fig. 4.6.1)

La latte murale horizontale est fabriquée en MDF ignifuge et présente une section de 65 mm x 12 mm. La latte murale est vissée au mur sur toute la longueur du rail de guidage.

L'ouverture entre la latte murale horizontale et le mur doit être refermée comme décrit au § 6.2.

4.8.1.2 Montant dormant (fig. 4.8.1.2a, fig. 4.8.1.2b et fig. 4.8.1.2c)

Le montant dormant en bois dur présente une section min de 70 mm x 55 mm, fig. 4.8.1.2a. Le montant dormant comporte un évidement de 20 mm x 50 mm, formant une battée de 20 mm x 20 mm. La battée comporte un évidement de 15 mm x 3 mm dans lequel une bande de produit intumescent auto-adhésive, de type Palusol, est appliquée dans une gaine en PVC (section : 15 mm x 3 mm). Le montant dormant est vissé au mur, à 30 mm du bord de la baie de mur. L'ouverture entre la latte de fermeture et le mur doit être refermée comme décrit au § 6.2.

Au droit du montant dormant, une bande de produit intumescent de type Palusol est appliquée au mur, dans une gaine en PVC (section : 15 mm x 3 mm).

Le montant dormant peut également être placé sur un mur, perpendiculairement à la porte coulissante. Dans ce cas, un chevron en bois, d'une section min. de 40 mm x 50 mm et revêtu sur les faces visibles de deux couches de plaques de carton-plâtre (épaisseur : (2x) 12,5 mm) est placé sous le linteau de la baie de mur (fig. 4.8.1.2.c).

Si les bords verticaux du vantail comportent une latte de chant en PU coulée de type « PURE », le montant dormant est agrandi, pour atteindre une section de 70 mm x 65 mm, fig. 4.8.1.2b. La profondeur de l'évidement est portée à 30 mm. Au droit du montant dormant, la largeur des deux bandes de produit intumescent est portée à 25 mm.

4.8.1.3 Caisson (fig. 4.6.1)

Le rail de la porte coulissante est revêtu d'un caisson en MDF ignifuge (épaisseur : 18 mm). Celui-ci est constitué comme suit :

- une bande d'une section de 18 mm x 50 mm, fixée au-dessus de la latte murale horizontale et des étriers de fixation du rail.
- une bande d'une section de 18 mm x 115 mm, fixée contre la première bande du caisson. Un évidement de 20 mm x 2 mm est prévu à 5 mm de la face inférieure, sur toute la largeur de la porte en position fermée. Une bande de produit intumescent de type graphite (section : 20 mm x 2 mm) est appliquée dans cet évidement.

Ce caisson peut être peint ou revêtu d'un placage en bois (épaisseur max. : 3 mm) ou d'un panneau HPL (épaisseur max. : 2 mm).

4.8.2 Huisseries en acier

Non applicable.

4.9 Impostes et/ou panneaux latéraux

Non applicable.

4.10 Cloisons

Le paragraphe ci-dessous présente une description des cloisons dans lesquelles les blocs-portes décrits ci-dessus peuvent être placés. Les cloisons ne tombent pas sous cet agrément technique avec certification.

La résistance au feu des parois décrites ci-dessous doit être démontrée par un certificat, d'un rapport de classification ou d'essai distinct.

4.10.1 Cloisons légères EI 60

La cloison se compose d'une ossature en bois ou en métal, revêtu des deux côtés de min. deux couches de plaques présentant une classe de réaction au feu A2 ou supérieure.

4.10.1.1 Cloison

4.10.1.1.1 Ossature

4.10.1.1.1.1 Ossature en bois

Conforme au rapport d'essai concerné, profondeur min. de 50 mm.

Un montant (d'une section min. de 50 mm x 50 mm, conformément au rapport d'essai concerné) est prévu de chaque côté de la baie. En haut de la baie, une traverse (d'une section min. de 50 mm x 50 mm, conformément au rapport d'essai concerné) est appliquée entre ces montants.

4.10.1.1.1.2 Ossature métallique

Conforme au rapport d'essai concerné, profondeur min. de 50 mm.

Un montant est prévu de chaque côté de la baie. Une traverse est appliquée entre ces montants en haut de la baie.

Concernant la fixation de l'huissierie, les profilés ci-dessous sont renforcés au moyen d'une poutre en bois dur (section min. : 42 mm x profondeur de profilé) :

- les montants appliqués le long des côtés verticaux de la baie, sur toute la hauteur de paroi.
- la traverse appliquée au-dessus de la baie, sur toute sa largeur ;
- les autres montants, sur une hauteur min. de 300 mm au droit des fixations de la latte murale horizontale et du mécanisme de guidage.

4.10.1.1.2 **Panneaux muraux**

Conformément au rapport d'essai concerné (en particulier les fixations, joints, parachèvement des joints et des bords), avec un minimum de deux couches (épaisseur min. : 12,5 mm par couche) de chaque côté de l'ossature.

Les chants étroits de la baie comportent le même revêtement que les faces de la paroi.

4.10.1.1.3 **Isolant**

Conformément au rapport d'essai concerné.

4.10.1.2 **Blocs-portes**

Les blocs-portes décrits au § 4.1.1 peuvent être placés dans ce type de cloison.

La latte murale horizontale (§ 4.8.1.1) est fixée à chaque montant de la cloison.

5 **Fabrication**

Les vantaux et l'huissierie (latte murale horizontale, montant dormant et caisson) sont fabriqués dans les centres de production communiqués au bureau BENOR/ATG et mentionnés dans la convention de contrôle conclue avec l'ANPI. Ils sont marqués comme décrit au § 2.2.

6 **Pose**

Les portes doivent être stockées, traitées et posées comme prévu aux STS 53.1 pour les portes intérieures normales, compte tenu des prescriptions ci-après.

La pose des portes dans des murs en maçonnerie, en béton ou en béton cellulaire et dans des cloisons décrites au § 4.104.10.1 doit être réalisée conformément aux prescriptions des paragraphes ci-après.

6.1 **Baie**

Les faces autour de la baie doivent être suffisamment d'équerre et planes, de sorte à pouvoir respecter les jeux maximums autorisés, décrits au § 6.4. À défaut, il convient d'égaliser au préalable la zone autour de la baie au moyen d'enduit ou de mortier.

La planéité du sol doit permettre le mouvement de la porte selon le jeu prescrit au § 6.4.

Les dimensions du vantail sont déterminées de sorte à présenter le recouvrement de baie minimum suivant :

- 30 mm côté fermeture
- 50 mm côté ouverture
- 60 mm côté supérieur

6.2 **Pose de l'huissierie et du rail de guidage**

6.2.1 **Huissierie en bois**

L'huissierie est conforme au § 4.8.1. Elle est placée dans des murs d'une épaisseur minimale de 100 mm ou dans des cloisons, conformément au § 4.10.1.

L'huissierie est placée d'équerre et d'aplomb. L'huissierie est placée de sorte à permettre le respect du recouvrement min. de mur par le vantail (voir le § 6.1).

En cas de murs plans (jeu entre le mur/la cloison et l'huissierie : max. 2 mm), la latte murale horizontale et le montant dormant sont fixés directement au mur/à la paroi au moyen de vis et de chevilles correspondantes.

En cas de murs irréguliers (jeu entre le mur/la cloison et l'huissierie : max. 6 mm), il convient d'appliquer une bande de produit intumescent de type **Flexilodice (section : 30 mm x 2 mm)** entre le mur/la cloison et l'huissierie, voir la fig. 6.2.1. Dans ce cas, le joint entre le mur/la cloison et l'huissierie est refermé au moyen de silicone de type Hilti Firestop Silicone Sealant CFS-S Sil CW.

6.2.2 **Huissierie métallique**

Non applicable.

6.3 **Pose du vantail**

La marque BENOR/ATG se trouve sur la moitié supérieure du chant étroit de la porte coulissante, côté serrure.

Le placeur peut réaliser des entailles, des découpes ou des percements en vue de la pose de la quincaillerie et/ou d'accessoires, sauf mention contraire dans le présent agrément.

Toute autre adaptation doit être effectuée par le fabricant, conformément aux prescriptions du présent agrément.

6.3.1 **Mécanisme de suspension et de guidage**

Voir le § 4.6.1.

Le rail de guidage doit être suspendu parallèlement à la surface, de sorte que les jeux maximums autorisés décrits au § 6.4 puissent être respectés. Il est fixé au mur/à la paroi à travers la latte murale horizontale et recouvert du caisson (§ 4.8.1.3).

6.3.2 **Accessoires**

Tous les accessoires (voir le § 0) sont fixés au vantail au moyen de vis dont la profondeur de pénétration dans le vantail n'excède pas 20 mm et/ou par collage, sauf mention contraire expresse.

6.4 **Jeu**

Le tableau ci-après présente les jeux maximums autorisés.

Il convient de respecter le jeu maximum autorisé entre le vantail et le sol en position fermée de la porte sur l'épaisseur totale du vantail.

Afin d'éviter le frottement du vantail contre le sol après le placement de la porte, la finition du plancher doit être réalisée en tenant compte du sens d'ouverture, indiqué sur les plans, de sorte que le jeu maximum autorisé, tel que décrit dans le tableau ci-dessous, puisse être respecté.

Dès lors, le sol ne pourra monter que de manière limitée sous la course de la porte (voir la fig. 6.4.1).

Celui-ci devra être réalisé de telle sorte par les entreprises responsables du nivellement du plancher que la différence maximale entre le point le plus bas du plancher sous la porte à l'état fermé (zone 1) et le point le plus élevé dans la course de la porte (zone 2) n'excède pas le jeu maximum autorisé entre le vantail et le plancher, réduit de 2 mm.

Jeux maximums autorisés (mm)	
Entre le vantail (hors produit intumescent) et le mur/la cloison :	
au droit du côté fermeture (côté serrure) (fig. 6.4.2 – a)	8.4
au droit du côté ouverture (côté opposé à la serrure) (fig. 6.4.2 – b)	8.5
au droit de la face supérieure (fig. 6.4.2 – c)	7.1
Entre le chant étroit du vantail et le montant dormant (fig. 6.4.2 – d)	5.5
Entre le vantail et le montant dormant (côté opposé au mur/à la cloison) (fig. 6.4.2 – e)	4.7
Entre le vantail et le caisson (côté opposé au mur/à la cloison) (fig. 6.4.2 – f)	7.6
Entre le vantail et le sol ⁽³⁾	5.8
⁽³⁾ : Seul un revêtement de sol dur et plan (comme un carrelage, un parquet, du béton, du linoléum) est autorisé sous la porte.	

6.5 Recommandations de sécurité relatives à la sécurité des personnes

S'agissant de pouvoir assurer la sécurité de l'utilisateur, il est recommandé de respecter les forces de manœuvre et les vitesses décrites dans les normes européennes concernées.

Ces normes présentent des prescriptions en matière de vitesses maximales autorisées, de forces d'ouverture et de forces de freinage (voir le tableau ci-dessous).

6.5.1 Prescriptions générales en matière de sécurité

	Par voie manuelle	Commande motorisée
1	Force d'ouverture max. : 260 N	
2	Vitesse de fermeture max. au cours des 50 derniers cm : 0,3 m/s	Vitesse de fermeture max. au cours des 50 derniers cm : 0,3 m/s
3	Protection anti-coincement de personnes : force de freinage max. : 400 N	Protection anti-coincement de personnes : arrêt automatique par détection zonale ou force de freinage max. : 400 N

Remarque : les points 2 et 3 sont également d'application en mode incendie et en cas de coupure de courant.

6.5.2 Prescriptions générales en matière de sécurité incendie

- En cas d'incendie, la porte doit pouvoir se fermer quelle que soit la position dans laquelle elle se trouve.
- Par ailleurs, le mécanisme de fermeture de la porte doit être actionné par un système de détection suffisamment sensible, de sorte que la porte se ferme à une température suffisamment basse.
- Les portes coulissantes ne peuvent pas être utilisées comme sortie de secours. Si l'évacuation doit s'effectuer par cette voie, il convient de placer une porte d'évacuation supplémentaire ouvrant vers l'extérieur à côté de cette porte.

6.5.3 Prescriptions d'entretien

Il y a lieu de contrôler à intervalles réguliers (selon les instructions du fabricant) si les portes coulissantes fonctionnent correctement et efficacement. La maintenance nécessaire doit être effectuée régulièrement par des personnes compétentes.

7 Performances

Les performances des portes décrites ci-dessus ont été déterminées sur la base des normes suivantes :

7.1 Résistance au feu

Conformément à la NBN EN 1634-1 et à la NBN EN 13501-2 : EI 30

7.2 Performances AR Normes de base

Les essais ont été effectués conformément aux spécifications des STS 53.1 « Portes », édition de 2006.

Performance	Classe	Rapport
Dimensions et équerage Conformément à la NBN EN 951 et à la NBN EN 1529	3	150457
Planéité Conformément à la NBN EN 952 et à la NBN EN 1530	4	150457
Planéité après des variations climatiques successives Conformément à la NBN EN 1294, à la NBN EN 952 et à la NBN EN 12219	2	150457
Résistance mécanique Conformément à la NBN EN 947, à la NBN EN 948, à la NBN EN 949, à la NBN EN 950 et à la NBN EN 1192	2	30452 150457 150457-2
Durabilité mécanique Conformément à la NBN EN 12605	200.000 cycles	30452
^(*) : La quincaillerie appliquée doit être au moins de classe identique.		

8 Performances supplémentaires

Non applicable.

9 Conditions

- A. Le présent Agrément Technique se rapporte exclusivement au produit mentionné dans l'en-tête de cet Agrément Technique.
- B. Seuls le Titulaire d'Agrément et, le cas échéant, le Distributeur, peuvent revendiquer l'application de l'Agrément Technique.
- C. Le Titulaire d'Agrément et, le cas échéant, le Distributeur ne peuvent faire aucun usage du nom de l'UBA_{tc}, de son logo, de la marque ATG, de l'Agrément Technique ou du numéro d'agrément pour revendiquer des évaluations de produit non conformes à l'Agrément Technique ni pour un produit, kit ou système ainsi que ses propriétés ou caractéristiques ne faisant pas l'objet de l'Agrément Technique.
- D. Des informations mises à disposition de quelque manière que ce soit d'utilisateurs (potentiels) du produit traité dans l'Agrément Technique (par ex. des maîtres d'ouvrage, entrepreneurs, architectes, prescripteurs, concepteurs, etc.) par le Titulaire d'Agrément, le Distributeur ou un entrepreneur agréé ou par leurs représentants ne peuvent pas être incomplètes ou en contradiction avec le contenu de l'Agrément Technique ni avec les informations auxquelles il est fait référence dans l'Agrément Technique.
- E. Le Titulaire d'Agrément est toujours tenu de notifier à temps et préalablement à l'UBA_{tc}, à l'Opérateur d'Agrément et à l'Opérateur de Certification toutes éventuelles adaptations des matières premières et produits, des directives de mise en œuvre et/ou du processus de production et de mise en œuvre et/ou de l'équipement. En fonction des informations communiquées, l'UBA_{tc}, l'Opérateur d'Agrément et l'Opérateur de Certification évalueront la nécessité d'adapter ou non l'Agrément Technique.
- F. L'Agrément Technique a été élaboré sur la base des connaissances et informations techniques et scientifiques disponibles, assorties des informations mises à disposition par le demandeur et complétées par un examen d'agrément prenant en compte le caractère spécifique du produit. Néanmoins, les utilisateurs demeurent responsables de la sélection du produit, tel que décrit dans l'Agrément Technique, pour l'application spécifique visée par l'utilisateur.
- G. Les références à l'agrément technique devront être assorties de l'indice ATG (ATG 3234) et du délai de validité.
- H. L'UBA_{tc}, l'Opérateur d'Agrément et l'Opérateur de Certification ne peuvent pas être tenus responsables d'un(e) quelconque dommage ou conséquence défavorable causés à des tiers (e.a. à l'utilisateur) résultant du non-respect, dans le chef du Titulaire d'Agrément ou du Distributeur, des dispositions de l'article 9.

10 Figures

Hauteur
MAX

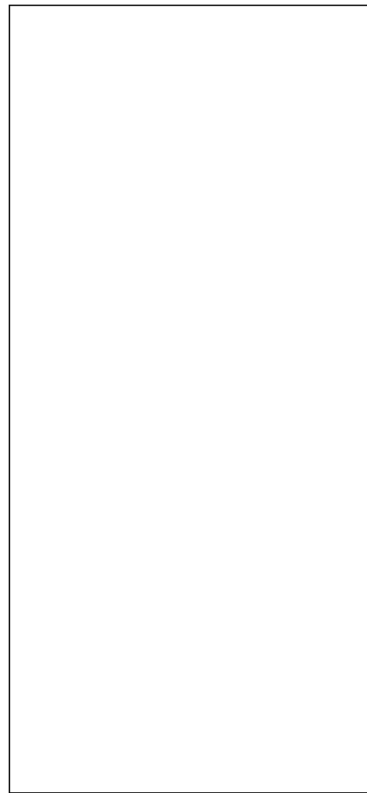

Largeur
MAX

Figure 4,1

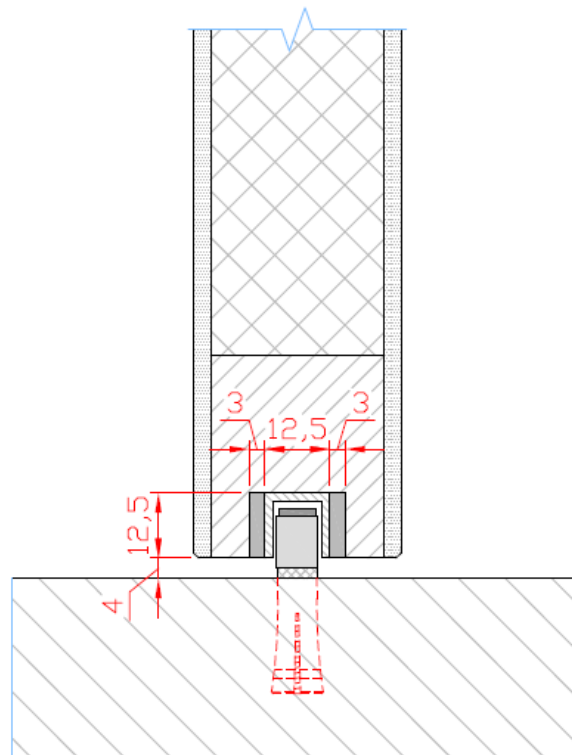

Figure 4.2.1.2

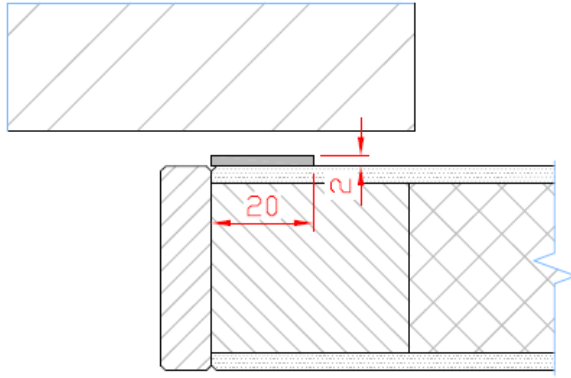

Figure 4.2.1.3a

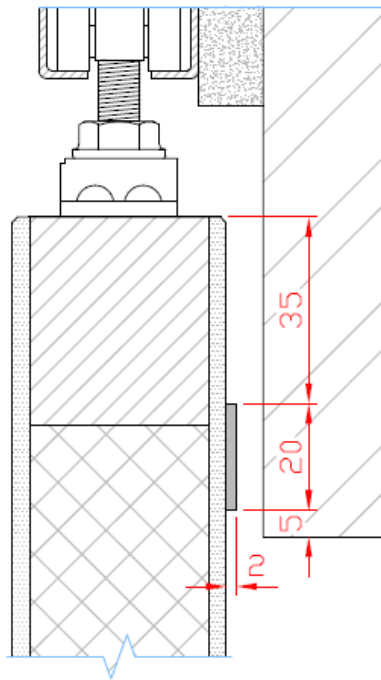

Figure 4.2.1.3b

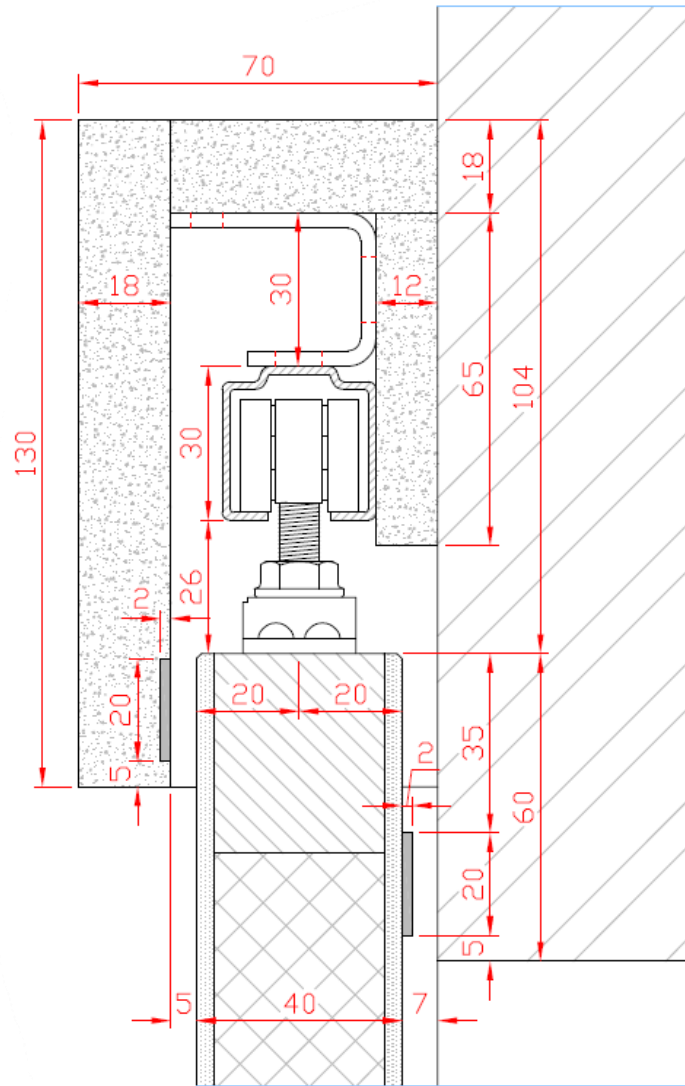

Figure 4.6.1a

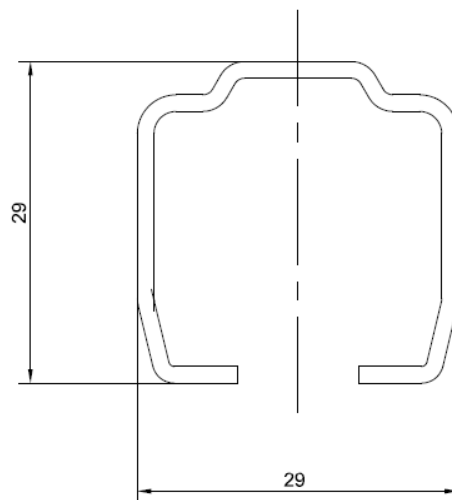

Figure 4.6.1b

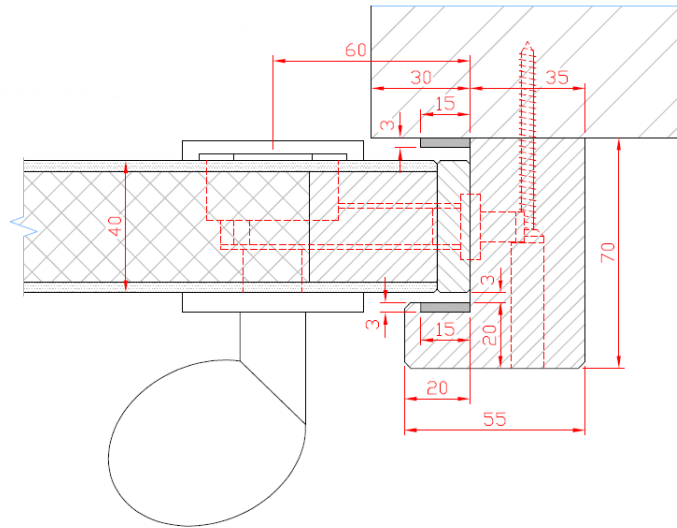

Figure 4.8.1.2a

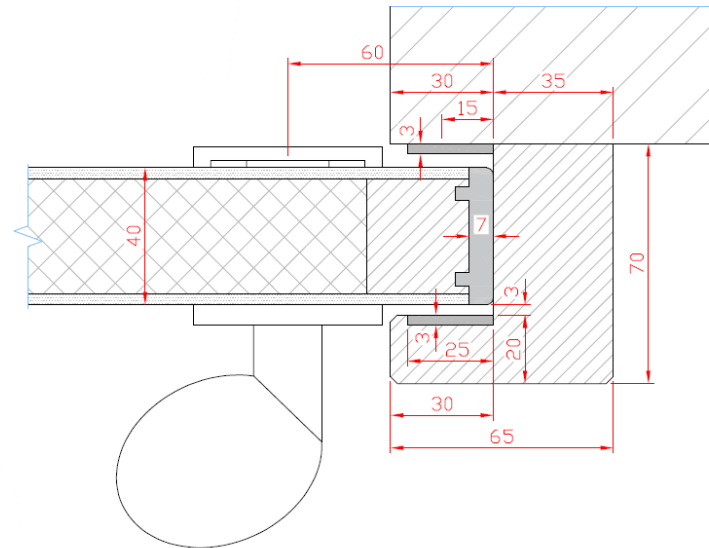

Figure 4.8.1.2b

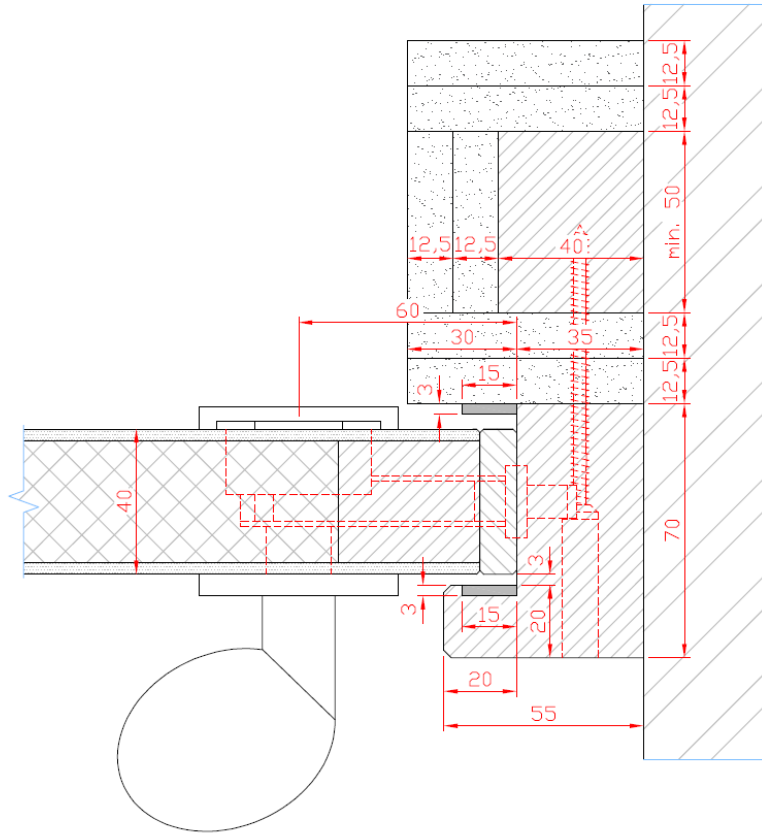

Figure 4.8.1.2c

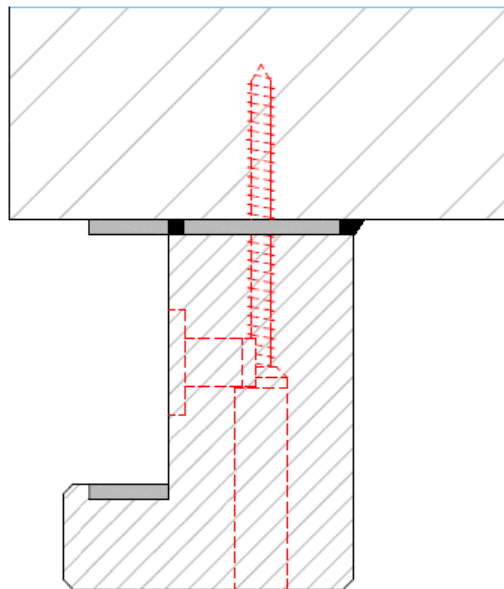

Figure 6.2.1

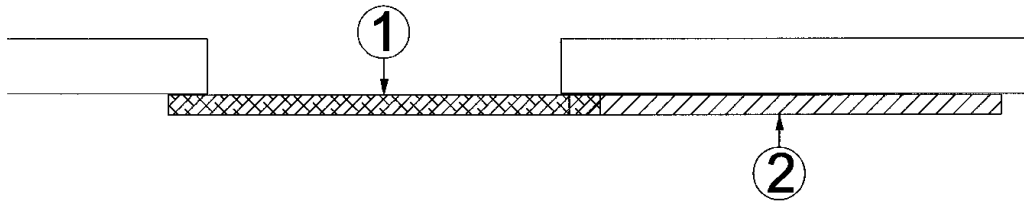

Figure 6.4.1

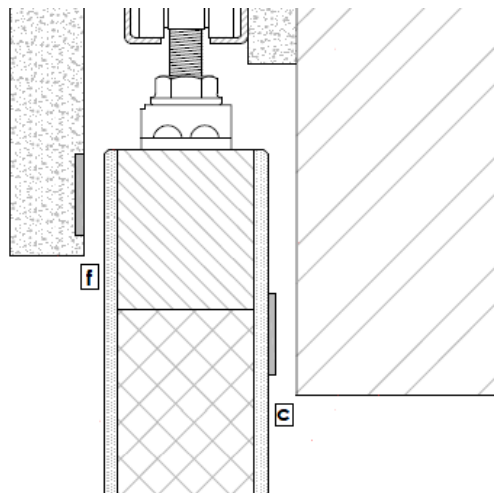
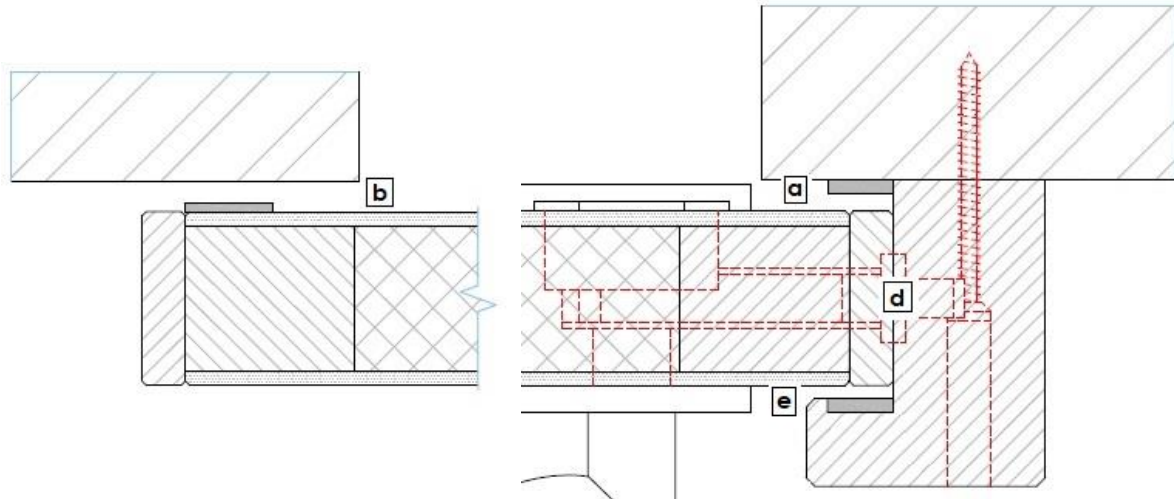

Figure 6.4.2

Cet agrément technique a été publié par l'UBAtc, sous la responsabilité de l'opérateur d'agrément ANPI, et sur la base de l'avis favorable du Groupe spécialisé « PROTECTION PASSIVE CONTRE L'INCENDIE », accordé le 5 février 2022.

Par ailleurs, l'Opérateur de Certification, l'ANPI, a confirmé que la production satisfait aux conditions de certification et qu'une convention de certification a été conclue avec le Titulaire d'Agrément.

Date de cette édition : 1 avril 2022.

Pour l'UBAtc, garant de la validité du processus d'agrément

Eric Winnepeninckx,
Secrétaire général

Benny De Blaere,
Directeur

Pour l'opérateur d'agrément et de certification

Alain Verheyen,
Directeur général de l'ANPI

Edwin Van Wesemael,
Directeur technique de l'ISIB

L'Agrément Technique reste valable, à condition que le produit, sa fabrication et tous les processus pertinents à cet égard :

- soient maintenus, de sorte à atteindre au minimum les résultats d'examen tels que définis dans cet Agrément Technique ;
- soient soumis au contrôle continu de l'Opérateur de Certification et que celui-ci confirme que la certification reste valable.

Si ces conditions ne sont plus respectées, l'Agrément Technique sera suspendu ou retiré et le texte d'agrément supprimé du site Internet de l'UBAtc. Les agréments techniques sont actualisés régulièrement. Il est recommandé de toujours utiliser la version publiée sur le site Internet de l'UBAtc (www.butgb-ubatc.be).

La version la plus récente de l'Agrément Technique peut être consultée grâce au code QR repris ci-contre.



L'UBAtc asbl a été inscrite par le SPF Économie dans le cadre du règlement (UE) n°305/2011. Les opérateurs de certification désignés par l'UBAtc asbl fonctionnent conformément à un système susceptible d'être accrédité par BELAC (www.belac.be).

L'UBAtc asbl est un organisme d'agrément membre de :



European Organisation for Technical Assessment
www.eota.eu



Union européenne pour l'Agrément technique
dans la Construction
www.ueatc.eu



World Federation of Technical Assessment
Organisations
www.wftao.com