

# CERTIFICAAT

**BA-1031-3156** - versie 1



Wij certificeren dat de firma

**Reynaers Aluminium NV**  
Oude Liersebaan 266  
2570 Duffel  
België

ertoe gemachtigd is gebruik te maken van het merk van overeenkomstigheid **BENOR-ATG** op de

**Enkele en dubbele brandwerende beglaasde stalen draaideuren EI<sub>1</sub> 60**

van het type

**Forster Fuego Light EI<sub>1</sub> 60**

Door het aanbrengen van dit merk op een product, verzekert de firma dat dit product vervaardigd werd overeenkomstig de beschrijving in de technische goedkeuring ATG met certificatie **ATG 3156** met brandwerendheid **EI<sub>1</sub> 60** volgens de norm EN 1634-1:2014.

Dit certificaat werd afgeleverd onder de door ANPI bepaalde voorwaarden en blijft geldig zolang de testmethoden en/of de toezichtsaudits vermeld in de reglementen die toegepast werden om de prestatie van de verklaarde kenmerken vast te leggen niet veranderen en het product of de productieomstandigheden niet fundamenteel worden gewijzigd.

Louvain-la-Neuve, 11 januari 2022

Marie Mojerus  
Certificatie Manager

 A blue ink signature of Marie Mojerus over the printed name.



# CERTIFICAT

**BA-1031-3156** - version 1



Nous certifions que la firme

**Reynaers Aluminium NV**  
Oude Liersebaan 266  
2570 Duffel  
Belgique

est autorisée à faire usage de la marque de conformité **BENOR-ATG** sur les

**Portes résistant au feu, battantes, simples et doubles,  
en acier, vitrées, EI<sub>1</sub> 60**

du type

**Forster Fuego Light EI<sub>1</sub> 60**

Par l'application de cette marque sur un produit, la firme atteste que ce produit est réalisé selon la description de l'agrément technique ATG avec certification **ATG 3156** avec une résistance au feu **EI<sub>1</sub> 60** selon la norme EN 1634-1:2014.

Ce certificat est délivré aux conditions définies par ANPI et reste valable aussi longtemps que les méthodes d'essai et/ou les audits de surveillance repris dans les règlements, utilisés pour évaluer les performances des caractéristiques déclarées, ne changent pas et pour autant que ni le produit, ni les conditions de fabrication ne soient modifiés de manière significative.

Louvain-la-Neuve, le 11 janvier 2022

Marie M. Hierus  
Certification Manager

asbl **ANPI** vzw - Association Nationale pour la Protection contre l'Incendie et l'Intrusion  
Parc scientifique Fleming - Granbonpré 1 B-1348 Louvain-La-Neuve

[cert@anpi.be](mailto:cert@anpi.be) [www.anpi.be](http://www.anpi.be)

This certificate may only be copied completely and without any alteration.



# CERTIFICATE

**BA-1031-3156** - version 1



We certify that the company

**Reynaers Aluminium NV**  
Oude Liersebaan 266  
2570 Duffel  
Belgium

is authorised to use the conformity mark **BENOR-ATG** on the

**Single and double fire resistant glazed steel hinged doors EI<sub>1</sub> 60**

of the type

**Forster Fuego Light EI<sub>1</sub> 60**

By affixing this mark to a product, the company assures that this product has been manufactured in accordance with the description in the technical approval ATG with certification **ATG 3156** with fire resistance **EI<sub>1</sub> 60** according to the standard EN 1634-1:2014.

This certificate has been issued under the conditions set by ANPI and remains valid as long as the test methods and/or surveillance audits mentioned in the regulations applied to determine the performance of the declared characteristics do not change and the product or the production conditions are not fundamentally altered.

Louvain-la-Neuve, 11 January 2022

Marie Mojerus  
Certification Manager

asbl **ANPI** vzw - Association Nationale pour la Protection contre l'Incendie et l'Intrusion  
Parc scientifique Fleming - Granbonpré 1 B-1348 Louvain-La-Neuve

[cert@anpi.be](mailto:cert@anpi.be) [www.anpi.be](http://www.anpi.be)

This certificate may only be copied completely and without any alteration.

## Technische Goedkeuring ATG met Certificatie



**Brandwerende beglaasde  
enkele en dubbele  
stalen draaideuren  
Forster fuego light E1 60**

**Geldig van 11/10/2021  
tot 10/10/2026**

The logo for ISIB consists of the letters 'ISIB' in a bold, purple, sans-serif font, with a horizontal line above the letters.

**Instituut voor Brandveiligheid vzw  
Ottergemsesteenweg Zuid 711  
9000 Gent**

**Tel +32 (0)9 240 10 80  
Fax +32 (0)9 240 10 85**



**ANPI vzw - Divisie Certificatie  
Parc scientifique Fleming  
Granbonpré 1  
1348 Louvain-la-Neuve**

**www.anpi.be  
certification@anpi.be**

### Goedkeuringshouder:

REYNAERS ALUMINIUM N.V.  
Oude Liersebaan 266  
B-2570 Duffel  
Tel.: +32 (0)15 30 85 00  
Fax.: +32 (0)15 30 86 00  
Website: [www.reynaers.com](http://www.reynaers.com)  
E-mail: [info@reynaers.com](mailto:info@reynaers.com)

### Bijkomende eigenschappen vermeld op vraag van de fabrikant:

Onderhavige goedkeuring met certificaat houdt enkel de goedkeuring en certificatie in met betrekking tot de brandweerstand en de mechanische eigenschappen, vermeld in § 7 van deze goedkeuring.

De deuren beschreven in deze goedkeuring kunnen over bijkomende eigenschappen beschikken zoals weerstand tegen windbelasting, waterdichtheid, luchtdoorlatendheid en schokweerstand.

Op het ogenblik van de aflevering van deze goedkeuring werden deze bijkomende eigenschappen aangetoond door de documenten vermeld in § 8 van deze goedkeuring.

Deze bijkomende eigenschappen werden niet door het BENOR/ATG-bureau "Brandwerende deuren" gecontroleerd.

## 1 Doel en draagwijdte van de Technische Goedkeuring

Deze Technische Goedkeuring betreft een gunstige evaluatie van het product (zoals hierboven beschreven) door onafhankelijke Goedkeuringsoperatoren, ISIB en ANPI, aangeduid door de BUTgb, voor de toepassing vermeld in deze Technische Goedkeuring.

De Technische Goedkeuring geeft de resultaten weer van het goedkeuringsonderzoek. Dit onderzoek bestaat uit: identificatie van de relevante eigenschappen van het product in functie van de beoogde toepassing en de plaatsings- of verwerkingswijze, ontwerp van het product en de betrouwbaarheid van de productie.

De Technische Goedkeuring legt een hoog betrouwbaarheidsniveau voor, rekening houdend met de statistische interpretatie van de resultaten van het onderzoek, de periodieke opvolging, de aanpassing aan de situatie en de staat van de techniek en het kwaliteitstoezicht door de goedkeuringshouder.

De goedkeuringshouder dient de resultaten van het onderzoek, weergegeven in de Technische Goedkeuring, te respecteren bij het verstrekken van informatie aan derden. De BUTgb of de certificatieoperator kan initiatieven nemen die zich opdringen wanneer de goedkeuringshouder dit niet (voldoende) uit zichzelf doet.

De Technische Goedkeuring, evenals de certificatie van de overeenstemming van het product met de Technische Goedkeuring, staan los van individueel uitgevoerde werken. De aannemer en/of architect blijven onverminderd verantwoordelijk voor de overeenstemming van de uitgevoerde werken met de bepalingen van het bestek.

De Technische Goedkeuring behandelt niet de veiligheid op de werf, de sanitaire aspecten en het duurzaam gebruik van grondstoffen, tenzij dit in specifieke bepalingen wordt vermeld. Bijgevolg is de BUTgb in geen enkel geval verantwoordelijk voor beschadigingen door gebrek aan respect, ten aanzien van de goedkeuringshouder of de ondernemer/ondernemers en/of de architect, voor bepalingen over de veiligheid op de werf, over de sanitaire aspecten en over het duurzame gebruik van grondstoffen.

In overeenstemming met § 5.1 van bijlage 1 van het K.B. van 7 juli 1994 tot vaststelling van de basisnormen voor de preventie van brand en ontploffing waaraan de gebouwen moeten voldoen en de wijzigingen eraan worden met "deuren" bouwelementen bedoeld die in een wandopening geplaatst worden, bestemd om doorgang mogelijk te maken en te verhinderen. Een deur is samengesteld uit één of meer beweegbare delen (deurvleugels), een vast gedeelte (deuromlijsting met of zonder boven- en/zijpanelen), ophangings-, sluitings- en werkingsonderdelen en de verbinding met de wand.

De **brandwerendheid van de deuren** wordt bepaald op basis van resultaten van proeven verricht volgens de norm NBN EN 1634-1. De toekenning van het BENOR-merk is gebaseerd op het geheel van de proefverslagen samen met de mogelijke interpolaties en extrapolaties volgens NBN EN 15269-1 en NBN EN 15269-5 en niet alleen op basis van elk proefverslag afzonderlijk.

De aanwezigheid van het **BENOR/ATG-merk** op een deur bevestigt dat de in de hierna volgende beschrijving opgenomen elementen, indien beproefd volgens NBN 713-020 en/of NBN EN 1634-1, de op het BENOR/ATG-label aangeduide **brandwerendheid** zullen vertonen in de volgende voorwaarden:

- naleving van de procedure in uitvoering van het Algemeen Reglement en van het Bijzonder Gebruiks- en Controlereglement van het BENOR/ATG-merk in de sector passieve brandbescherming;
- naleving van de bij de deur geleverde plaatsingsvoorschriften, opgenomen in § 6 van onderhavige goedkeuring. Te dien einde moet elke levering van BENOR/ATG-deuren vergezeld zijn van een exemplaar van deze goedkeuring met plaatsingsvoorschriften.

De duurzaamheid, de gebruiksgeschiktheid en de veiligheid van de deuren worden onderzocht op basis van resultaten van proeven verricht overeenkomstig de Eengemaakte Technische Specificaties STS 53.1 "Deuren" (uitgave 2006).

De technische goedkeuring wordt afgeleverd door de vzw BUIgb. De **machtiging tot gebruik van het BENOR/ATG-merk** wordt verleend door ANPI en is afhankelijk van de uitvoering in de fabriek van een doorlopende fabricatiecontrole en van periodieke externe controles uitgevoerd door een afgevaardigde van de door ANPI aangeduide inspectie-instelling op de in de fabriek vervaardigde elementen.

Teneinde voldoende zekerheid te hebben omtrent een correcte plaatsing van de brandwerende deur is het aan te bevelen de deuren te laten plaatsen door plaatsers gecertificeerd door een hiertoe geaccrediteerd organisme, zoals ISIB. Dergelijke certificatie wordt afgeleverd op basis van een opleiding en een praktische proef, waarin het correct lezen en toepassen van de plaatsingsvoorschriften worden geëvalueerd.

Door het aanbrengen van het ISIB-label, d.i. een transparant label met de vermelding van het certificatenummer van de plaatser, dat de onderstaande vorm (diameter: 22 mm) heeft bovenop het BENOR/ATG-label en door het afleveren van een plaatsingsattest, verzekert de gecertificeerde plaatser dat de plaatsing van het deurgeheel overeenkomstig § 6 van deze goedkeuring uitgevoerd werd en neemt deze laatste hiervoor ook de verantwoordelijkheid.



Door het aanbrengen van dit label onderwerpt de gecertificeerde plaatser zich aan een periodieke controle uitgevoerd door het certificatie-organisme.

## 2 Voorwerp

### 2.1 Toepassingsdomein

Brandwerende beglaasde enkele en dubbele stalen draaideuren:

- met een brandwerendheid van E<sub>h</sub> 60, bepaald op basis van onderstaande proefverslagen:

Beproeverslagen		
Efectis France, Maizières-les-Metz, Frankrijk		
Enkele deuren	Dubbele deuren	Wanden
EFR-17-V-002116, EFR-17-V-003163	EFR-17-V-002117, EFR-17-V-002118	-
Efectis Nederland, Bleiswijk, Nederland		
Enkele deuren	Dubbele deuren	Wanden
2011-Efectis-R0808	-	2013-Efectis-R0154a
IFT Rosenheim, Rosenheim, Duitsland		
Enkele deuren	Dubbele deuren	Wanden
16-001124-PR01	10-001073-PB01, 12-000685-PR01, 13-001200-PR01, 271-41119	16-002932-PR01, 18-000003-PR01
MPA Braunschweig, Braunschweig, Duitsland		
Enkele deuren	Dubbele deuren	Wanden
3076/3202	3734/704/08, 3957/2724	-
ZAG, Ljubljana, Slovenië		
Enkele deuren	Dubbele deuren	Wanden
P 0517/05-530-1, P 0517/05-530-2	P 0517/05-530-3, P 0517/05-530-4	-
Warringtonfire, Gent, België		
Enkele deuren	Dubbele deuren	Wanden
-	-	19916B
DMT GmbH & Co. KG, Dortmund, Duitsland		
Enkele deuren	Dubbele deuren	Wanden
DMT-DO-50-205, DMT-DO-50-206	-	DMT-DO- 61-084
CTCM, Metz, Frankrijk		
Enkele deuren	Dubbele deuren	Wanden
-	05-V-065	-
Warringtonfire, Warrington, UK		
Enkele deuren	Dubbele deuren	Wanden
-	WF 146794	-

- behorend tot volgende categorie:
  - **enkele beglaasde stalen vlakliggende draaideuren** met stalen omlijsting, met of zonder boven- en/of zijpaneel;
  - **dubbele beglaasde stalen vlakliggende draaideuren** met stalen omlijsting, met of zonder boven- en/of zijpaneel;
- waarvan de prestaties volgens STS 53.1 werden bepaald op basis van onderstaande beproevingsverslagen:

Beproeverslagen		
IFT Rosenheim, Duitsland		
15-000180-PR01, 16-001961-PR02		

De deurgehelen worden geplaatst in muren uit beton, metselwerk (minimumdikte: 100 mm) of in scheidingswanden, zoals beschreven in onderhavige goedkeuring (§ 4.3), met een voldoende mechanische stabiliteit.

Wanneer deuren in serie geplaatst worden, dienen zij onderling gescheiden te zijn door een penant die tenminste dezelfde eigenschappen inzake brandwerendheid en mechanische stabiliteit heeft als de wand waarin ze geplaatst zijn.

De muuropeningen moeten voldoen aan de voorwaarden van § 6.1 om de deuren te kunnen plaatsen volgens de voorwaarden opgelegd in § 6.

De vloerbekleding in deze muuropeningen dient hard en vlak te zijn, zoals tegels, parket, beton of linoleum.

## 2.2 Merking en controle

Deze deuren maken het voorwerp uit van de geïntegreerde procedure BENOR/ATG, waardoor de fabrikant de machtiging tot gebruik van het hieronder voorgestelde BENOR/ATG-merk verkrijgt.

Het merk van overeenkomstigheid BENOR/ATG heeft de vorm van een dun zelfklevend plaatje (diameter: 22 mm) volgens onderstaand model:



Deze merken zijn genummerd. Ze worden uitsluitend door ANPI aan de houder van deze goedkeuring geleverd.

Dit merk wordt tijdens de productie door de constructeur aangebracht op de bovenste helft van de smalle zijde van de deurvleugel, aan de paumelleszijde.

Op de omlijsting hoeft geen merk te zijn aangebracht.

Enkel door het aanbrengen van het hierboven beschreven BENOR/ATG-merk op een deurelement verzekert de constructeur dat dit element werd vervaardigd overeenkomstig de beschrijving van het bouwelement in de onderhavige goedkeuring, d.w.z.:

Element	Conform paragraaf
Materialen	3
Deurvleugel:	
- beschrijving	4.1.1
- afmetingen	4.1.1.7
Omlijsting	4.1.2
Hang- en sluitwerk	4.1.3
Toebehoren	4.1.3.3

## 2.3 Levering en controle op de bouwplaats

Elke levering van BENOR/ATG-deuren moet vergezeld zijn van een exemplaar van onderhavige goedkeuring, teneinde de opleveringscontroles na plaatsing toe te laten.

De controle op de bouwplaats omvat:

- de controle van de aanwezigheid van het BENOR/ATG-merk op de deurvleugel(s),
- de controle van de overeenkomstigheid van de elementen beschreven in onderstaande tabel,
- de controle van de overeenkomstigheid van de plaatsing met de beschrijving van deze goedkeuring.

De controles vermeld in punten 2 en 3 omvatten in het bijzonder:

Element	Volgens paragraaf
Plaatsingsmateriaal	6
Afmetingen	4.1.1.7
Toebehoren <sup>(1)</sup>	4.1.3.3
Plaatsing	6
<sup>(1)</sup> :	indien deze niet op de leveringsbon vermeld zijn.

## 2.4 Bemerkingen met betrekking tot bestekvoorschriften

De brandwerende deuren beschikken over bijzondere eigenschappen die hen toelaten om in gesloten toestand de brandwerende eigenschappen van de muur waarin zij geplaatst zijn te vervolledigen.

Deze bijzondere prestaties kunnen in het algemeen enkel worden verkregen door een specifieke constructie van de deur en hangen af van de zorg waarmee de plaatsing van het hele deurelement gebeurt (zie § 2.3 "Levering en controle op de bouwplaats").

Hieruit volgt dat de elementen van de deur (deurvleugel, omlijsting, hang- en sluitwerk, afmetingen, eventuele toebehoren, enz.) moeten worden gekozen binnen de beperkingen van onderhavige goedkeuring (zie § 2.3 "Levering en controle op de bouwplaats").

## 3 Materialen <sup>(2)</sup>

De merknaam en de karakteristieken van elk der samenstellende materialen zijn gekend door het BENOR/ATG bureau. Ze worden steekproefsgewijze geverifieerd door een afgevaardigde van de door ANPI aangeduide inspectie-instelling.

<sup>(2)</sup>: De toegelaten afwijkingen op de vermelde karakteristieken van de materialen bij werfcontroles zijn weergegeven in onderstaande tabel:

Materiaalkarakteristiek	Toegestane afwijking
Dikte metaal	± 0,2 mm
Volumemassa	- 10 %

De toegelaten afwijkingen op de vermelde karakteristieken van de materialen tijdens de productiecontroles zijn weergegeven in onderstaande tabel:

Materiaalkarakteristiek	Toegestane afwijking
Dikte metaal (mm)	± 0,1 mm (op gemiddelde van 5 metingen)
Sectie schuimvormend product (mm x mm)	± 0,2 mm (op gemiddelde van 5 metingen)
Sectie omlijsting (mm x mm)	± 0,2 mm (op gemiddelde van 5 metingen)
Volumemassa (kg/m <sup>3</sup> )	- 5 % (op gemiddelde van 5 metingen) - 10 % (op individuele metingen)

### 3.1 Deurvlleugel

De deurvlleugel (inbouwdiepte: 70 mm) is opgebouwd uit Forster Fuego Light profielen. Deze profielen zijn samengesteld uit 2 koudgewalste stalen (type: DX52D; wanddikte: 1,5 mm) of roestvrij stalen kokerprofielen die door stiften (Ø 5 mm x 30 mm) met elkaar verbonden zijn. Tussen de profielen bevindt zich een brandwerende tussenlaag PALSTOP PAX (fabrikant: BRANDDEX) van 30 mm x 45 mm. De stalen kokerprofielen zijn eveneens opgevuld met PALSTOP PAX (fabrikant: BRANDDEX) met afmeting 14 mm x 45 mm of 14 mm x 39 mm en verkleefd met PERMABOND.

Overzicht profielen: zie figuur 1.

### 3.2 Omljsting

De omljsting is opgebouwd uit Forster Fuego Light profielen type 734.800 (inbouwdiepte: 70 mm). Deze profielen zijn samengesteld uit 2 koudgewalste stalen (type: DX52D; wanddikte: 1,5 mm) of roestvrij stalen kokerprofielen die door stiften (Ø 5 mm x 30 mm) met elkaar verbonden zijn. Tussen de profielen bevindt zich een brandwerende tussenlaag PALSTOP PAX (fabrikant: BRANDDEX) van 30 mm x 45 mm. De stalen kokerprofielen zijn eveneens opgevuld met PALSTOP PAX (fabrikant: BRANDDEX) met afmeting 14 mm x 45 mm of 14 mm x 39 mm en verkleefd met PERMABOND.

Overzicht profielen zie figuur 4.

### 3.3 Hang- en sluitwerk

De gebruikte materialen voor hang- en sluitwerk (scharnieren, krukken, sloten, grendels en toebehoren) dienen conform te zijn aan de beschrijving van § 4.1.3.

### 3.4 Lichte scheidingswanden

#### 3.4.1 Op basis van gipskartonplaten

De gebruikte materialen voor de lichte scheidingswanden op basis van gipskartonplaten zijn weergegeven in § 4.3.1.

## 4 Elementen (2)

#### Definities:

Onderstaande definities zijn gebaseerd op punt 5.1 van bijlage 1 aan het Koninklijk Besluit van 07/07/1994 tot vaststelling van de basisnormen voor de preventie van brand en ontploffing waaraan de nieuwe gebouwen moeten voldoen en de interpretatie van de Hoge Raad voor Beveiliging tegen Brand en Ontploffing volgens het document CS/1345/10-01.

Een deurgeheel omvat een vast gedeelte (deuromlijsting met of zonder boven- en/of zijpanelen, een beweegbaar gedeelte (de deurvlleugel), ophangings-, bedienings- en sluitingsorganen en de verbinding met de ruwbouw.

Een bovenlicht behoort tot het deurgeheel voor zover de maximumhoogte ervan gelijk is of kleiner dan de helft van de hoogte van de deurvlleugel.

Eén (meerdere) zijlichten behoort (behoren) tot het deurgeheel voor zover de totale breedte ervan gelijk is of kleiner dan de breedte van de grootste deurvlleugel van het deurgeheel.

In het tegengestelde geval maken deze vaste delen deel uit van de wand.

### 4.1 Enkele en dubbele draaideur zonder boven- of zijpanelen (figuur 5)

#### 4.1.1 Deurvlleugel

De deurvlleugel is samengesteld uit:

##### 4.1.1.1 Kader (figuur 1)

Het kader bestaat uit twee stijlen (type: 734.803 of 734.805), een bovenregel (type: 734.803 of 734.805) en een onderregel (type: 734.851 of 734.855).

De profielen zijn voorzien van een uitsparing waarin een dempingprofiel (art. 905307) wordt aangebracht.

De profielen bestaan eveneens in een voorbereekte uitvoering voor de plaatsing van slot, cilinder, kruk en/of stangen.

##### 4.1.1.2 Schuimvormend product (figuur 2)

De deurvlleugel wordt rondom, op de smalle kanten, voorzien van een strip schuimvormend product (art. 948015; sectie: 29 mm x 2,2 mm). De strip is aangebracht ter hoogte van de isolator en wordt gekleefd en geschroefd.

De glasopening wordt langs de binnenzijde voorzien van een strip schuimvormend product (art. 948015; sectie: 29 mm x 2,2 mm). De strip is aangebracht ter hoogte van de isolator en wordt gekleefd. Ter hoogte van de beglazing wordt een bijkomende strip schuimvormend product (art. 948002; sectie: 24 mm x 2,2 mm) aangebracht.

##### 4.1.1.3 Makelaars

Niet van toepassing.

##### 4.1.1.4 Afwerking

De profielen kunnen afgewerkt worden met een poedercoating.

Metaliseren is toegestaan.

##### 4.1.1.5 Deurvulling (figuur 3)

###### 4.1.1.5.1 Beglazing

Het deurkader wordt voorzien van een rechthoekige brandwerende beglazing van onderstaande types.

De maximale afmetingen van de beglazing worden gegeven in onderstaande tabel.

Type beglazing	Hoogte	Breedte	Opp.
	(mm)	(mm)	(m <sup>2</sup> )
Pyrobel 25 (25 mm)	2360	1310	3,1
Pyrobel 25 EG (29 mm)	2360	1015	2,42
Pyrobel 25 ISO (42 - 44 mm)	2616	1326	2,91
Contraflam 60-3 (27 mm)	2760	1360	3,75
Contraflam 60 Climaplus (40 mm)	2760	1360	3,75
Pyrostop 60-101 (23 mm)	2760	1349	3,24
Pyrostop 60-171 (40 mm)	2760	1360	3,75
Fireswiss Foam 60-23 (dikte: 23 mm)	2622	1132	2,70
Interfire EI60 (dikte: 25 mm)	2760	1200	2,90

De beglazing wordt gepositioneerd op hardhouten stelblokken, geplaatst op ca. 100 mm van de onderste hoeken van de deurvlleugel.

De beglazing wordt geplaatst tussen de lip van het deurvleugelprofiel en stalen glaslatten (art. 901226, 901227, 901228, 901246 en 901247). De glaslatten worden geclijpst over geschroefde (art. 906577, art. 906578 of art. 906579) of gerivetteerde (art. 906574) klemknoppen. De klemknoppen worden in het deurenkader aangebracht op max. 70 mm van de hoeken en met een onderlinge afstand van max. 300 mm.

Tussen de lip van het profiel en het glas (of paneel) en tussen de glaslat en het glas (of paneel) worden glasdichtingen (art. 948003 t.e.m. 948006) aangebracht en afgewerkt met een neutrale siliconenvoeg.

#### 4.1.1.5.2 Vol paneel

De beglazing kan vervangen worden door een vol paneel met onderstaande samenstelling en onderstaande maximale afmetingen:

Samenstelling	Hoogte	Breedte	Opp.
	(mm)	(mm)	(m <sup>2</sup> )
Type 1 (totale dikte: 44 mm): staalplaat – 2 gipsvezelplaten (type: Knauf Gifa board 1100) – staalplaat	2334	1304	3,04
Type 2 (totale dikte: 48 mm): staalplaat – 3 power panel HD – staalplaat	2364	1304	3,08
Type 3 (totale dikte: 50 mm): roestvrij staalplaat – power panel H2O – microbifire plaat – power panel H2O – roestvrij staalplaat	2162	1410	3,05

Het paneel wordt gepositioneerd op hardhouten stelblokken, geplaatst op ca. 100 mm van de onderste hoeken van de deurvleugel. De speling tussen de glasopening en het paneel type 1 wordt opgevuld met rotswol.

Het paneel wordt geplaatst tussen de lip van het deurvleugelprofiel en stalen glaslatten (art. 901226 t.e.m. 901228). De glaslatten worden geclijpst over geschroefde (art. 906577, art. 906578 of art. 906579) of gerivetteerde (art. 906574) klemknoppen.

De klemknoppen worden in het deurenkader aangebracht op max. 70 mm van de hoeken en met een onderlinge afstand van max. 300 mm.

Tussen het paneel en de glaslatten worden glasdichtingen (art. 948003 t.e.m. 948006) aangebracht en afgewerkt met een neutrale siliconenvoeg.

#### 4.1.1.6 Brandwerend rooster

Niet van toepassing.

#### 4.1.1.7 Afmetingen

De afmetingen van de deurvleugel met opdek dienen zich binnen de waarden vermeld in onderstaande tabel te bevinden.

#### 4.1.1.7.1 Enkele deuren

	Maximaal	Minimaal
	(mm)	(mm)
Hoogte	2910	1740
Breedte	1510	660
Dikte	70	

#### 4.1.1.7.2 Dubbele deuren

	Maximaal	Minimaal
	(mm)	(mm)
Hoogte	2520	1740
Breedte	1460	610
Dikte	70	

Het verschil in breedte tussen de twee deurvleugels van een dubbele deur bedraagt max. 730 mm.

#### 4.1.2 Omlijsting (figuren 2 en 4)

De omlijstingen kunnen driezijdig (twee stijlen en een bovenregel) of vierzijdig (rondom de deurvleugel) worden uitgevoerd, tenzij door reglementaire bepalingen verboden. Bij een vierzijdige omlijsting wordt de onderregel van de deurvleugel op dezelfde wijze als de bovenregel uitgevoerd.

De omlijstingen zijn opgebouwd uit Forster Fuego Light profielen type 734.800 (inbouwdiepte: 70 mm).

De profielen zijn voorzien van een uitsparing waarin een dempingprofiel (art. 905307) wordt aangebracht.

De omlijsting wordt op de smalle kanten, langs de zijde van de deurvleugel, voorzien van een strip schuimvormend product (art. 948015; sectie: 29 mm x 2,2 mm). De strip is aangebracht ter hoogte van de isolator en wordt gekleefd en geschroefd.

#### 4.1.3 Hang- en sluitwerk

##### 4.1.3.1 Paumelles of scharnieren

De positie van de paumelles/scharnieren wordt beschreven in § 6.3.1.

De deurvleugel wordt voorzien van min. 2 paumelles/scharnieren en een dievenklauw (art. 907070 of art. 957010), geplaatst op halve deurhoogte.

De toegelaten paumelles/scharnieren zijn van het type:

- art. 907662
- art. 907663
- art. 907667
- art. 907669
- art. 907674
- art. 907680/907681

Indien de deurvleugel op halve hoogte voorzien wordt van een bijkomende paumelle/scharnier, is de toepassing van een dievenklauw niet verplicht.

##### 4.1.3.2 Sloten

Krukken:

Model en materiaal naar keuze met doorgaande staven (sectie: 9 mm x 9 mm).

Bijvoorbeeld:

- art. 907350
- art. 907351

Vingerplaten of rozetten:

Model naar keuze

Bijvoorbeeld: art. 907353



## Sloten:

De enkele deuren, evenals de mobiele deurvleugels van dubbele deuren zijn minstens voorzien van een éénpuntslot **met uitzondering van enkele deuren met een hoogte groter dan 2510 mm. Deze dienen steeds te worden voorzien van een éénpuntslot met bovensluitpunt.**

De toegelaten sloten zijn sloten met stalen, getemperd stalen, roestvrij stalen schoten, met een stalen of roestvrij stalen voorplaat. De cilinder is een Eurocilinder.

De maximale afmetingen van de slotkast bedragen:

- hoogte: 250 mm
- breedte: 17 mm
- diepte: 50 mm

Toegelaten (antipaniek) éénpuntsloten zijn o.a.:

- art. 907221
- art. 907443
- art. 907258

Toegelaten (antipaniek) éénpuntsloten met bovensluitpunt zijn o.a.:

- art. 907232

De uitsparing voor het slot mag niet groter zijn dan nodig voor het inbouwen van het slot.

Het slot wordt m.b.v. lasplaatjes (art. 947026) en schroeven op de smalle kant van de deurvleugel bevestigd.

## Grendels:

De vaste deurvleugel van een dubbele deur dient te worden voorzien van een hefgrendel (art. 907438) met bovensluitpunt. De grendel wordt op 400 mm boven het slot geplaatst. Het bovensluitpunt bestaat uit volgende onderdelen:

- stang: art. 907030
- sluitstuk: art. 907056
- schakelstuk: art. 927201
- bovensluitplaatje: art. 907072

Deze hefgrendel kan eventueel voorzien worden van een ondersluitpunt. Het bovensluitpunt bestaat uit volgende onderdelen:

- stang: art. 907030
- sluitstuk: art. 907053

Indien de dubbele deur voorzien is van een antipaniek sluiting wordt de hefgrendel vervangen door een antipaniek tegenkast (art. 907436). Deze tegenkast wordt recht tegenover het slot van de mobiele deurvleugel geplaatst.

In geval de mobiele deurvleugel van de dubbele deur voorzien is van een éénpuntslot met bovenvergrendeling, is de toepassing van een hefgrendel met boven- en/of ondersluitpunt op de vaste deurvleugel niet verplicht. In dit geval dient de dubbele deur (bij brand) zelfsluitend te worden uitgevoerd.

### 4.1.3.3 Toebehoren

Alle hierboven beschreven deurvleugels mogen voorzien zijn van de volgende toebehoren (tenzij door reglementaire bepalingen verboden):

- opgevezen deurknop;
- opbouwdeursluiser type Dorma TS93;
- opbouwmechanisme om de deur in open stand te houden (bij brand zelfsluitende deur);

- sluitvolgorderegelaars: dubbele (bij brand) zelfsluitende deuren worden uitgerust met een sluitvolgorderegelaar;
- kabelovergang Dorma KÜ 260
- anti-paniekstang of push bar;
- automatisch tochtafsluiter type:
  - Athmer Stadi L24/20 TS+WS;
  - Athmer Stadi BS.

## 4.2 Enkele of dubbele draaideuren met boven en/of zijpanelen (figuur 6)

Enkele of dubbele deuren kunnen eventueel worden voorzien van een bovenpaneel en één of twee zijpanelen (links en/of rechts).

De deurvleugels van de deurgehelen voorzien van vaste boven- en/of zijpanelen zijn opgebouwd zoals beschreven in § 4.1.1. De deuromlijsting is opgebouwd zoals beschreven in § 4.2.1 met uitzondering van de bovenste dwarsregel, respectievelijk één of beide stijlen, bij toepassing van bovenpanelen, respectievelijk zijpanelen.

Het deurgeheel wordt uitgevoerd als één geheel.

### 4.2.1 Bovenpaneel

#### 4.2.1.1 Samenstelling

Het kader van het bovenpaneel is samengesteld uit de bovenregel van de deuromlijsting, twee stijlen, een bovenregel en eventuele tussenregels/stijlen.

Het bovenpaneel wordt voorzien van één of meerdere brandwerende beglazingen of volle panelen van de types zoals beschreven in § 4.1.1.5 met maximale afmetingen zoals beschreven in § 4.2.3.

#### 4.2.1.2 Afmetingen

De maximaal toegelaten afmetingen van het bovenpaneel worden gegeven in onderstaande tabel:

Maximale afmetingen van het bovenpaneel	
Hoogte	Helft van de deurhoogte van het deurgeheel (zie Definities § 4)
Breedte	Overeenkomstig de deurbreedte

### 4.2.2 Zijpanelen

#### 4.2.2.1 Samenstelling

Het kader van elk zijpaneel is samengesteld uit een stijl van de deuromlijsting en het eventuele bovenpaneel (§ 4.2.1), een (rand)stijl, een onder- en bovenregel en eventuele tussenregels/stijlen.

Elk zijpaneel wordt voorzien van één of meerdere brandwerende beglazingen of volle panelen van de types zoals beschreven in § 4.1.1.5 met maximale afmetingen zoals beschreven in § 4.2.3.

#### 4.2.2.2 Afmetingen

De maximaal toegelaten totale afmetingen van de zijpanelen worden gegeven in onderstaande tabel:

Maximale totale afmetingen van de zijpanelen	
Hoogte	Overeenkomstig de deurhoogte en het eventuele bovenpaneel
Breedte	Breedte van de breedste deurvleugel van het deurgeheel (zie Definities § 4)

### 4.2.3 Beglazingen/volle panelen van zij- en bovenpanelen

Elk zij- en/of bovenpaneel wordt voorzien van één of meerdere rechthoekige brandwerende beglazingen of volle panelen van de types zoals beschreven in § 4.1.1.5 en onderstaande maximale afmetingen:

Type beglazing	Hoogte	Breedte	Opp.
	(mm)	(mm)	(m <sup>2</sup> )
Pyrobel 25 (25 mm)	2360	1310	3,1
Pyrobel 25 EG (29 mm)	2360	1015	2,42
Pyrobel 25 ISO (42 - 44 mm)	2616	1326	2,91
Contraflam 60-3 (27 mm)	3000	1500	4,5
Contraflam 60 Climaplus (40 mm)	2886	1572	3,79
Pyrostop 60-101 (23 mm)	2861	1349	3,24
Pyrostop 60-171 (40 mm)	2900	1500	4,35
Fireswiss Foam 60-23 (dikte: 23 mm)	2622	1132	2,70
Interfire EI60 (dikte: 32 mm)	2879	1200	2,90

De maximale afmetingen voor de volle panelen dienen te voldoen aan deze weergegeven in § 4.1.1.5.2.

### 4.3 Enkele of dubbele draaideuren in scheidingswanden

In onderstaande paragraaf wordt een beschrijving gegeven van de lichte scheidingswanden waarin de hierboven vermelde deurelementen kunnen worden geplaatst. De lichte scheidingswanden vallen niet onder deze technische goedkeuring met certificaat.

De brandweerstand van de hieronder beschreven wanden dient door een afzonderlijk proefverslag of certificaat te worden aangetoond.

#### 4.3.1 Enkele en dubbele deuren, met of zonder boven- en/of zijpaneel, geplaatst in een lichte scheidingswand op basis van gipskartonplaten

##### 4.3.1.1 De scheidingswand (figuur 7)

###### 4.3.1.1.1 Metalen raamwerk

Het metalen raamwerk bestaat uit twee horizontale randprofielen, twee randstijlen en tussenstijlen.

De bovenste en onderste dwarsregel bestaan uit een verzinkt stalen U-profiel met een min. sectie van 40 x 50 x 40 x 0,6 mm. De rand- en tussenstijlen bestaan uit verzinkt stalen C-profielen met een min. sectie van 6 x 48 x 48,8 x 51 x 6 x 0,6 mm.

De randprofielen worden om de 800 mm aan de muur bevestigd met behulp van schroeven en bijbehorende PVC pluggen. Tussen de randprofielen en de muur worden twee soepele isolatiebanden (handelsnaam PE/30) met een initiële sectie van 30 mm x 6 mm samengedrukt.

De tussenstijlen worden met een maximale as-afstand van 600 mm tussen de dwarsregels geklemd.

Langs beide zijden van de deuropening worden twee verticale stijlen (C-profielen, min. sectie: 6 x 48 x 48,8 x 51 x 2 mm of kokerprofielen, min. sectie: 50 mm x 50 mm x 4 mm) angebracht. Bovenaan en eventueel onderaan de deuropening wordt een dwarsregel (U-profielen, min. sectie 40 x 50 x 40 x 2 mm) angebracht.

##### 4.3.1.1.2 De wandpanelen

Beide zijden van het raamwerk worden bekleed met 2 lagen (vezelversterkte) gipskartonplaten (NBN EN 520, type A/F; dikte: 2 x 12,5 mm). De eerste laag gipskartonplaten worden om de 500 mm à 600 mm aan de stijlen geschroefd met behulp van zelftappende schroeven met een lengte van 25 mm. De tweede laag gipskartonplaten worden om de 200 mm à 250 mm aan de stijlen geschroefd met behulp van zelftappende schroeven met een lengte van 35 mm.

De platen van beide lagen worden met verspringende voegen aangebracht.

De smalle kanten van de muuropening worden eveneens voorzien van twee lagen (vezelversterkte) gipskartonplaten (dikte: 12,5 mm).

De voegen tussen de gipskartonplaten van de buitenste laag en tussen de gipskartonplaten en de muur worden afgewerkt met voegband en voeggips. De schroefkoppen worden eveneens afgewerkt met hetzelfde voeggips.

##### 4.3.1.1.3 De isolatie

De ruimte tussen de gipskartonplaten kan eventueel worden opgevuld met glas- of rotswol.

##### 4.3.1.2 Het deurgeheel

De constructie van het deurgeheel is identiek aan dit beschreven in § 4.1 of § 4.2.

#### 4.3.2 Beglaasde wanden EI 60 type Forster Fuego Light 90

##### 4.3.2.1 De beglaasde wand

De beglaasde wand EI 60 wordt opgebouwd zoals beschreven in het betreffende proefrapport.

##### 4.3.2.2 Het deurgeheel

De constructie van het deurgeheel is identiek aan dit beschreven in § 4.1.

Het deurgeheel kan als volgt worden uitgevoerd:

- ofwel geïntegreerd in de beglaasde wand d.w.z. de stijlen en eventueel de bovenregel van de omlijsting zijn onderdelen van de beglaasde wand;
- ofwel met een afzonderlijke omlijsting die aan de beglaasde wand wordt bevestigd.

#### 4.3.3 Beglaasde wanden met structurele beglazing EI 60 type Forster Fuego Light 90

##### 4.3.3.1 De beglaasde wand

De beglaasde wand EI 60 wordt opgebouwd zoals beschreven in het betreffende proefrapport.

##### 4.3.3.2 Het deurgeheel

De constructie van het deurgeheel is identiek aan dit beschreven in § 4.1 of § 4.2 en heeft dezelfde hoogte als de wand met structurele beglazing.

Het deurgeheel kan als volgt worden uitgevoerd:

- ofwel geïntegreerd in de beglaasde wand d.w.z. de stijlen van de omlijsting vormen één of twee stijlen van de beglaasde wand;
- ofwel met een afzonderlijke omlijsting waarvan de stijlen aan de stijlen van de beglaasde wand worden bevestigd.

## 5 Vervaardiging

De deurvleugels en de omlijstingen worden vervaardigd door de productiecentra die aan het bureau zijn meegedeeld en die zijn vermeld in de controleovereenkomst afgesloten met ANPL. Ze worden gemerkt zoals beschreven in § 2.2.

De levering omvat:

- de deurvleugel(s);
- de omlijsting;
- de eventuele boven- en/of zijpanelen;
- het hang- en sluitwerk.

## 6 Plaatsing

De deuren worden opgeslagen, behandeld en geplaatst zoals voorzien in STS 53.1 voor gewone binnendeuren, met inachtnaam van de hieronder vermelde plaatsingsvoorschriften.

### 6.1 Muuropening

De afmetingen van de muuropening worden zo bepaald dat de deuren kunnen worden geplaatst zoals beschreven in deze paragraaf.

De smalle kanten van de muuropening zijn effen.

De vlakheid van de vloer moet de vrije beweging van de deur toelaten met de in § 6.4 voorgeschreven speling.

### 6.2 Plaatsing van de omlijsting

De omlijstingen zijn conform met § 4.1.2.

De deurgehelen worden geplaatst in muren uit beton, metselwerk (minimumdikte: 100 mm) of in scheidingswanden zoals beschreven in onderhavige goedkeuring (§ 4.3) met een voldoende mechanische stabiliteit.

Het deurgeheel wordt in de muren bevestigd m.b.v. metalen pluggen (Hilti, Ø 7,5 x 120 mm) doorheen de metalen buitenschelp van het profiel, op 200 mm van de hoeken en verdeeld met een max. onderlinge afstand van 650 mm.

Het deurgeheel wordt in de verstevigde randprofielen van de lichte scheidingswand bevestigd m.b.v. metalen zelf tappende schroeven (Ø 6 x 120 mm) doorheen de metalen buitenschelp van het profiel, op 200 mm van de hoeken en verdeeld met een max. onderlinge afstand van 650 mm.

De speling (max. 30 mm) tussen de muuropening en de omlijsting wordt volledig opgevuld met rotswol of keramische wol en afgewerkt met siliconen of met een metalen afwerkingsprofiel.

### 6.3 Plaatsing van de deurvleugel

#### 6.3.1 Paumelles of scharnieren

Zie § 4.1.3.1.

De deurvleugel wordt opgehangen aan minstens twee paumelles/scharnieren:

- De as van de bovenste paumelle/scharnier bevindt zich op 210 mm van de bovenkant van de deurvleugel.
- De as van de onderste paumelle/scharnier bevindt zich op 235 mm van de onderkant van de deurvleugel.
- Een tolerantie van ± 50 mm is toegelaten.

#### 6.3.2 Sluitwerk

Zie § 4.1.3.2.

#### 6.3.3 Toebehoren

Zie § 4.1.3.3.

## 6.4 Spelingen

De maximale toegelaten spelingen worden in de onderstaande tabel aangegeven.

De spelingen tussen de deurvleugel(s) en de omlijsting en tussen de deurvleugels van een dubbele deur, zoals weergegeven in onderstaande tabel, zijn de spelingen zoals gemeten ter hoogte van één van de dagvlakken van de deurvleugel (zie speling X in figuur 8).

De maximaal toegelaten speling tussen de deurvleugel(s) en de vloer moet gerespecteerd worden over de hele breedte van de deurvleugel in gesloten stand.

Teneinde na plaatsing het slepen van de deurvleugel op de vloer te voorkomen, dient de afwerking van de vloer door de vloerder te worden uitgevoerd, rekening houdend met de openingsrichting, aangeduid op de plannen, zodat de maximaal toegelaten speling, zoals beschreven in onderstaande tabel kan gerespecteerd worden.

Hier toe mag de vloer in de zwaai van de deur slechts beperkt oplopen.

Deze dient door de bedrijven verantwoordelijk voor de nivellering van de vloer zodanig uitgevoerd te worden dat het maximaal verschil tussen het laagste punt van de vloer onder de deur in gesloten toestand (zone 1 in fig. 9) en het hoogste punt in de loop van de deur (zone 2 in fig. 9), niet groter is dan de maximaal toegelaten speling tussen de deurvleugel en de vloer, verminderd met 2 mm.

Maximaal toegelaten spelingen (mm)	
Tussen de smalle zijde van de deurvleugel en de omlijsting	5
Tussen de deurvleugels (dubbele deur)	5
Tussen de deur en de vloer:	11

De vloerbekleding is hard en vlak zoals tegels, beton, linoleum of parket.

De spelingen worden op elk punt gemeten met een kaliber met een breedte van 10 mm.

## 7 Prestaties

De prestaties van de hierboven beschreven deuren werden vastgelegd op basis van de volgende normen.

### 7.1 Brandweerstand

Volgens de Europese normen NBN EN 1363-1 (editie 1999), NBN EN 1634-1 (editie 2009) en NBN EN 13501-2 (editie 2004): EI<sub>1</sub> 60

### 7.2 Prestaties volgens STS 53.1 "Deuren"

De hierna opgegeven classificaties zijn diegene conform de technische specificaties STS 53.1 "Deuren", editie 2006.

#### 7.2.1 Dimensionale eisen

##### 7.2.1.1 Afwijkingen op de afmetingen en de haaksheid

Volgens NBN EN 951 en NBN EN 1529: niet van toepassing

##### 7.2.1.2 Vlakheidsafwijkingen

Volgens NBN EN 952 en NBN EN 1530: niet van toepassing

## 7.2.2 Functionele eisen

### 7.2.2.1 Weerstand tegen verticale hoekbelasting

Volgens NBN EN 947 en NBN EN 1192: voor deze proef voldoet de deur aan de eisen voor klasse 4

### 7.2.2.2 Weerstand tegen vervormingen door torsie

Volgens NBN EN 948 en NBN EN 1192: voor deze proef voldoet de deur aan de eisen voor klasse 4

### 7.2.2.3 Weerstand tegen schokken van zachte en zware voorwerpen

Volgens NBN EN 949 en NBN EN 1192: voor deze proef voldoet de deur aan de eisen voor klasse 4

### 7.2.2.4 Weerstand tegen schokken van harde voorwerpen

Volgens NBN EN 950 en NBN EN 1192: voor deze proef voldoet de deur aan de eisen voor klasse 4

### 7.2.2.5 Weerstand tegen herhaald openen-sluiten

Volgens NBN EN 1191 en NBN EN 12400: klasse 8 (1.000.000 cycli)

## 7.3 Besluit

Forster Fuego Light EI1 60		
Prestatie	Klasse STS 53.1	Normen EN
Brandweerstand	EI, 60	
Afmetingen en haaksheid	nvt	
Vlakheid	nvt	
Mechanische weerstand	M4	4
Gebruiksfrequentie	F8	8

## 8 Bijkomende eigenschappen

Deze eigenschappen worden vermeld op vraag van de fabrikant. Ze zijn slechts geldig voor een deel van de deuren uit het toepassingsdomein en worden door onderhavige goedkeuring niet gecertificeerd. Zij dienen door de fabrikant te worden aangetoond.

Deze eigenschappen doen in geen geval afbreuk aan de brandweerstand vermeld in onderhavige goedkeuring indien de deuren conform zijn aan de erin vermelde beschrijving en conform de plaatsingsvoorschriften werden geplaatst.

### 8.1 Luchtdoorlatendheid

Proefrapport IFT Rosenheim, 11-000691-PR06.

Volgens NBN EN 12207: klasse 2

### 8.2 Waterdichtheid

Proefrapport IFT Rosenheim, 11-000691-PR06.

Volgens NBN EN 12208: klasse 2A

### 8.3 Weerstand tegen windbelasting

Proefrapport IFT Rosenheim, 11-000691-PR06.

Volgens NBN EN 12210: klasse C2

### 8.4 Impactweerstand

Proefrapport IFT Rosenheim, 11-000691-PR06.

Volgens NBN EN 13049: klasse 3

## 9 Figuren

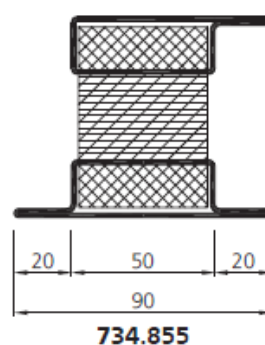
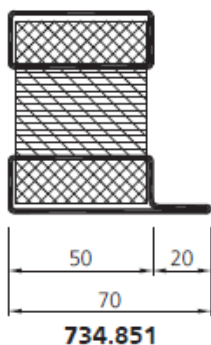
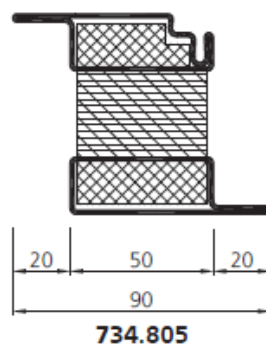
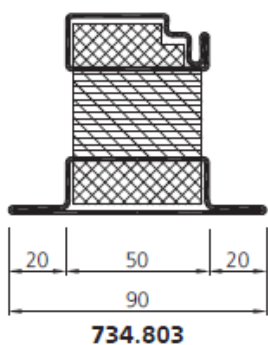

905307

Figuur 1

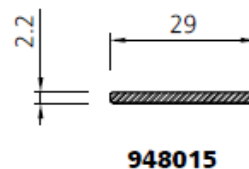
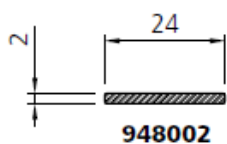

Figuur 2



906577 (VE 100 Stk/pcs)  
 906578 (VE 1000 Stk/pcs)  
 906579 (Mag. 200 Stk/pcs)



906574

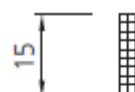
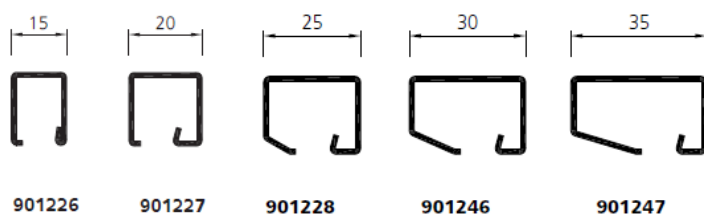

948003 3 mm  
 948004 4 mm  
 948005 5 mm  
 948006 6 mm

Figuur 3

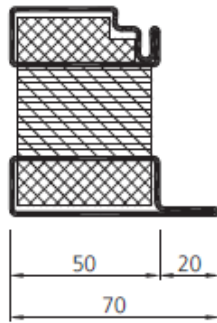

734.800

Figuur 4

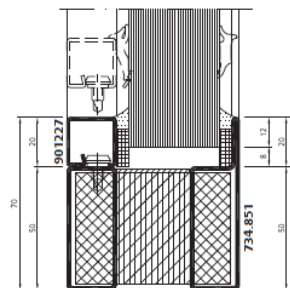
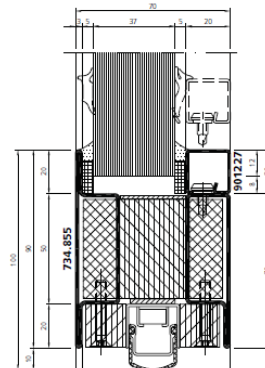
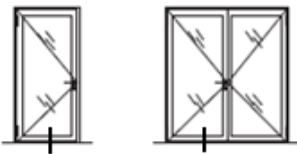
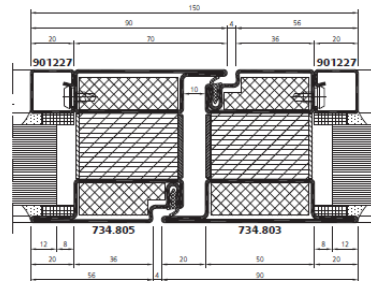
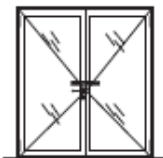
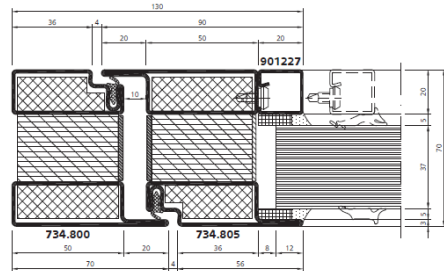
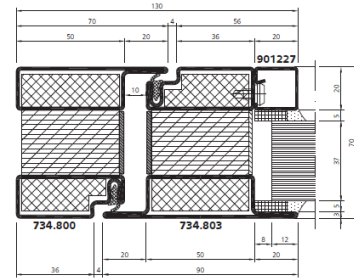
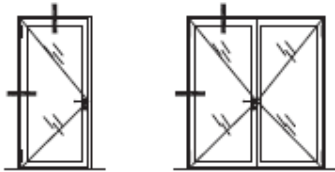

Figuur 5

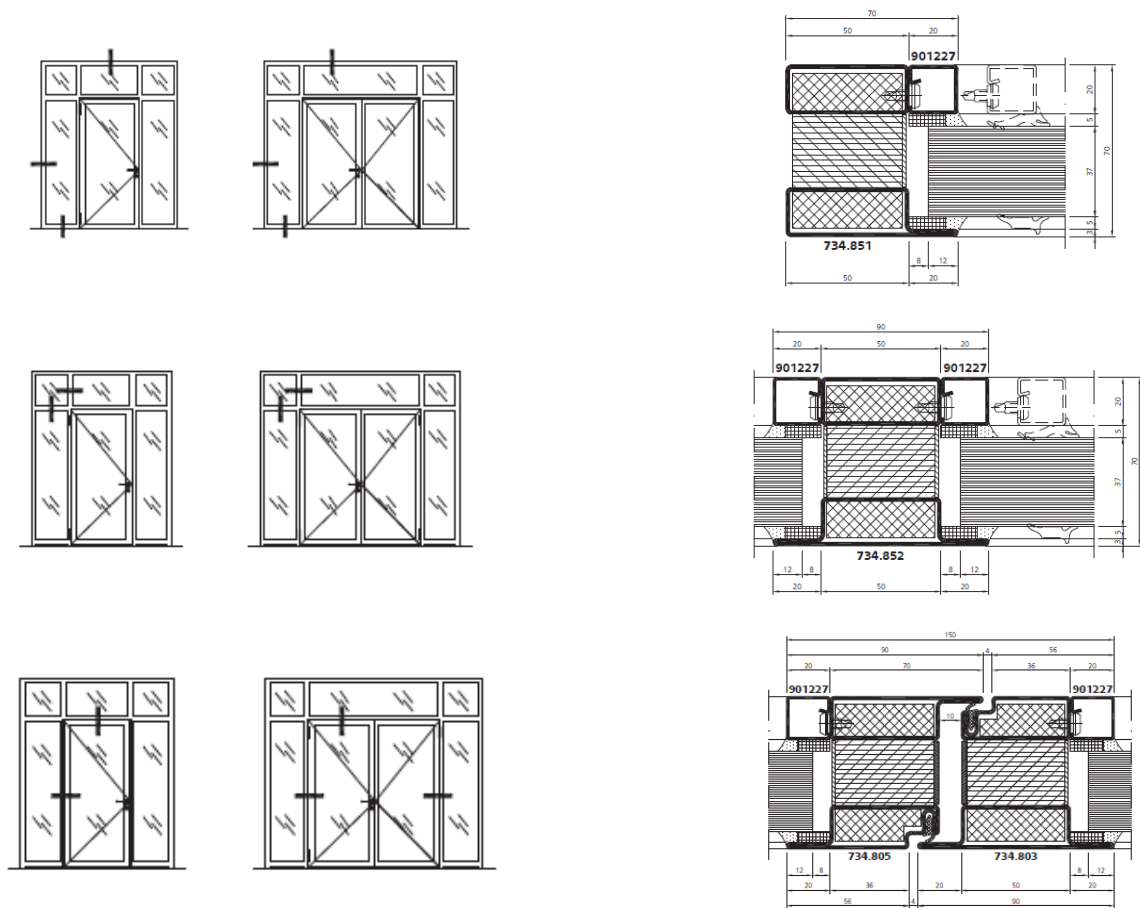

Figur 6

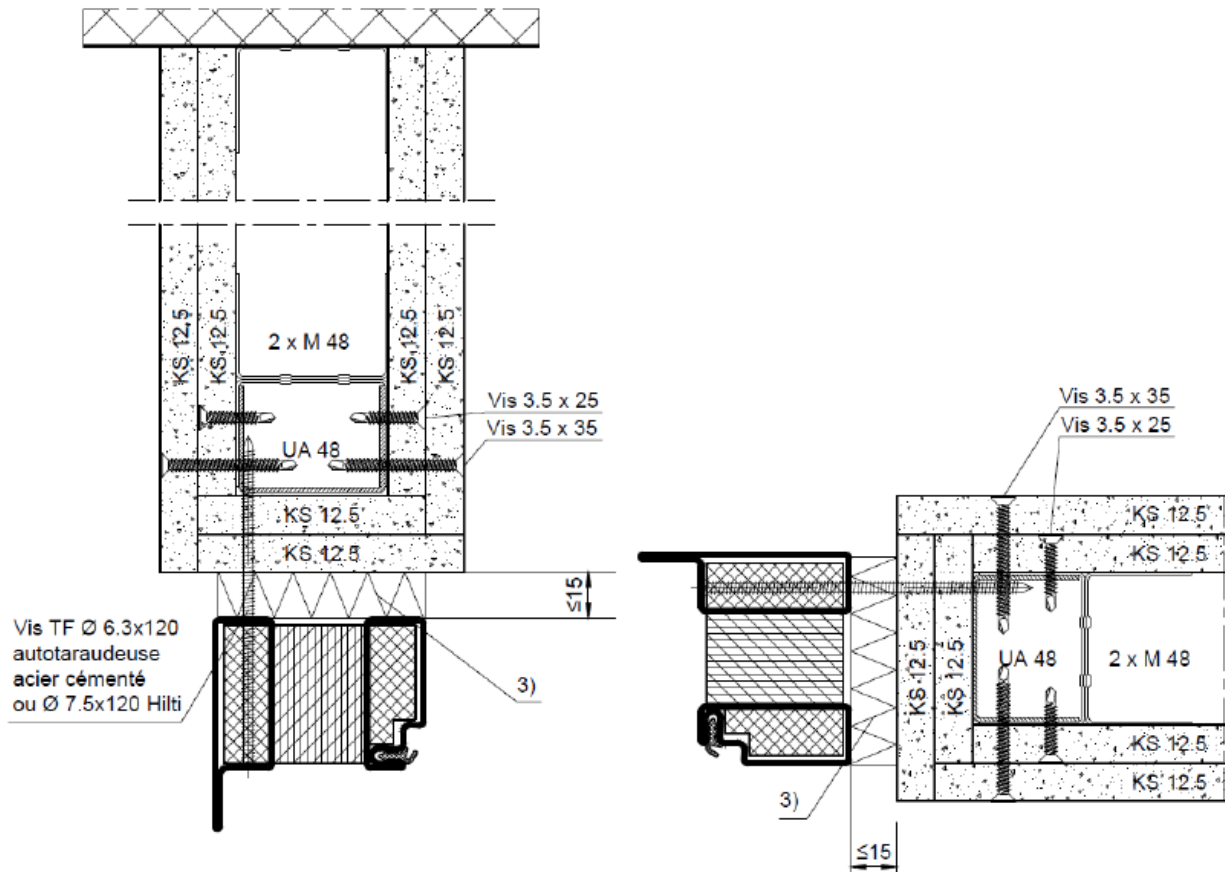

Figur 7

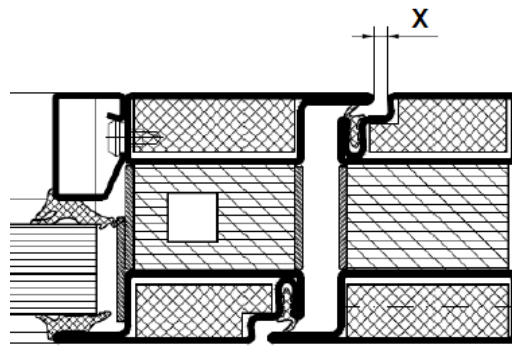

Figuur 8

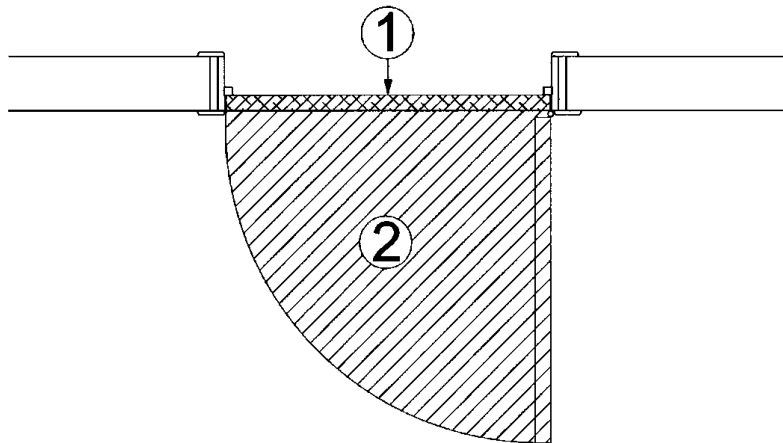

Figuur 9



## 10 Voorwaarden

- A.** Deze Technische Goedkeuring heeft uitsluitend betrekking op het product vermeld op de voorpagina van deze Technische Goedkeuring.
- B.** Enkel de goedkeuringshouder en, desgevallend, de verdeler, kunnen de rechten inherent aan deze Technische Goedkeuring opeisen.
- C.** De goedkeuringshouder en, desgevallend, de verdeler, mogen geen enkel gebruik maken van de naam van de BUtgb, haar logo, het merk ATG, de Technische Goedkeuring of het goedkeuringsnummer om aanspraak te maken op productbeoordelingen die niet in overeenstemming zijn met de Technische Goedkeuring, en evenmin voor een product, kit of systeem, en de eigenschappen of kenmerken die niet het voorwerp uitmaken van de Technische Goedkeuring.
- D.** Informatie die door de goedkeuringshouder, de verdeler of een erkende aannemer of door hun vertegenwoordigers, op welke wijze dan ook, ter beschikking wordt gesteld van (potentiële) gebruikers van het in de Technische Goedkeuring behandelde product (bv. bouwheren, aannemers, architecten, voorschrijvers, ontwikkelaars, enz.) mag niet onvolledig zijn of in strijd met de inhoud van de Technische Goedkeuring, noch met informatie waarnaar in de Technische Goedkeuring verwezen wordt.
- E.** De goedkeuringshouder is steeds verplicht tijdig alle eventuele aanpassingen aan de grondstoffen en producten, de verwerkingsrichtlijnen en/of het productie- en verwerkingsproces en/of de uitrusting voorafgaandelijk bekend te maken aan de BUtgb, de Goedkeuringsoperator en de Certificatieoperator. Naargelang de gecommuniceerde informatie, zullen de BUtgb, de Goedkeuringsoperator en de Certificatieoperator beslissen of het noodzakelijk is de Technische Goedkeuring al dan niet aan te passen.
- F.** De Technische Goedkeuring werd opgesteld op basis van de beschikbare technische en wetenschappelijke kennis en informatie, aangevuld met de door de vragende partij ter beschikking gestelde informatie en vervolledigd door een goedkeuringsonderzoek dat de specifieke eigenschap van het product in rekening brengt. Niettemin blijven de gebruikers verantwoordelijk voor de selectie van het product, zoals beschreven in de Technische Goedkeuring, voor de door de gebruiker beoogde specifieke toepassing.
- G.** Verwijzingen naar de Technische Goedkeuring moeten vergezeld zijn van de ATG-aanduiding (ATG 3156) en de geldigheidstermijn.
- H.** De BUtgb, de Goedkeuringsoperator en de Certificatieoperator kunnen niet aansprakelijk worden gesteld voor elke schade of nadelige gevolgen voor derden (o.a. de gebruiker) ten gevolge van het niet respecteren, ten aanzien van de goedkeuringshouder of de verdeler, van de bepalingen in artikel 9.

Deze Technische Goedkeuring is gepubliceerd door de BUtgb, onder verantwoordelijkheid van de Goedkeuringsoperator, BCCA, en op basis van het gunstig advies van de Gespecialiseerde Groep "BRANDWERENDE BOUWELEMENTEN – DEUREN", verleend op 6 juli 2021.

Daarnaast bevestigde de Certificatieoperator, ANPI, dat de productie aan de certificatievoorwaarden voldoet en dat met de Goedkeuringshouder een certificatieovereenkomst ondertekend werd.

Datum van deze uitgave: 11 oktober 2021.

Voor de BUtgb, als geldigverklaring van het goedkeuringsproces



Eric Winnepenninckx,  
Secretaris-Generaal



Benny De Blaere,  
Directeur

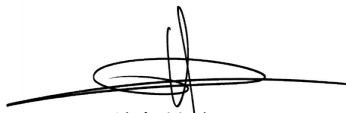

Alain Verhoyen,  
Directeur-Generaal

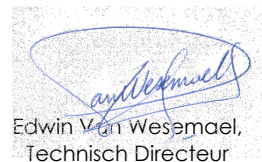

Edwin Van Wesemael,  
Technisch Directeur

De Technische Goedkeuring blijft geldig, gesteld dat het product, de vervaardiging ervan en alle daarmee verband houdende relevante processen:

- onderhouden worden, zodat minstens de onderzoeksresultaten bereikt worden zoals bepaald in deze Technische Goedkeuring;
- doorlopend aan de controle door de Certificatieoperator onderworpen worden en deze bevestigt dat de certificatie geldig blijft.

Wanneer niet langer wordt voldaan aan deze voorwaarden, zal de Technische Goedkeuring worden opgeschort of ingetrokken en de Technische Goedkeuring van de BUtgb website worden verwijderd. Technische Goedkeuringen worden regelmatig geactualiseerd. Het wordt aanbevolen steeds gebruik te maken van de versie die op de BUtgb website ([www.butgb-ubatc.be](http://www.butgb-ubatc.be)) gepubliceerd werd.

De meest recente versie van de Technische Goedkeuring kan geconsulteerd worden d.m.v. de hiernaast afgebeelde QR-code.

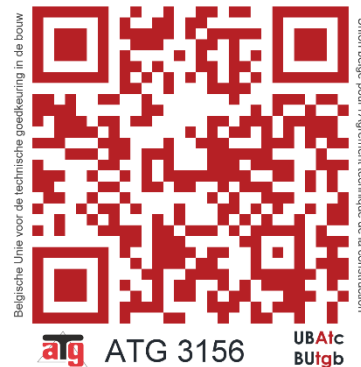

De BUtgb vzw werd aangemeld door de FOD Economie in het kader van Verordening (EU) n°305/2011. De door de BUtgb vzw aangeduide certificatieoperatoren werken volgens een door BELAC ([www.belac.be](http://www.belac.be)) accreditbaar systeem.

De BUtgb vzw is een goedkeuringsinstituut dat lid is van:



European Organisation for Technical Assessment

[www.eota.eu](http://www.eota.eu)



Europese Unie voor de technische goedkeuring in de bouw

[www.ueatc.eu](http://www.ueatc.eu)



World Federation of Technical Assessment Organisations

[www.wftao.com](http://www.wftao.com)

## Agrément Technique ATG avec Certification



Portes battantes métalliques  
simples et doubles vitrées,  
résistant au feu  
Forster fuego light EI<sub>1</sub> 60

Valable du 11/10/2021  
au 10/10/2026

The logo for ISIB consists of the letters 'ISIB' in a bold, purple, sans-serif font, with horizontal lines above and below the letters.

Institut de Sécurité Incendie asbl  
Ottergemsesteenweg Zuid 711  
9000 Gand

Tél +32 (0)9 240 10 80  
Fax : +32 (0)9 240 10 85



ANPI asbl - Division  
Certification  
Parc scientifique Fleming  
Granbonpré 1  
1348 Louvain-la-Neuve

[www.anpi.be](http://www.anpi.be)  
[certification@anpi.be](mailto:certification@anpi.be)

### Titulaire d'agrément :

REYNAERS ALUMINIUM N.V.  
Oude Liersebaan 266  
B-2570 Duffel  
Tél. : +32 (0)15 30 85 00  
Fax. : +32 (0)15 30 86 00  
Site Internet : [www.reynaers.com](http://www.reynaers.com)  
Courriel : [info@reynaers.com](mailto:info@reynaers.com)

### Propriétés supplémentaires mentionnées à la demande du fabricant :

Cet agrément avec certification ne concerne que l'agrément et la certification relatifs à la résistance au feu et aux propriétés mécaniques, mentionnées au § 7 de cet agrément.

Les portes décrites dans cet agrément peuvent disposer de propriétés supplémentaires, telles que la résistance à l'action du vent, l'étanchéité à l'eau, la perméabilité à l'air et la résistance au choc.

Au moment de la délivrance de cet agrément, ces propriétés supplémentaires ont été démontrées par les documents mentionnés au § 8 de cet agrément.

Ces propriétés supplémentaires n'ont pas été contrôlées par le bureau BENOR/ATG « Portes résistant au feu ».

## 1 Objectif et portée de l'Agrément Technique

Cet Agrément Technique concerne une évaluation favorable du produit (tel que décrit ci-dessus) par des Opérateurs d'Agrément indépendants, l'ISIB et l'ANPI, désignés par l'UBAtc, pour l'application mentionnée dans cet Agrément Technique.

L'Agrément Technique présente les résultats de l'examen d'agrément. Cet examen se décline comme suit : identification des propriétés pertinentes du produit en fonction de l'application visée et du mode de pose ou de mise en œuvre, conception du produit et fiabilité de la production.

L'Agrément Technique présente un niveau de fiabilité élevé compte tenu de l'interprétation statistique des résultats de l'examen, du suivi périodique, de l'adaptation à la situation et à l'état de la technique et de la surveillance de la qualité par le Titulaire d'Agrément.

Le Titulaire d'Agrément est tenu de respecter les résultats d'examen repris dans l'Agrément Technique lorsqu'il met des informations à la disposition de tiers. L'UBAtc ou l'Opérateur de Certification peut prendre les initiatives qui s'imposent si le Titulaire d'agrément ne le fait pas (suffisamment) de lui-même.

L'Agrément Technique et la certification de la conformité du produit à l'Agrément Technique sont indépendants des travaux effectués individuellement. L'entrepreneur et l'architecte demeurent entièrement responsables de la conformité des travaux effectués aux dispositions du cahier des charges.

L'Agrément Technique ne traite pas de la sécurité sur le chantier, des aspects sanitaires et de l'utilisation durable des matières premières, sauf mention explicite dans les dispositions spécifiques. Par conséquent, l'UBAtc n'est en aucun cas responsable de dégâts causés par le non-respect, dans le chef du Titulaire d'Agrément ou de l'entrepreneur/des entrepreneurs et/ou de l'architecte, des dispositions ayant trait à la sécurité sur chantier, aux aspects sanitaires et à l'utilisation durable des matières premières.

Conformément au § 5.1 de l'annexe 1 de l'A.R. du 7 juillet 1994 fixant les normes de base en matière de prévention contre l'incendie et l'explosion, auxquelles les bâtiments doivent satisfaire et les modifications qui s'y rapportent, on entend par « portes » des éléments de construction placés dans une ouverture de paroi pour permettre ou interdire le passage. Une porte comprend une ou plusieurs parties mobiles (vantaux), une partie fixe (huisserie avec ou sans imposte et/panneaux latéraux), des éléments de suspension, d'utilisation et de fermeture ainsi que la liaison avec le mur.

La **résistance au feu des portes** est déterminée sur la base de résultats d'essais réalisés conformément à la norme NBN EN 1634-1. La délivrance de la marque BENOR est basée sur l'ensemble des rapports d'essais, y compris les interpolations et les extrapolations possibles conformément à la NBN EN 15269-1 et à la NBN EN 15269-5 et pas uniquement sur chaque rapport d'essai individuel.

La présence de la **marque BENOR/ATG** sur une porte certifiée que les éléments repris dans la description ci-après présenteront la **résistance au feu** indiquée sur le label BENOR/ATG s'ils ont été testés conformément à la NBN 713-020 et/ou à la NBN 1634-1, dans les conditions suivantes :

- respect de la procédure établie en exécution du Règlement général et du Règlement particulier d'usage et de contrôle de la marque BENOR/ATG dans le secteur de la protection incendie passive ;
- respect des prescriptions de pose fournies avec la porte et reprises au § 6 de cet agrément. À cette fin, chaque livraison de portes BENOR/ATG doit être accompagnée d'un exemplaire du présent agrément avec les prescriptions de pose.

La durabilité, l'aptitude à l'emploi et la sécurité des portes sont examinées sur la base de résultats d'essais réalisés conformément aux Spécifications Techniques Unifiées STS 53.1 « Portes » (édition 2006).

L'agrément technique est délivré par l'UBA<sup>t</sup>c asbl. L'**autorisation d'usage de la marque BENOR/ATG** est attribuée par l'ANPI et est subordonnée à l'exécution d'un contrôle suivi de la fabrication et de contrôles externes périodiques des éléments fabriqués en usine, effectués par un délégué de l'organisme d'inspection désigné par l'ANPI.

Afin d'obtenir une garantie satisfaisante d'une pose correcte de la porte résistant au feu, il est recommandé d'en confier l'exécution à des placeurs certifiés par un organisme accrédité en la matière, comme l'ISIB. Une telle certification est délivrée sur la base d'une formation et d'une épreuve pratique, au cours de laquelle la compréhension et l'application correcte des prescriptions de pose sont évaluées.

En apposant le label ISIB, un label transparent mentionnant le numéro de certification du placeur du modèle ci-dessous (diamètre : 22 mm), appliqué au-dessus du label BENOR/ATG et en délivrant une attestation de placement, le placeur certifié assure que la pose du bloc-porte a été effectuée conformément au § 6 de cet agrément et qu'il en assume également la responsabilité.



En apposant ce label, le placeur certifié se soumet à un contrôle périodique effectué par l'organisme de certification.

## 2 Objet

### 2.1 Domaine d'application

Portes battantes métalliques simples et doubles vitrées, résistant au feu :

- présentant une résistance au feu EI<sub>60</sub>, déterminée sur la base des rapports d'essai suivants :

Rapports d'essai		
Efectis France, Maizières-les-Metz, France		
Portes simples	Portes doubles	Parois
EFR-17-V-002116, EFR-17-V-003163	EFR-17-V-002117, EFR-17-V-002118	-
Efectis Nederland, Bleiswijk, Pays-Bas		
Portes simples	Portes doubles	Parois
2011-Efectis-R0808	-	2013-Efectis-R0154a
IFT Rosenheim, Rosenheim, Allemagne		
Portes simples	Portes doubles	Parois
16-001124-PR01	10-001073-PB01, 12-000685-PR01, 13-001200-PR01, 271-41119	16-002932-PR01, 18-000003-PR01
MPA Braunschweig, Braunschweig, Allemagne		
Portes simples	Portes doubles	Parois
3076/3202	3734/704/08, 3957/2724	-
ZAG, Ljubljana, Slovénie		
Portes simples	Portes doubles	Parois
P 0517/05-530-1, P 0517/05-530-2	P 0517/05-530-3, P 0517/05-530-4	-
Warringtonfire, Gand, Belgique		
Portes simples	Portes doubles	Parois
-	-	19916B
DMT GmbH & Co. KG, Dortmund, Allemagne		
Portes simples	Portes doubles	Parois
DMT-DO-50-205, DMT-DO-50-206	-	DMT-DO- 61-084
CTCM, Metz, France		
Portes simples	Portes doubles	Parois
-	05-V-065	-
Warringtonfire, Warrington, R-U		
Portes simples	Portes doubles	Parois
-	WF 146794	-

- relevant de la catégorie suivante :
  - **portes battantes métalliques affleurantes, simples et vitrées**, à huisserie métallique, avec ou sans imposte et/ou panneau latéral ;
  - **portes battantes métalliques affleurantes, doubles et vitrées**, à huisserie métallique, avec ou sans imposte et/ou panneau latéral ;
- dont les performances ont été déterminées sur la base des rapports d'essai ci-après, conformément aux STS 53.1 :

Rapports d'essai		
IFT Rosenheim, Allemagne		
15-000180-PR01, 16-001961-PR02		

Les blocs-portes sont placés dans des murs en béton, en maçonnerie (épaisseur minimale : 100 mm), ou dans des cloisons, comme décrit dans le présent agrément (§ 4.3), et présentant une stabilité mécanique suffisante.

Lorsque des portes sont placées en série, il convient de les séparer par un trumeau présentant au moins les mêmes propriétés en matière de résistance au feu et de stabilité mécanique que la paroi dans laquelle ils sont placés.

Les baies de mur doivent satisfaire aux conditions décrites au § 6.1 afin de pouvoir placer les portes dans les conditions imposées au § 6.

Le revêtement de sol de ces baies de mur doit être dur et plan, tel qu'un carrelage, un parquet, du béton ou du linoléum.

## 2.2 Marquage et contrôle

Ces portes font l'objet de la procédure intégrée BENOR/ATG, permettant au fabricant d'obtenir l'autorisation d'utilisation de la marque BENOR/ATG représentée ci-après.

La marque de conformité BENOR/ATG a la forme d'une mince plaquette autocollante (diamètre : 22 mm) du modèle ci-dessous :



Ces marques sont numérotées. Elles sont fournies exclusivement par l'ANPI au titulaire de cet agrément.

Cette marque est appliquée en cours de production par le fabricant sur la moitié supérieure du chant étroit du vantail, côté paumelle.

Il n'y a pas lieu d'appliquer de marque sur l'hubriserie.

Ce n'est qu'en apposant la marque BENOR/ATG décrite ci-dessus sur un élément de porte que le fabricant certifie qu'il a été fabriqué conformément à la description de l'élément de construction dans le présent agrément, à savoir :

Élément	Conformément au paragraphe
Matériaux	3
Vantail :	
- description	4.1.1
- dimensions	4.1.1.7
Hubriserie	4.1.2
Quincaillerie	4.1.3
Accessoires	4.1.3.3

## 2.3 Livraison et contrôle sur chantier

Chaque livraison de portes BENOR/ATG doit être accompagnée d'un exemplaire du présent agrément en vue de permettre les contrôles de réception après la pose.

Le contrôle sur chantier comprend :

- le contrôle de la présence de la marque BENOR/ATG sur le(s) vantail/-aux,
- le contrôle de la conformité des éléments décrits dans le tableau ci-après,
- le contrôle de la conformité de la pose avec la description de cet agrément.

Les contrôles mentionnés aux points 2 et 3 comprennent en particulier :

Élément	Conformément au paragraphe
Matériau de pose	6
Dimensions	4.1.1.7
Accessoires <sup>(1)</sup>	4.1.3.3
Pose	6
<sup>(1)</sup> : Si ceux-ci ne sont pas mentionnés sur le document de livraison.	

## 2.4 Remarques relatives aux prescriptions du cahier des charges

Les portes résistant au feu présentent des caractéristiques particulières leur permettant de compléter, en position fermée, les caractéristiques de résistance au feu du mur dans lequel elles sont placées.

Ces performances particulières ne peuvent généralement être obtenues que par une conception spécifique de la porte et dépendent du soin apporté à la pose de l'ensemble de l'élément de porte (voir le § 2.3 « Livraison et contrôle sur chantier »).

Il en résulte que les éléments de la porte (vantail, hubriserie, quincaillerie, dimensions, accessoires éventuels, etc.) doivent être choisis dans les limites de cet agrément (voir le § 2.3, « Livraison et contrôle sur chantier »).

## 3 Matériaux <sup>(2)</sup>

La dénomination commerciale et les caractéristiques de chacun des éléments constitutifs sont connues du Bureau BENOR/ATG. Elles sont vérifiées par sondage par un délégué de l'organisme d'inspection désigné par ANPI.

<sup>(2)</sup> Le tableau ci-dessous présente les tolérances admises par rapport aux caractéristiques des matériaux mentionnées lors des contrôles sur chantier :

Caractéristique du matériau	Tolérance admise
Épaisseur du métal	± 0,2 mm
Masse volumique	-10 %

Le tableau ci-dessous présente les tolérances admises par rapport aux caractéristiques des matériaux mentionnées lors des contrôles de la production :

Caractéristique du matériau	Tolérance admise
Épaisseur de métal (mm)	± 0,1 mm (sur une moyenne de 5 mesures)
Section du produit intumescent (mm x mm)	± 0,2 mm (sur une moyenne de 5 mesures)
Section de l'hubriserie (mm x mm)	± 0,2 mm (sur une moyenne de 5 mesures)
Masse volumique (kg/m <sup>3</sup> )	- 5 % (sur une moyenne de 5 mesures) -10 % (sur des mesures individuelles)

### 3.1 Vantail

Le vantail (profondeur d'encastrement : 70 mm) est constitué de profilés Forster Fuego Light. Ces profilés sont constitués de 2 profilés tubulaires en acier laminé à froid (type : DX52D ; épaisseur de paroi : 1,5 mm) ou en acier inoxydable, assemblés entre eux au moyen de tiges (Ø 5 mm x 30 mm). Une couche intermédiaire résistant au feu PALSTOP PAX (fabricant : BRANDDEX) de 30 mm x 45 mm se situe entre les profilés. Les profilés tubulaires métalliques sont également remplis de PALSTOP PAX (fabricant : BRANDDEX), dimensions : 14 mm x 45 mm ou 14 mm x 39 mm, et collés au moyen de PERMABOND.

Aperçu des profilés : voir la figure 1.

### 3.2 Huisserie

L'huissierie est constituée de profilés Forster Fuego Light de type 734.800 (profondeur d'encastrement : 70 mm). Ces profilés sont constitués de 2 profilés tubulaires en acier laminé à froid (type : DX52D ; épaisseur de paroi : 1,5 mm) ou en acier inoxydable, assemblés entre eux au moyen de tiges (Ø 5 mm x 30 mm). Une couche intermédiaire résistant au feu PALSTOP PAX (fabricant : BRANDDEX) de 30 mm x 45 mm se situe entre les profilés. Les profilés tubulaires métalliques sont également remplis de PALSTOP PAX (fabricant : BRANDDEX), dimensions : 14 mm x 45 mm ou 14 mm x 39 mm, et collés au moyen de PERMABOND.

Aperçu des profilés : voir la figure 4.

### 3.3 Quincaillerie

Les matériaux utilisés pour la quincaillerie (charnières, béquilles, serrures, verrous et accessoires) doivent être conformes à la description du § 4.1.3.

### 3.4 Cloisons légères

#### 3.4.1 À base de plaques de carton-plâtre

Les matériaux utilisés pour les cloisons légères à base de plaques de carton-plâtre sont repris au § 4.3.1.

## 4 Éléments (2)

### Définitions :

Les définitions ci-après sont basées sur le point 5.1 de l'annexe 1 à l'arrêté royal du 07/07/1994 fixant les normes de base en matière de prévention contre l'incendie et l'explosion, auxquelles les bâtiments nouveaux doivent satisfaire et sur l'interprétation du Conseil supérieur pour la protection contre l'incendie et l'explosion, conformément au document CS/1345/10-01.

Un bloc-porte comprend une partie fixe (chambranle avec ou sans panneaux supérieurs et/ou latéraux), une partie mobile (le vantail), des éléments de suspension, d'utilisation et de fermeture ainsi que la liaison avec le gros œuvre.

Un panneau supérieur fait partie du bloc-porte pour autant que sa hauteur maximale soit égale ou inférieure à la moitié de la hauteur du vantail.

Un (plusieurs) panneau(x) latéral (-aux) fait (font) partie du bloc-porte pour autant que sa (leur) largeur totale soit égale ou inférieure à la largeur du plus grand vantail du bloc-porte.

Dans le cas contraire, ces parties fixes font partie de la paroi.

### 4.1 Porte battante simple et double sans impostes ni panneaux latéraux (figure 5)

#### 4.1.1 Vantail

Le vantail de porte est constitué des éléments suivants :

##### 4.1.1.1 Cadre (figure 1)

Le cadre est constitué de deux montants (type : 734.803 ou 734.805), d'une traverse supérieure (type : 734.803 ou 734.805) et d'une traverse inférieure (type : 734.851 ou 734.855).

Les profilés comportent un évidement dans lequel un profilé d'amortissement (art. 905307) est appliqué.

Les profilés existent également dans une exécution préusinée pour la pose de serrures, cylindres, béquilles et/ou tiges.

##### 4.1.1.2 Produit intumescent (figure 2)

Le vantail comporte sur le pourtour, sur les bords étroits, une bande de produit intumescent (art. 948015 ; section : 29 mm x 2,2 mm). La bande est appliquée au droit de l'isolateur et est collée et vissée.

L'oculus vitré comporte une bande de produit intumescent (art. 948015 ; section : 29 mm x 2,2 mm), appliquée du côté intérieur. La bande est appliquée au droit de l'isolateur et est collée. Au droit du vitrage, une bande supplémentaire de produit intumescent (art. 948002 ; section : 24 mm x 2,2 mm) est appliquée.

##### 4.1.1.3 Mauclairs

Non applicable.

##### 4.1.1.4 Finition

La finition des profilés peut être assurée au moyen d'un coating en poudre.

La métallisation est autorisée.

##### 4.1.1.5 Panneaux de porte (figure 3)

###### 4.1.1.5.1 Vitrage

Le cadre de porte comporte un vitrage rectangulaire résistant au feu des types ci-dessous.

Le tableau ci-après présente les dimensions maximales du vitrage.

Type de vitrage	Hauteur (mm)	Largeur (mm)	Surf. (m²)
Pyrobel 25 (25 mm)	2360	1310	3,1
Pyrobel 25 EG (29 mm)	2360	1015	2,42
Pyrobel 25 ISO (42 - 44 mm)	2616	1326	2,91
Contraflam 60-3 (27 mm)	2760	1360	3,75
Contraflam 60 Climaplus (40 mm)	2760	1360	3,75
Pyrostop 60-101 (23 mm)	2760	1349	3,24
Pyrostop 60-171 (40 mm)	2760	1360	3,75
Fireswiss Foam 60-23 (épaisseur : 23 mm)	2622	1132	2,70
Interfire EI60 (épaisseur : 25 mm)	2760	1200	2,90

Le vitrage est positionné sur des blocs de réglage en bois dur, placés à env. 100 mm des angles inférieurs du vantail.

Le vitrage est placé entre la lèvre du profilé de vantail de porte et les parclose en acier (art. 901226, 901227, 901228, 901246 et 901247). Les parclose sont clipsées sur des boutons de fixation vissés (art. 906577, art. 906578 ou art. 906579) ou rivetés (art. 906574).

Les boutons de fixation sont appliqués dans le cadre à max. 70 mm des angles et présentent une entredistance de maximum 300 mm.

Des joints de vitrage (art. 948003 à 948006) sont appliqués entre la lèvre du profilé et le vitrage (ou le panneau) et entre la parclose et le vitrage (ou le panneau) avant l'application d'un joint de silicone neutre à titre de finition.

#### 4.1.1.5.2 Panneau plein

Le vitrage peut être remplacé par un panneau plein présentant la composition et les dimensions ci-après :

Composition	Hauteur (mm)	Largeur (mm)	Surf. (m <sup>2</sup> )
Type 1 (épaisseur totale : 44 mm) : Tôle d'acier – 2 plaques de fibro-plâtre (type : Knauf Gifa board 1100) – tôle d'acier	2334	1304	3,04
Type 2 (épaisseur totale : 48 mm) : tôle d'acier – 3 power panel HD – tôle d'acier	2364	1304	3,08
Type 3 (épaisseur totale : 50 mm) : Tôle d'acier inoxydable – power panel H2O – panneau microbifire – power panel H2O – tôle d'acier inoxydable	2162	1410	3,05

Le panneau est positionné sur des blocs de réglage en bois dur, placés à env. 100 mm des angles inférieurs du vantail. Le jeu entre l'oculus vitré et le panneau de type 1 est refermé au moyen de laine de roche.

Le panneau est placé entre la lèvre du profilé de vantail de porte et les parclose métalliques (art. 901226 à 901228). Les parclose sont clipsées sur des boutons de fixation vissés (art. 906577, art. 906578 ou art. 906579) ou rivetés (art. 906574).

Les boutons de fixation sont appliqués dans le cadre à max. 70 mm des angles et présentent une entredistance de maximum 300 mm.

Des joints de vitrage (art. 948003 à 948006) sont appliqués entre le panneau et les parclose, un joint de silicone neutre étant ensuite appliqué à titre de finition.

#### 4.1.1.6 Grille résistant au feu

Non applicable.

#### 4.1.1.7 Dimensions

Les dimensions du vantail avec recouvrement doivent être comprises entre les valeurs reprises dans le tableau ci-dessous.

##### 4.1.1.7.1 Portes simples

	Maximum (mm)	Minimum (mm)
Hauteur	2910	1740
Largeur	1510	660
Épaisseur	70	

##### 4.1.1.7.2 Portes doubles

	Maximum (mm)	Minimum (mm)
Hauteur	2520	1740
Largeur	1460	610
Épaisseur	70	

La différence de largeur entre les deux vantaux d'une porte double ne dépasse pas 730 mm.

#### 4.1.2 Huisserie (figures 2 et 4)

Les huisseries peuvent être réalisées de manière trilatérale (deux montants et une traverse supérieure) ou quadrilatérale (sur le pourtour du vantail), sauf si des dispositions réglementaires l'interdisent. En cas d'huisserie quadrilatérale, la traverse inférieure du vantail est réalisée à l'identique de la traverse supérieure.

Les huisseries sont constituées de profilés Forster Fuego Light de type 734.800 (profondeur d'encastrement : 70 mm).

Les profilés comportent un évidement dans lequel un profilé d'amortissement (art. 905307) est appliqué.

L'huisserie comporte une bande de produit intumescent (art. 948015 ; section : 29 mm x 2,2 mm), appliquée sur les chants étroits, côté vantail. La bande est appliquée au droit de l'isolateur et est collée et vissée.

#### 4.1.3 Quincaillerie

##### 4.1.3.1 Paumelles ou charnières

La position des paumelles/charnières est décrite au § 6.3.1.

Le vantail comporte au min. 2 paumelles/charnières et une griffe antidégondage (art. 907070 ou art. 957010), placées à mi-hauteur de porte.

Les paumelles/charnières autorisées sont des types suivants :

- art. 907662
- art. 907663
- art. 907667
- art. 907669
- art. 907674
- art. 907680/907681

Si le vantail comporte à mi-hauteur une paumelle/charnière supplémentaire, l'application d'une griffe antidégondage n'est pas obligatoire.

##### 4.1.3.2 Serrures

Béquilles :

Modèle et matériau au choix, avec tiges traversant le vantail (section : 9 mm x 9 mm).

Par exemple :

- art. 907350
- art. 907351

Plaques de propreté ou rosaces :

Modèle au choix

Exemple : art. 907353

## Serrures :

Les portes simples, ainsi que les vantaux mobiles de portes doubles, comportent au moins une serrure un point à l'exception des portes simples d'une hauteur supérieure à 2510 mm. Celles-ci doivent toujours être équipées d'une serrure un point à point de fermeture supérieur.

Les serrures autorisées sont des serrures à pêne en acier, en acier trempé, en acier inoxydable avec têtère en acier ou en acier inoxydable. Le cylindre est un Eurocylindre.

Les dimensions maximales du boîtier de serrure s'établissent comme suit :

- hauteur : 250 mm
- largeur : 17 mm
- profondeur : 50 mm

Les serrures « un point » (anti-panique) autorisées sont notamment les suivantes :

- art. 907221
- art. 907443
- art. 907258

Les serrures « un point » (anti-panique) à fermeture supérieure autorisées sont notamment les suivantes :

- art. 907232

L'évidement prévu pour la serrure ne peut pas excéder celui nécessaire à l'encastrement de la serrure.

La serrure est fixée au moyen de plaquettes à souder (art. 947026) et de vis au chant étroit du vantail.

## Verrous :

Le vantail fixe d'une porte double doit comporter un verrou à levier (art. 907438) avec point de fermeture haut. Le verrou est placé 400 mm au-dessus de la serrure. Le point de fermeture supérieur se compose des éléments suivants :

- tige : art. 907030
- Gâche : art. 907056
- serrure à commutateur : art. 927201
- gâche supérieure : art. 907072

Ce verrou à levier peut éventuellement comporter un point de fermeture inférieur. Le point de fermeture supérieur se compose des éléments suivants :

- tige : art. 907030
- Gâche : art. 907053

Si la porte double comporte une fermeture anti-panique, le verrou à levier est remplacé par un contre-boîtier anti-panique (art. 907436). Ce contre-boîtier est placé juste contre la serrure du vantail mobile.

Si le vantail mobile de la porte double comporte une serrure un point avec verrouillage supérieur l'application d'un verrou à levier à point de fermeture supérieur et/ou inférieur sur le vantail fixe n'est pas obligatoire. Dans ce cas, l'exécution de la porte double doit être à fermeture automatique (en cas d'incendie).

### 4.1.3.3 Accessoires

Tous les vantaux décrits ci-dessus peuvent être équipés des accessoires suivants (sauf si des dispositions réglementaires l'interdisent) :

- bouton de porte vissé ;
- ferme-porte en applique de type Dorma TS93 ;
- mécanisme en applique permettant de conserver la porte en position ouverte (porte à fermeture automatique en cas d'incendie) ;

- sélecteurs de fermeture: les portes doubles à fermeture automatique (en cas d'incendie) sont équipées d'un sélecteur de fermeture ;
- passe-câble Dorma KÜ 260
- barre anti-panique ou push bar ;
- joint d'étanchéité automatique de bas de porte de type :
  - Athmer Stadi L24/20 TS+WS ;
  - Athmer Stadi BS.

## 4.2 Portes battantes simples ou doubles avec imposte et/ou panneaux latéraux (figure 6)

Les portes simples ou doubles peuvent éventuellement comporter une imposte et un ou deux panneau(x) latéral(-aux) (à gauche et/ou à droite).

Les vantaux des blocs-portes comprenant des impostes et/ou des panneaux latéraux fixes sont constitués comme décrit au § 4.1.1. L'hubriserie de porte est constituée comme décrit au § 4.2.1 à l'exception de la traverse supérieure, respectivement d'un ou des deux montants, en cas d'application respectivement d'impostes ou de panneaux latéraux.

Le bloc-porte est réalisé comme un ensemble.

### 4.2.1 Imposte

#### 4.2.1.1 Composition

Le cadre de l'imposte est constitué de la traverse supérieure de l'hubriserie, de deux montants, d'une traverse supérieure et de traverses intermédiaires/montants éventuel(le)s.

L'imposte comporte un ou plusieurs vitrages résistant au feu ou panneaux pleins des types décrits au § 4.1.1.5, de dimensions maximales telles que décrites au § 4.2.3.

#### 4.2.1.2 Dimensions

Le tableau ci-après présente les dimensions maximales autorisées de l'imposte.

Dimensions maximales de l'imposte	
Hauteur	Moitié de la hauteur de porte du bloc-porte (voir les Définitions au § 4)
Largeur	Conforme à la largeur de porte

### 4.2.2 Panneaux latéraux

#### 4.2.2.1 Composition

Le cadre de chaque panneau latéral est constitué d'un montant de l'hubriserie et de l'imposte éventuelle (§ 4.2.1), d'un montant (de rive), d'une traverse inférieure, d'une traverse supérieure et de traverses intermédiaires/montants éventuels.

Chaque panneau latéral comporte un ou plusieurs vitrages résistant au feu ou panneaux pleins des types décrits au § 4.1.1.5, de dimensions maximales telles que décrites au § 4.2.3.

#### 4.2.2.2 Dimensions

Le tableau ci-après présente les dimensions totales maximales autorisées des panneaux latéraux.

Dimensions totales maximales des panneaux latéraux	
Hauteur	Conforme à la hauteur de porte et à l'imposte éventuelle
Largeur	Largeur du vantail le plus large du bloc-porte (voir les Définitions au § 4)



### 4.2.3 Vitrages/panneaux pleins des impostes et panneaux latéraux

Chaque panneau latéral et/ou imposte comporte un ou plusieurs vitrages rectangulaires résistant au feu ou des panneaux pleins des types tels que décrits au § 4.1.1.5, et présentant les dimensions maximales suivantes :

Type de vitrage	Hauteur (mm)	Largeur (mm)	Surf. (m <sup>2</sup> )
Pyrobel 25 (25 mm)	2360	1310	3,1
Pyrobel 25 EG (29 mm)	2360	1015	2,42
Pyrobel 25 ISO (42 - 44 mm)	2616	1326	2,91
Contraflam 60-3 (27 mm)	3000	1500	4,5
Contraflam 60 Climaplus (40 mm)	2886	1572	3,79
Pyrostop 60-101 (23 mm)	2861	1349	3,24
Pyrostop 60-171 (40 mm)	2900	1500	4,35
Fireswiss Foam 60-23 (épaisseur : 23 mm)	2622	1132	2,70
Interfire EI60 (épaisseur : 32 mm)	2879	1200	2,90

Les dimensions maximales des panneaux pleins doivent satisfaire à celles décrites au § 4.1.1.5.2.

### 4.3 Portes battantes simples ou doubles dans des cloisons

Le paragraphe ci-dessous présente une description des cloisons légères dans lesquelles les blocs-portes décrits ci-dessus peuvent être placés. Les cloisons légères ne tombent pas sous cet agrément technique avec certification.

La résistance au feu des cloisons décrites ci-dessous doit être établie au moyen d'un rapport d'essai distinct ou d'un certificat.

#### 4.3.1 Portes simples et doubles, avec ou sans imposte et/ou panneau latéral, placées dans une cloison légère à base de plaques de carton-plâtre

##### 4.3.1.1 Cloison (figure 7)

###### 4.3.1.1.1 Ossature métallique

L'ossature métallique est constituée de deux profilés de rive horizontaux, de deux montants de rive et de montants intermédiaires.

Les traverses supérieure et inférieure se composent d'un profilé en U en acier galvanisé d'une section minimale de 40 x 50 x 40 x 0,6 mm. Les montants de rive et intermédiaires se composent de profilés en C en acier galvanisé d'une section minimale de 6 x 48 x 48,8 x 51 x 6 x 0,6 mm.

Les profilés de rive sont fixés au mur tous les 800 mm à l'aide de vis et de chevilles correspondantes en PVC. Deux bandes isolantes souples (dénomination commerciale : PE/30) d'une section initiale de 30 mm x 6 mm sont comprimées entre les profilés de rive et le mur.

Les montants intermédiaires sont insérés entre les traverses en observant un entraxe maximum de 600 mm.

Deux montants verticaux (profilés en C, section minimale : 6 x 48 x 48,8 x 51 x 2 mm ou profilés tubulaires, section minimale : 50 mm x 50 mm x 4 mm) sont appliqués des deux côtés verticaux de la baie de porte. Une traverse (profilés en U, section minimale : 40 x 50 x 40 x 2 mm) est appliquée en haut et éventuellement en bas de la baie de porte.

#### 4.3.1.1.2 Panneaux muraux

Les deux côtés de l'ossature sont revêtus de 2 couches de plaques de carton-plâtre (renforcé de fibres) (NBN EN 520, type A/F ; épaisseur : 2 x 12,5 mm). La première couche de plaques de carton-plâtre est vissée aux montants tous les 500 mm à 600 mm à l'aide de vis autotaraudeuses d'une longueur de 25 mm. La deuxième couche de plaques de carton-plâtre est vissée aux montants tous les 200 mm à 250 mm à l'aide de vis autotaraudeuses d'une longueur de 35 mm.

Les plaques des deux couches sont appliquées à joints décalés.

Les côtés étroits de la baie de mur comportent également deux couches de plaques de carton-plâtre (renforcées de fibres de verre) (épaisseur : 12,5 mm).

Les joints entre les plaques de carton-plâtre de la couche extérieure et entre les plaques de carton-plâtre et le mur sont refermés au moyen d'une lamelle de joint et de plâtre de jointolement. Les têtes de vis sont également recouvertes du même plâtre de jointolement.

##### 4.3.1.1.3 Isolant

L'espace entre les plaques de carton-plâtre peut être obturé éventuellement au moyen de laine de verre ou de laine de roche.

#### 4.3.1.2 Bloc-porte

La composition du bloc-porte est identique à celle décrite au § 4.1 ou au § 4.1.4.2.

#### 4.3.2 Parois vitrées EI 60 de type Forster Fuego Light 90

##### 4.3.2.1 Paroi vitrée

La paroi vitrée EI 60 est constituée comme décrit dans le rapport d'essai concerné.

##### 4.3.2.2 Bloc-porte

La composition du bloc-porte est identique à celle décrite au § 4.1.

Le bloc-porte peut être réalisé comme suit :

- soit intégré dans la paroi vitrée. En d'autres termes, les montants et éventuellement la traverse supérieure de l'hubriserie sont des éléments constitutifs de la paroi vitrée ;
- soit avec une hubriserie distincte, fixée à la paroi vitrée.

#### 4.3.3 Parois vitrées à vitrage structurel EI 60 de type Forster Fuego Light 90

##### 4.3.3.1 Paroi vitrée

La paroi vitrée EI 60 est constituée comme décrit dans le rapport d'essai concerné.

##### 4.3.3.2 Bloc-porte

La composition du bloc-porte est identique à celle décrite au § 4.1 ou au § 4.2 et présente la même hauteur que la paroi à vitrage structurel.

Le bloc-porte peut être réalisé comme suit :

- soit intégré dans la paroi vitrée. En d'autres termes, les montants de l'hubriserie forment un ou deux montants de la paroi vitrée ;
- soit avec une hubriserie distincte, dont les montants sont fixés aux montants de la paroi vitrée.

## 5 Fabrication

Les vantaux et les huisseries sont fabriqués par les centres de production communiqués au bureau et mentionnés dans la convention de contrôle conclue avec l'ANPI. Ils sont marqués comme décrit au paragraphe 2.2.

La livraison comprend :

- le vantail/les vantaux ;
- l'huisserie ;
- les impostes et/ou panneaux latéraux éventuels ;
- la quincaillerie.

## 6 Pose

Les portes sont stockées, traitées et placées comme prévu aux STS 53.1 pour les portes intérieures normales, en respectant les prescriptions de pose reprises ci-après.

### 6.1 Baie

Les dimensions de la baie sont déterminées de telle sorte que les portes puissent être placées comme décrit dans ce paragraphe.

Les chants étroits de la baie sont lisses.

La planéité du sol doit permettre le libre mouvement de la porte avec le jeu prescrit au § 6.4.

### 6.2 Placement de l'huisserie

Les huisseries sont conformes au § 4.1.2.

Les blocs-portes sont placés dans des murs en béton, en maçonnerie (épaisseur minimale : 100 mm), ou dans des cloisons, comme décrit dans le présent agrément (§ 4.3), et présentant une stabilité mécanique suffisante.

Le bloc-porte est fixé dans les murs au moyen de chevilles métalliques (Hilti, Ø 7,5 x 120 mm) traversant la coquille métallique extérieure du profilé, placées à 200 mm des angles et présentant une entre-distance maximale de 650 mm.

Le bloc-porte est fixé dans les profilés de rive renforcés de la cloison légère fixée au moyen de vis métalliques autotaraudeuses (Ø 6 x 120 mm) traversant la coquille métallique extérieure du profilé, placées à 200 mm des angles et présentant une entre-distance maximale de 650 mm.

Le jeu(max. 30 mm) entre la baie dans le mur et l'huisserie est rempli complètement au moyen de laine de roche ou de laine céramique, la finition étant assurée au moyen de silicone ou d'un profilé de finition métallique.

### 6.3 Pose du vantail

#### 6.3.1 Paumelles ou charnières

Voir le § 4.1.3.1.

Le vantail est suspendu à au moins deux paumelles/charnières :

- L'axe de la paumelle/charnière supérieure se situera à 210 mm du côté supérieur du vantail.
- L'axe de la paumelle/charnière inférieure se situera à 235 mm du côté inférieur du vantail.
- Une tolérance de ± 50 mm est autorisée.

#### 6.3.2 Quincaillerie de fermeture

Voir le § 4.1.3.2.

#### 6.3.3 Accessoires

Voir le § 4.1.3.3.

## 6.4 Jeux

Le tableau ci-après présente les jeux maximums autorisés.

Les jeux entre le(s) vantail(-aux) et l'huisserie et entre les vantaux d'une porte double, tels que présentés dans le tableau ci-après, sont ceux mesurés au droit de l'une des faces (voir le jeu X mentionné à la figure 8).

Il convient de respecter le jeu maximum autorisé entre le(s) vantail(-aux) et le sol sur toute la largeur du vantail en position fermée de la porte.

Afin d'éviter le frottement du vantail contre le sol après le placement de la porte, la finition du plancher doit être réalisée par le carreleur, en tenant compte du sens d'ouverture indiqué sur les plans, de sorte que le jeu maximal autorisé, tel que décrit dans le tableau ci-dessous, puisse être respecté.

Dès lors, le sol ne pourra monter que de manière limitée sous la course de la porte.

Celui-ci doit être réalisé de telle sorte par les entreprises responsables du nivellement du plancher que la différence maximale entre le point le plus bas du plancher sous la porte en position fermée (zone 1 à la fig. 9) et le point le plus élevé dans la course de la porte (zone 2 à la fig. 9) n'excède pas le jeu maximal autorisé entre le vantail et le plancher, diminué de 2 mm.

Jeux maximums autorisés (mm)	
Entre le chant étroit du vantail et l'huisserie	5
Entre les vantaux (porte double)	5
Entre la porte et le sol :	11

Le revêtement de sol est dur et plan, tel qu'un carrelage, du béton, du linoléum ou du parquet.

Les jeux sont mesurés à chaque point avec un calibre de 10 mm de largeur.

## 7 Performances

Les performances des portes décrites ci-dessus ont été déterminées sur la base des normes suivantes :

### 7.1 Résistance au feu

Conformément aux normes européennes NBN EN 1363-1 (édition 1999), NBN EN 1634-1 (édition 2009) et NBN EN 13501-2 (édition 2004) : EI<sub>1</sub> 60

### 7.2 Performances conformément aux STS 53.1 « Portes »

Les classifications reprises ci-après sont conformes aux spécifications techniques STS 53.1 « Portes », édition de 2006.

#### 7.2.1 Exigences dimensionnelles

##### 7.2.1.1 Écarts par rapport aux dimensions et à l'équerrage

Conformément à la NBN EN 951 et à la NBN EN 1529: non applicable

##### 7.2.1.2 Défauts de planéité

Conformément à la NBN EN 952 et à la NBN EN 1530: non applicable

## 7.2.2 Exigences fonctionnelles

### 7.2.2.1 Résistance à la charge angulaire verticale

Conformément à la NBN EN 947 et à la NBN EN 1192 : pour cet essai, la porte satisfait aux exigences de la classe 4

### 7.2.2.2 Résistance aux déformations par torsion

Conformément à la NBN EN 948 et à la NBN EN 1192 : pour cet essai, la porte satisfait aux exigences de la classe 4

### 7.2.2.3 Résistance aux chocs de corps mous et lourds

Conformément à la NBN EN 949 et à la NBN EN 1192 : pour cet essai, la porte satisfait aux exigences de la classe 4

### 7.2.2.4 Résistance aux chocs de corps durs

Conformément à la NBN EN 950 et à la NBN EN 1192 : pour cet essai, la porte satisfait aux exigences de la classe 4

### 7.2.2.5 Résistance à l'ouverture et à la fermeture répétées

Conformément à la NBN EN 1191 et à la NBN EN 12400 : classe 8 (1.000.000 cycles)

## 7.3 Conclusion

Forster Fuego Light EI1 60		
Performance	Classe STS 53.1	Normes EN
Résistance au feu	EI1 60	
Dimensions et équerrage	non appl.	
Planéité	non appl.	
Résistance mécanique	M4	4
Fréquence d'utilisation	F8	8

## 8 Propriétés supplémentaires

Ces propriétés sont mentionnées à la demande du fabricant. Elles ne sont valables que pour une partie des portes du domaine d'application et ne sont pas certifiées par le présent agrément. Elles doivent être démontrées par le fabricant.

Ces propriétés ne portent aucunement atteinte à la résistance au feu mentionnée dans le présent agrément lorsque les portes sont conformes à la description qui y est reprise et qu'elles sont placées conformément aux prescriptions de placement.

### 8.1 Perméabilité à l'air

Rapport d'essai IFT Rosenheim, 11-000691-PR06.

Conformément à la NBN EN 12207 : classe 2

### 8.2 Étanchéité à l'eau

Rapport d'essai IFT Rosenheim, 11-000691-PR06.

Conformément à la NBN EN 12208 : Classe 2A

### 8.3 Résistance à l'action du vent

Rapport d'essai IFT Rosenheim, 11-000691-PR06.

Conformément à la NBN EN 12210 : classe C2

### 8.4 Résistance au choc

Rapport d'essai IFT Rosenheim, 11-000691-PR06.

Conformément à la NBN EN 13049 : classe 3

## 9 Figures

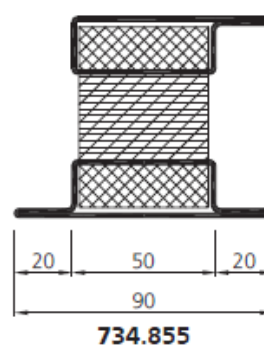
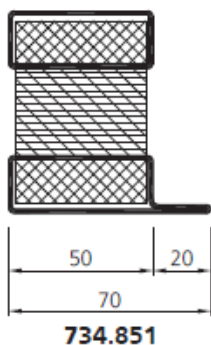
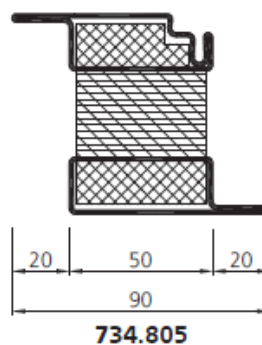
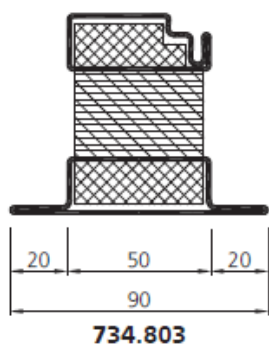

905307

Figure 1

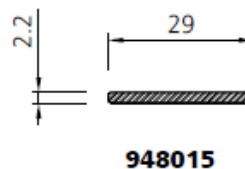
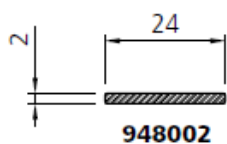

Figure 2



906577 (VE 100 Stk/pcs)  
 906578 (VE 1000 Stk/pcs)  
 906579 (Mag. 200 Stk/pcs)



906574

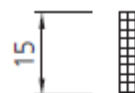
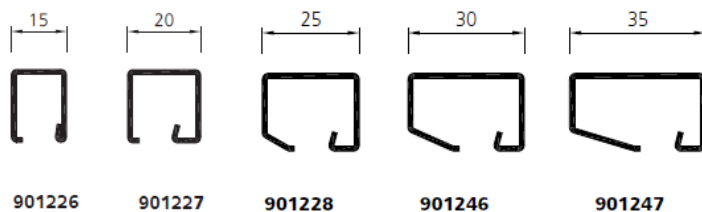

948003 3 mm  
 948004 4 mm  
 948005 5 mm  
 948006 6 mm

Figure 3

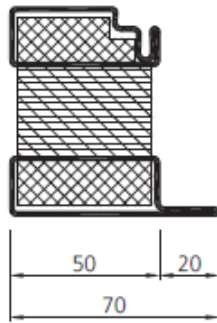

734.800

Figure 4

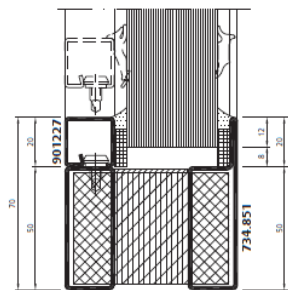
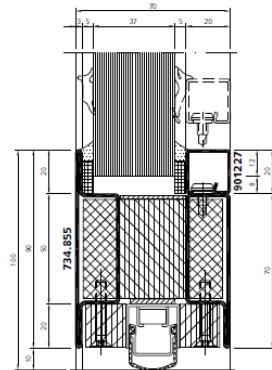
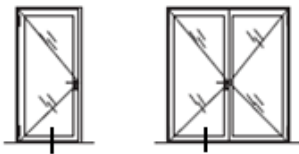
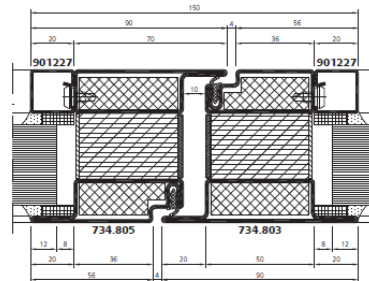
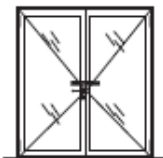
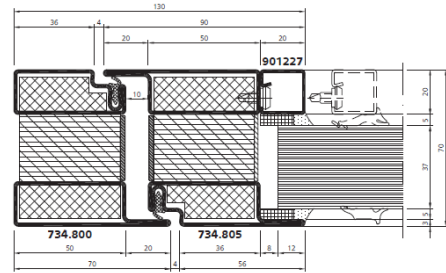
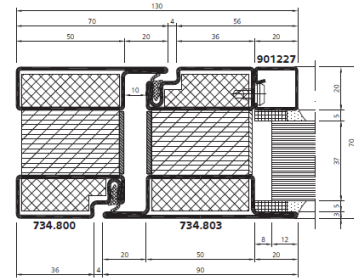
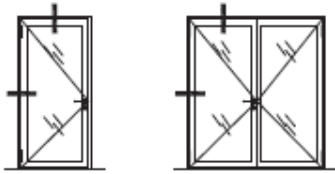

Figure 5

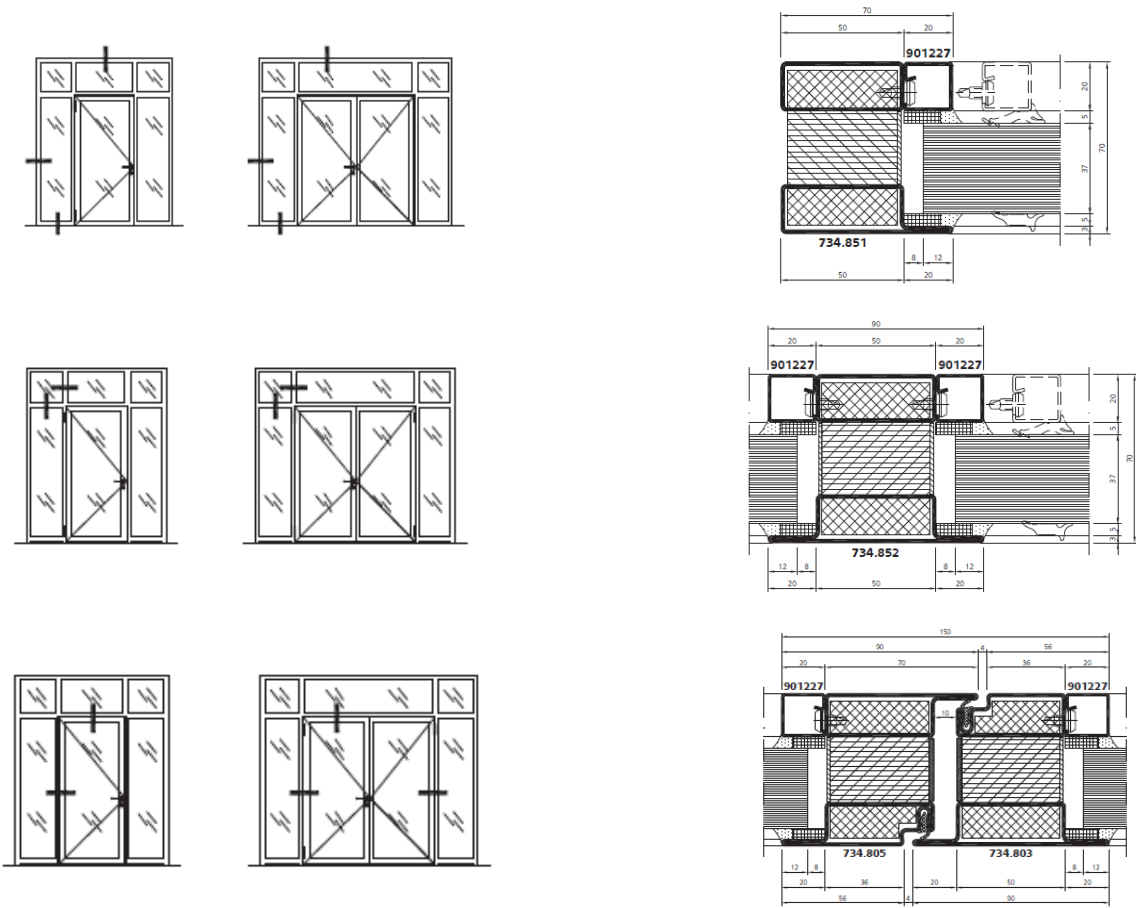

Figure 6

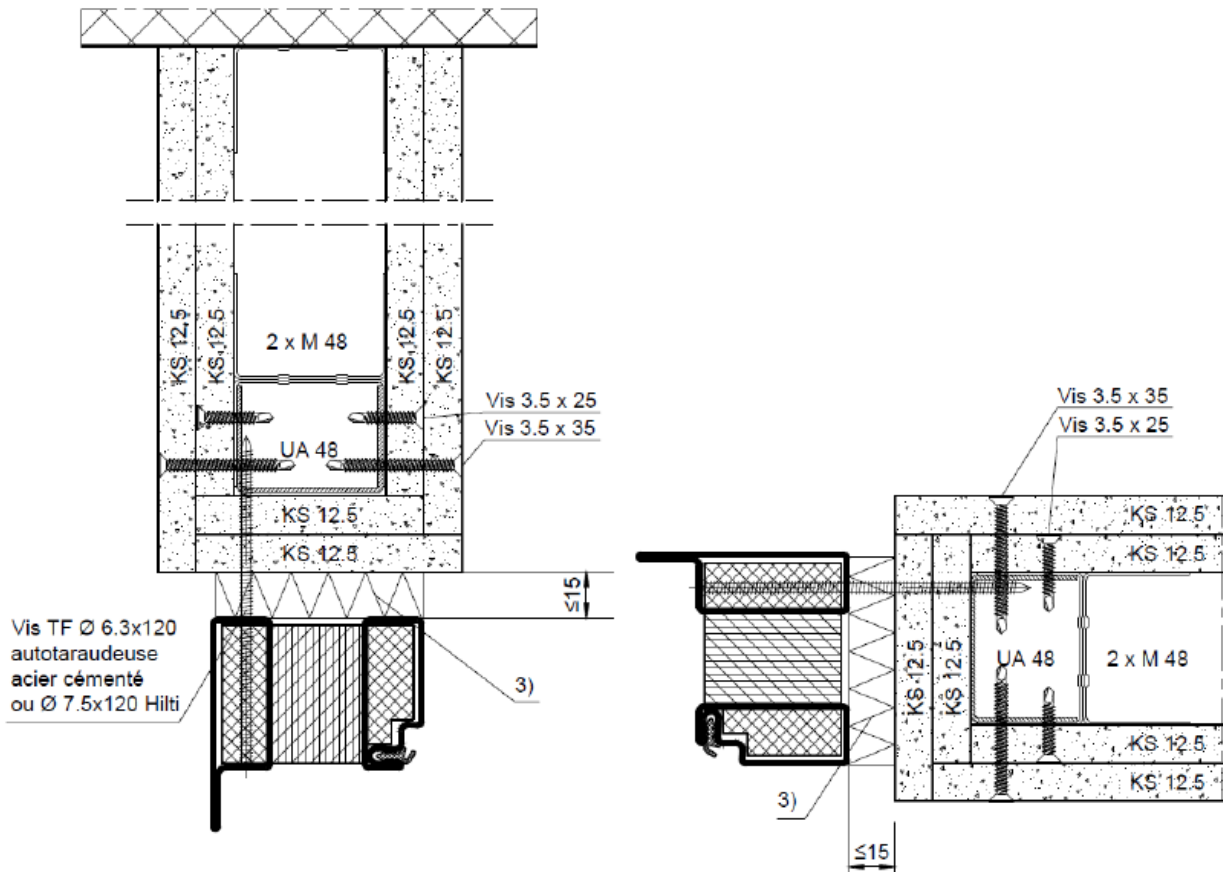

Figure 7

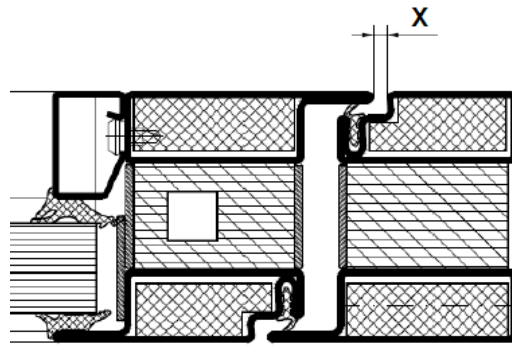

Figure 8

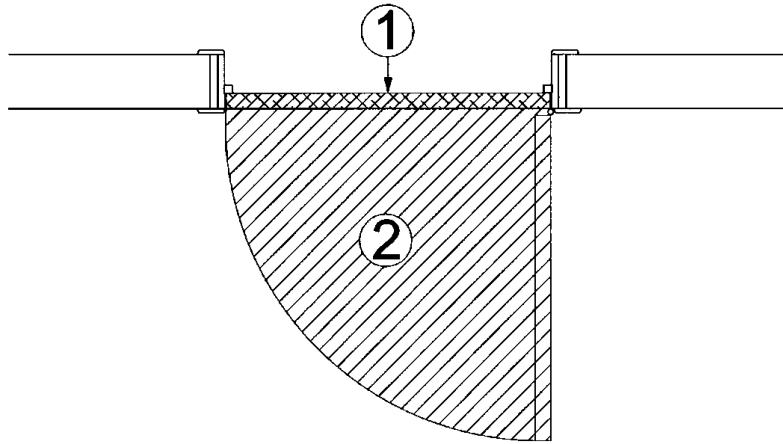

Figure 9

## 10 Conditions

- A.** Le présent Agrément Technique se rapporte exclusivement au produit mentionné dans l'en-tête de cet Agrément Technique.
- B.** Seuls le Titulaire d'Agrément et, le cas échéant, le Distributeur, peuvent revendiquer les droits inhérents au présent Agrément Technique.
- C.** Le Titulaire d'Agrément et, le cas échéant, le Distributeur ne peuvent faire aucun usage du nom de l'UBA<sub>tc</sub>, de son logo, de la marque ATG, de l'Agrément Technique ou du numéro d'agrément pour revendiquer des évaluations de produit non conformes à l'Agrément Technique ni pour un produit, kit ou système ainsi que ses propriétés ou caractéristiques ne faisant pas l'objet de l'Agrément Technique.
- D.** Des informations mises à disposition de quelque manière que ce soit d'utilisateurs (potentiels) du produit traité dans l'Agrément Technique (par ex. des maîtres d'ouvrage, entrepreneurs, architectes, prescripteurs, développeurs, etc.) par le titulaire d'agrément, le distributeur ou un entrepreneur agréé ou par leurs représentants ne peuvent pas être incomplets ou en contradiction avec le contenu de l'Agrément Technique, ni avec les informations auxquelles il est fait référence dans l'Agrément Technique.
- E.** Le Titulaire d'Agrément est toujours tenu de notifier à temps et préalablement à l'UBA<sub>tc</sub>, à l'Opérateur d'Agrément et à l'Opérateur de Certification toutes les éventuelles adaptations des matières premières et produits, des directives de mise en œuvre et/ou du processus de production et de mise en œuvre et/ou de l'équipement. En fonction des informations communiquées, l'UBA<sub>tc</sub>, l'Opérateur d'Agrément et l'Opérateur de Certification évalueront la nécessité d'adapter ou non l'Agrément Technique.
- F.** L'Agrément Technique a été élaboré sur la base des connaissances et informations techniques et scientifiques disponibles, assorties des informations mises à disposition par le demandeur et complétées par un examen d'agrément prenant en compte le caractère spécifique du produit. Néanmoins, les utilisateurs demeurent responsables de la sélection du produit, tel que décrit dans l'Agrément Technique, pour l'application spécifique visée par l'utilisateur.
- G.** Les références à l'Agrément Technique devront être assorties de l'indice ATG (ATG 3156) et du délai de validité.
- H.** L'UBA<sub>tc</sub>, l'Opérateur d'Agrément et l'Opérateur de Certification ne peuvent pas être tenus responsables d'un(e) quelconque dommage ou conséquence défavorable causés à des tiers (e.a. à l'utilisateur) résultant du non-respect, dans le chef du titulaire d'agrément ou du distributeur, des dispositions de l'article.



Cet Agrément Technique a été publié par l'UBAtc, sous la responsabilité de l'Opérateur d'Agrément BCCA, et sur la base de l'avis favorable du Groupe spécialisé « ÉLÉMENTS DE CONSTRUCTION ANTI-FEU - PORTES », accordé le 6 juillet 2021.

Par ailleurs, l'Opérateur de Certification, l'ANPI, a confirmé que la production satisfait aux conditions de certification et qu'une convention de certification a été conclue avec le Titulaire d'Agrément.

Date de cette édition : 11 octobre 2021.

Pour l'UBAtc, garant de la validité du processus d'agrément

Pour l'opérateur d'agrément et de certification

  
Eric Winnepenninckx,  
Secrétaire général

  
Benny De Blaere,  
Directeur

  
Alain Verhoyen,  
Directeur général

  
Edouard Wesemael,  
Directeur technique

L'Agrément Technique reste valable, à condition que le produit, sa fabrication et tous les processus pertinents à cet égard :

- soient maintenus, de sorte à atteindre au minimum les résultats d'examen tels que définis dans cet Agrément Technique ;
- soient soumis au contrôle continu de l'Opérateur de Certification et que celui-ci confirme que la certification reste valable.

Si ces conditions ne sont plus respectées, l'Agrément Technique sera suspendu ou retiré et le texte d'agrément supprimé du site Internet de l'UBAtc. Les agréments techniques sont actualisés régulièrement. Il est recommandé de toujours utiliser la version publiée sur le site Internet de l'UBAtc ([www.butgb-ubatc.be](http://www.butgb-ubatc.be)).

La version la plus récente de l'Agrément Technique peut être consultée grâce au code QR repris ci-contre.



L'UBAtc asbl a été inscrite par le SPF Économie dans le cadre du règlement (UE) n°305/2011. Les opérateurs de certification désignés par l'UBAtc asbl fonctionnent conformément à un système susceptible d'être accrédité par BELAC ([www.belac.be](http://www.belac.be)).

L'UBAtc asbl est un organisme d'agrément membre de :



European Organisation for Technical Assessment

[www.eota.eu](http://www.eota.eu)



Union européenne pour l'Agrément technique  
dans la Construction

[www.ueatc.eu](http://www.ueatc.eu)



World Federation of Technical Assessment  
Organisations

[www.wftao.com](http://www.wftao.com)